

**Read all instructions BEFORE assembly and USE of product.
KEEP INSTRUCTIONS FOR FUTURE USE.
Lea todas las instrucciones ANTES de armar y USAR este
producto. GUARDE LAS INSTRUCCIONES PARA USO FUTURO.**

**See back page for set up quick guide.
Vea la página posterior para encontrar la guía de
instalación rápida.**



Pack 'n Play[®]
Care Suite Bassinet Playard

Corralito Pack 'n Play[®]
Moisés Care Suite

Owner's Manual • Manual del propietario

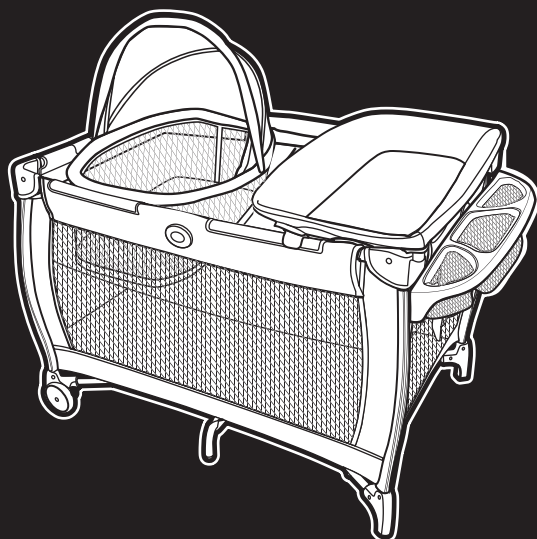

www.gracobaby.com

©2023 Graco NWL0001046268C 1/23

1 WARNING • ADVERTENCIA

Pages • Páginas 3-6

2 Features • Características

Page • Página 7

2-A Parts List • Lista de piezas

3 Playard • Corralito

Pages • Páginas 8-12

3-A Playard Set Up • Armado del corralito

3-B To Fold • Para plegar

3-C To Cover • Para cubrirlo

4 Accessories • Accesorios

Pages • Páginas 13-27

4-A Playard Bassinet • Moisés del corralito

4-B Changing Area • Los Cambiadores

4-C Newborn Bassinet • Moisés para recién nacidos

4-D Parent Organizer • Organizador para padres

5 Care • Cuidado

Pages • Páginas 28-30

5-A Care and Maintenance • Cuidado y mantenimiento

5-B Replacement Parts • Warranty Information

Piezas de repuesto • Información sobre la garantía

5-C Product Registration • Registro del producto

WARNING

Failure to follow these warnings and the instructions could result in serious injury or death.

Setting Up the Playard

- THIS PRODUCT REQUIRES ADULT ASSEMBLY.
- Keep fingers clear of top corners during setup. Be sure playard is completely set up before use. Check that the four top rails are completely latched, the center of the floor is pushed down, the mattress pad is flat, and the straps are securely fastened to the bottom of the unit. Always follow the instructions in the owner's manual to set up the playard.
- Never use this product if there are any loose or missing fasteners, loose joints, broken parts or torn mesh. Check before assembly and periodically during use. Contact Graco at 1-800-345-4109 for replacement parts and instructions if needed. Never substitute parts.

Using the playard

- The playard is for playing or sleeping. When used for playing, never leave child unattended and always keep child in view. When used for sleeping, you must still provide the supervision necessary for the continued safety of your child.
- Always keep the playard away from hazards in the area that may injure your child.
- When child is able to pull to standing position, remove large toys and other objects that could serve as steps for climbing out.
- Stop using this product when your child reaches 35 in. (89 cm) in height, weighs more than 30 lb (14 kg), or is able to climb out.
- Do not modify playard or add any attachments that are not listed in the owner's manual, including an add-on bassinet.
- Child can become entrapped and die when improvised netting or covers are placed on top of a playard. Never add such items to confine child in playard.
- NEVER leave child in product with side lowered. Be sure side is in raised and locked position whenever child is in product.

! WARNING

Avoiding Suffocation Hazards

- Unlike cribs that have rigid sides, the playard has flexible sides. As a result, the playard mattress pad is specially designed to prevent suffocation. The playard mattress pad has a solid base, a certain length and width, and is less than one inch thick in order to meet safety standards. Using a thicker or a different sized mattress pad may allow a child's head to get between mattress pad and the side of the playard causing suffocation.

Infants can suffocate

- In gaps between a mattress pad too small or too thick and products sides
 - On soft bedding.
- NEVER add a mattress, pillow, comforter or padding. Use ONLY mattress pad provided by Graco. Mattress pad dimension: 27"x 39" (68.5 cm x 99 cm).
- To reduce the risk of SIDS, pediatricians recommend healthy infants be placed on their backs to sleep, unless otherwise advised by your physician.
 - Never use plastic shipping bags or other plastic film as mattress pad covers not sold and intended for that purpose. They can cause suffocation.

- Prevent possible suffocation or entanglement. Never use a playard sheet unless it fits securely on playard mattress pad.
- NEVER use a water mattress with the playard.
- If a sheet is used with the mattress pad, use only the one provided by Graco that is specifically designed to fit the dimensions of the mattress pad.

Avoiding Strangulation Hazards

- Strings and cords can cause strangulation. Keep strings and cords away from child.
 - NEVER place the playard near a window where cords from blinds or drapes can strangle a child.
 - NEVER hang strings on or over the playard.
 - NEVER place items with a string around a child's neck, such as hood strings, pacifier cords, etc.
 - NEVER attach strings to toys.

This product is not intended for commercial use.

ADVERTENCIA

Si no se obedecen estas advertencias y las instrucciones, podría resultar en lesiones graves o la muerte.

Armar el corralito

- ESTE PRODUCTO REQUIERE QUE LO ARME UN ADULTO.
- Mantenga los dedos lejos de las esquinas superiores mientras dure la instalación. Asegúrese que el corralito esté completamente instalado antes de usarlo. Verifique que las cuatro barandas superiores estén completamente trabadas, el centro del suelo esté abajo, la almohadilla del colchón esté plana y las correas estén sujetadas apretadamente al fondo de la unidad. Siempre siga las instrucciones del manual del propietario para armar el corralito.
- Nunca use este producto si hay sujetadores sueltos o que faltan, uniones flojas, piezas o rejillas rotas. Verifique antes del armado y periódicamente durante el uso. De ser necesario, comuníquese con Graco al 1-800-345-4109 para obtener piezas de repuesto e instrucciones. Nunca sustituya las piezas.

Usar el corralito

- El corralito es para jugar o dormir. Cuando se lo usa para jugar, nunca deje al niño sin atención y mantenga siempre a su niño a la vista. Cuando se lo usa para dormir, debe proporcionar la supervisión necesaria para mantener la continua seguridad de su niño.
- Siempre mantenga el corralito lejos de peligros que pudieran dañar a su niño.
- Cuando el niño pueda ponerse de pie, quite los juguetes grandes y otros objetos que pueden servir de escalones para salir.
- Deje de usar el producto cuando su niño alcance las 35 pulgadas (89 cm) de altura, pesa más de 30 libras (14 kg), o en cualquier momento que le sea posible salirse.
- No modifique el corralito ni agregue otra pieza que no se mencione en el manual del propietario, incluyendo un moisés adicional.
- El niño puede quedar atrapado y morir cuando se ponen fundas o redes improvisadas arriba del corralito. Nunca agregue dichos artículos para encerrar al niño en el corralito.
- NUNCA deje al niño en el producto cuando el lado esté bajado. Asegúrese que el lado esté cerrado y subido cuando el niño esté en el producto.

! ADVERTENCIA

Para evitar el riesgo de asfixia

- Al contrario de las cunas que poseen costados rígidos, el corralito posee costados flexibles. Como resultado, la almohadilla del colchón del corralito fue especialmente diseñada para prevenir la asfixia. La almohadilla del colchón del corralito tiene una base sólida, cierta longitud y ancho y tiene menos de una pulgada de espesor para cumplir con las normas de seguridad. Usar una almohadilla del colchón más espesa o de tamaño diferente podría permitir que la cabeza del niño quede entre la almohadilla del colchón y el costado del corralito causando la asfixia.

Los bebés pueden asfixiarse

- En los huecos entre una almohadilla del colchón demasiado pequeña o demasiado gruesa y los costados del producto
- En ropa de cama blanda.

NUNCA agregue un colchón, almohada, edredón o almohadillas. Use SOLAMENTE el colchón proporcionado por Graco. Dimensiones del colchón: 27" x 39" (68.5 cm x 99 cm)

- Para reducir el riesgo del SIDS, los pediatras recomiendan que los bebés con buena salud sean puestos a dormir sobre la espalda, a menos que su médico le indique lo contrario.

- Nunca use las bolsas de envío de plástico ni otras películas de plástico como fundas de la almohadilla del colchón que no se venden ni fueron fabricadas para dicho propósito. Pueden provocar la asfixia.
- Prevenga un posible enredo o asfixia. Nunca use una sábana en el corralito a menos que quepa apretadamente en la almohadilla del colchón.
- NUNCA use una almohadilla para colchón de agua en el corralito.
- Si se usa una sábana con la almohadilla, use solamente la provista por Graco o una que esté específicamente diseñada para las dimensiones de la almohadilla del colchón.

Para evitar el riesgo de estrangulación

- Cuerdas y cordones pueden provocar estrangulación. Mantenga cuerdas y cordones lejos de su hijo.
 - NUNCA ubique el corralito cerca de ventanas donde cordones o cortinas puedan estrangular a su bebé.
 - NUNCA cuelgue cuerdas sobre el corralito.
 - NUNCA ponga objetos con cuerda alrededor del cuello de su hijo, como gorros con cordón, sujeta chupetes, etc.
 - NUNCA amarre cuerdas a los juguetes.

Este producto no está diseñado para uso comercial.

2-A Parts list • Lista de piezas

This model may not include some features shown below. **Check** that you have all the parts for this model **BEFORE** assembling your product. If any parts are missing, call Customer Service 1-800-345-4109.

No tools required.

Este modelo podría no incluir algunas de las características que se indican a continuación. **Verifique** que tenga todas las piezas de este modelo **ANTES** de armar su producto. Si falta alguna pieza, llame a Servicio al Cliente al 1-800-345-4109.

No requiere herramientas.

ALL MODELS • TODOS LOS MODELOS

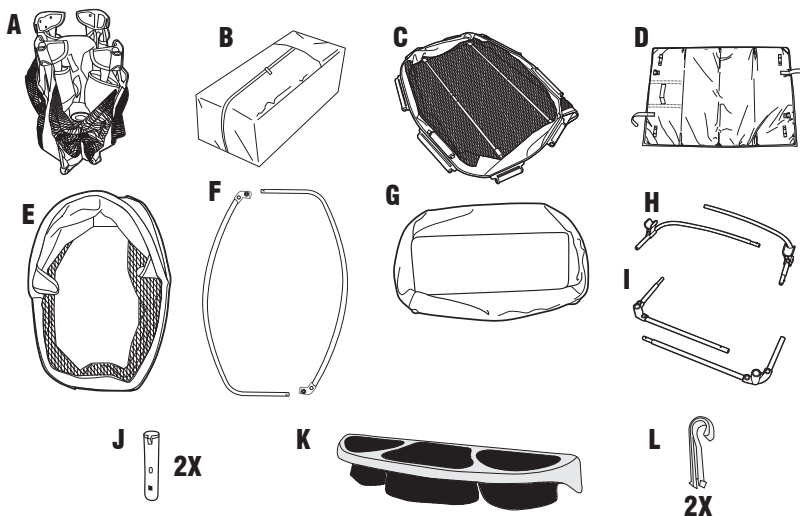

- A. Playard • Corralito
- B. Carry Bag • Bolsa de transporte
- C. Playard Bassinet
 - Moisés del corralito
- D. Mattress Pad • Colchón
- E. Newborn Bassinet
 - Moisés para recién nacidos
- F. Newborn Bassinet Frame • Armazón del moisés para recién nacidos
- G. Changing Area • Cambiador
- H. Changer Rails with Kickstands • Barandas del cambiador con soporte

- I. Changer Rails with Plastic Corner • Barandas del cambiador con esquina de plástico
- J. Changer Attachment Tubes • Tubos de sujeción del cambiador
- K. Parent Organizer • Organizador para padres
- L. Parent Organizer Clips • Los ganchos de organizador para padres

3-A Playard Set Up • Armado del corralito



A. Playard
• Corralito

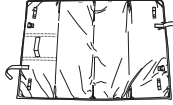

D. Mattress Pad • Colchón

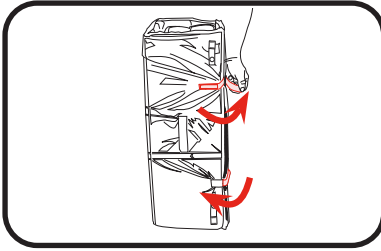

1. Disconnect straps holding mattress around playard. Remove mattress from around playard.

1. Desconecte las correas que sujetan el colchón alrededor del corralito. Saque el colchón del corralito.

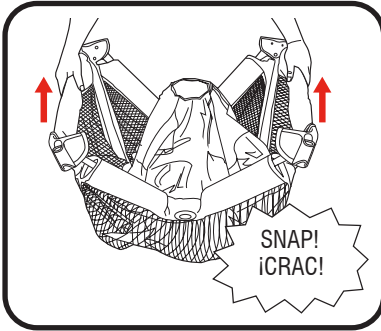

2. Pull up on side rails in middle above push-button until all four sides are locked. **DO NOT** push center down yet.

2. Tire hacia arriba las barandas laterales del medio arriba del botón hasta que los cuatro costados estén trabados. **NO** empuje el centro hacia abajo todavía.

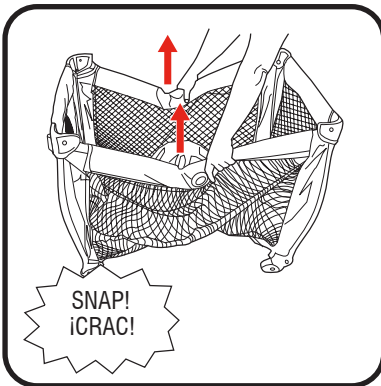

3. **When setting up, lock rails before lowering center.** Be sure top rails have become rigid. If not, pull up again until they are rigid. If top rails do not latch, lift the center of the floor higher.

3. **Cuando instale, trabe las barandas ANTES de bajar el centro.** Asegúrese que las barandas superiores hayan quedado rígidas. Si no es así, tírelas hacia arriba nuevamente hasta que estén bien rígidas. Si las barandas superiores no han enganchado, levante el centro del corralito aún más arriba.

4. Hold one end of the unit up and push the center of the floor down until locked securely into place.

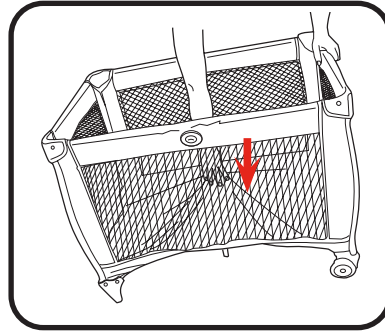

4. Agarre un costado de la unidad y empuje el centro del piso hacia abajo hasta que quede trabado en su lugar con seguridad.

5. Always use mattress pad soft side up.

5. Use siempre la almohadilla del colchón con el lado blando hacia arriba.

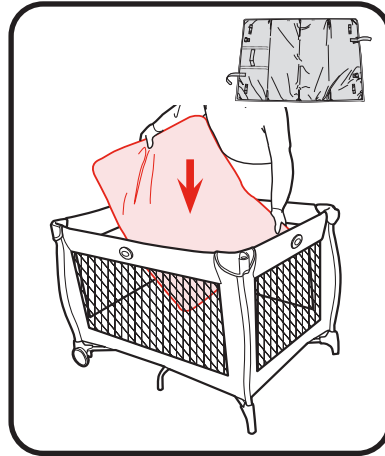

6. Pull the four snap straps on corners of playard mattress pad through bottom of playard. Wrap around the tube and fasten snap onto the tube. Repeat on all corners.

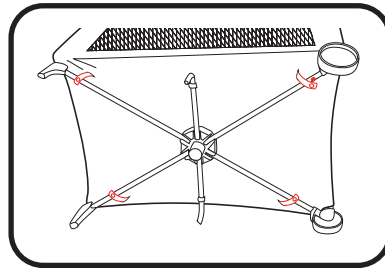

6. Pase las cuatro correas con broches de las esquinas de la almohadilla del colchón del corralito por el fondo del corralito. Envuélvalas alrededor del tubo y sujete el broche al tubo. Repita el proceso en todas las esquinas.

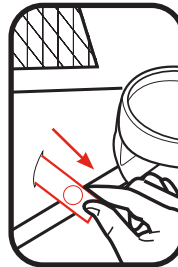

3-B To Fold • Para plegar

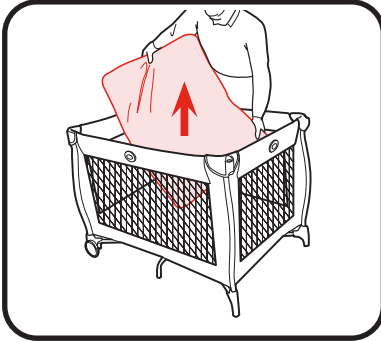

1. Release straps on bottom of playard. Pull mattress pad fully out of playard.

1. Libere las correas en el fondo del corralito. Saque completamente la almohadilla del colchón del corralito.

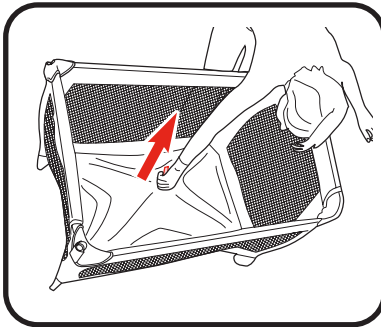

2. **Do not** unlock top rails yet. Pull the center of the playard floor up with the tab in the middle of the playard. Center of floor must be halfway up before top rails will unlock.

2. **NO** destrabe las barandas superiores todavía. Tire el centro del piso del corralito hacia arriba usando la lengüeta que está en el medio del corralito. El centro del piso debe estar a mitad camino antes de que las barandas superiores se destraben.

3. **Center of floor must be up.**
 - a. Lift up slightly on the top rail.
 - b. Push in on the button located on the side of the top rail to release the two tubes.
 - c. Push down.
 - d. Repeat on all four rails until all tubes are released.
 - If top rails do not unlatch, **DO NOT FORCE**. Lift the center of the floor higher.
 - **Both** tubes must be released for the top rail to fold.

3. **El centro del piso debe estar arriba.**
 - a. Levante suavemente la baranda superior.
 - b. Empuje el botón en el lado de la baranda superior para soltar los dos tubos.
 - c. Empuje hacia abajo.
 - d. Repita el proceso en las cuatro barandas hasta que haya liberado todos los tubos.
 - Si las barandas superiores no se destraban, **NO LAS FUERCE**. Levante el centro del piso hacia arriba aún más.
 - **Ambos** tubos deben ser soltados para que la baranda superior pueda plegarse.

4. Push sides of playard in to fold. **Do not force**. If unit will not fold, look for a partially latched top rail. Squeeze the push-button to release the rail.

4. Empuje los costados del corralito hacia adentro para plegarlo. **No lo fuerce**. Si el corralito no se pliega totalmente, fíjese si una baranda superior esté parcialmente enganchada. Apriete el botón a presión para soltar la baranda.

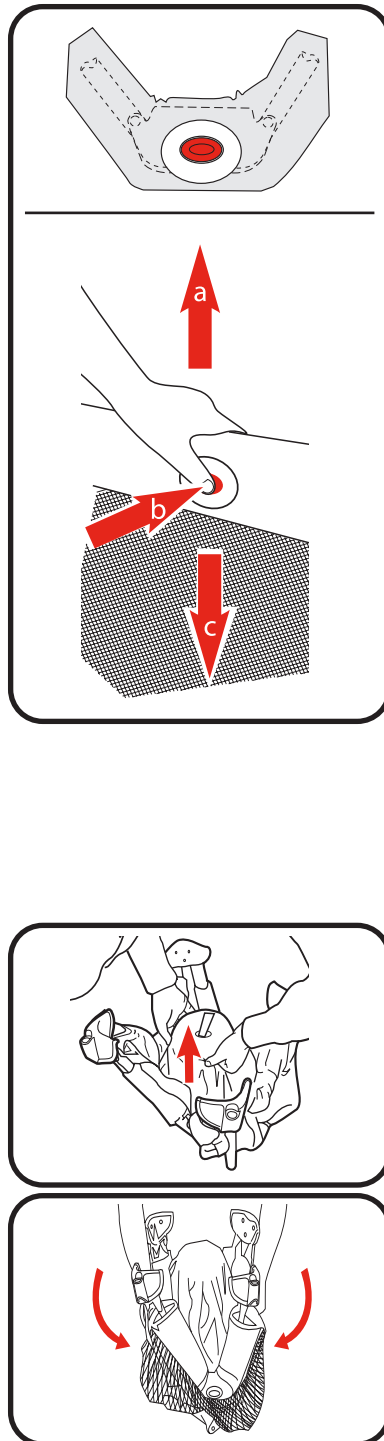

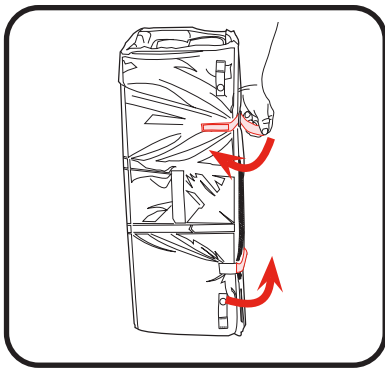

5. Wrap mattress around playard and fasten straps.

5. Envuelva el colchón alrededor corralito y sujete las correas.

3-C To Cover • Para cubrir

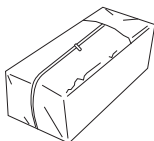

B. Carry Bag
• Bolsa de transporte

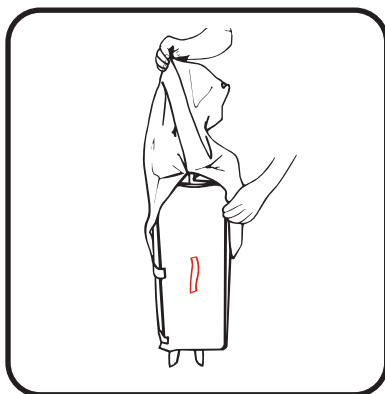

1. Cover unit with handle out.

1. Cubra la unidad con la manija hacia fuera.

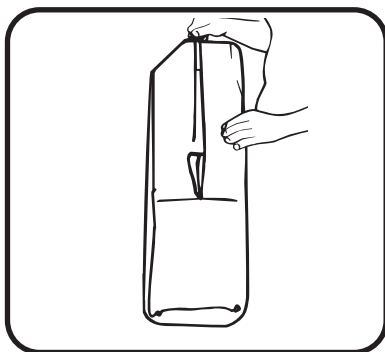

2. Zip together.

2. Cíerrela con el cierre.

4-A Playard Bassinet • Moisés Del Corralito

WARNING

SUFFOCATION HAZARD Infants have suffocated:

- In gaps between extra padding and side of the playard bassinet and
- On soft bedding.

Use **ONLY** mattress pad provided by Graco. NEVER add a pillow, comforter, toys or another mattress for padding.

- **DO NOT** store the playard bassinet in the playard while in use.
- To reduce the risk of SIDS, pediatricians recommend healthy infants be placed on their backs to sleep, unless otherwise advised by your physician.
- If a sheet is used with the mattress pad use only the one provided by Graco that is specifically designed to fit the dimensions of the mattress pad.

FALL HAZARD: To help prevent falls, do not use this product when the infant begins to push up on hands and knees or weighs over 15 lb (6.5 kg), whichever comes first.

- Use playard bassinet with only one child at a time.
- Never place a child under the playard bassinet.
- The playard bassinet must be fully assembled and installed, including four metal tubes, eight clips and mattress pad, before using. Do not modify bassinet or add any attachments that are not listed in the owner's manual.

STRANGULATION HAZARD:

- Strings and cords can cause strangulation. Keep strings and cords away from child.
- NEVER hang strings on or over the product.
- NEVER place items with a string around a child's neck, such as hood strings, pacifier cords, etc.
- Never place child in playard bassinet while an accessory is attached.

ADVERTENCIA

PELIGRO DE ASFIXIA Bebés se han asfixiado:

- En los espacios entre el acolchado adicional y el costado del moisés del corralito y
- En ropa de cama blanda.

Use **SOLAMENTE** el colchón/almohadilla proporcionado por Graco. **NUNCA** agregue una almohada, un edredón, juguetes o un colchón adicional como acolchado.

- **NO** almacene el moisés del corralito en el corralito mientras el mismo se esté usando.
- Para reducir el riesgo del SMIS, los pediatras recomiendan que los bebés con buena salud sean puestos a dormir boca arriba, a menos que su médico le indique lo contrario.

! ADVERTENCIA

- Si se usa una sábana con la almohadilla, use solamente la provista por Graco o una que esté específicamente diseñada para las dimensiones de la almohadilla del colchón.

PELIGRO DE CAIDAS: Pare ayudar a prevenir caídas, no use este producto cuando el bebé comienza a levantarse en las manos y rodillas o pese más de 15 libras (6.5 kg), lo que ocurra primero.

- Use el moisés del corralito con un niño por vez solamente.
- Nunca coloque a un niño debajo del moisés del corralito.
- El moisés del corralito debe estar completamente armado e instalado, cuatro montantes en las esquinas, incluidos los cuatro tubos metálicos, los ocho ganchos y la almohadilla del colchón, antes de usarlo. No modifique el moisés ni añada ningún accesorio que no se indique en el manual del propietario.

Peligro de estrangulamiento:

- Cuerdas y cordones pueden provocar estrangulación. Mantenga cuerdas y cordones lejos de su hijo.
- NUNCA cuelgue cuerdas sobre el producto.
- NUNCA ponga objetos con cuerda alrededor del cuello de su hijo, como gorros con cordón, sujeta chupetes, etc.
- Nunca ponga al niño en el moisés del corralito si hay un accesorio instalado.

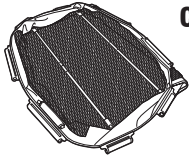

C. Playard Bassinet

- **Moisés del corralito**

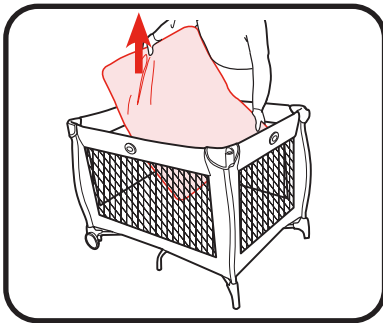

1. You will need to remove the mattress pad from the bottom of the playard to use inside your bassinet.

1. Necesitará sacar la almohadilla del colchón del fondo del corralito para usarla en el interior de su moisés.

2. Attach 8 bassinet clips to playard.

2. Sujete las 8 presillas del moisés al corralito.

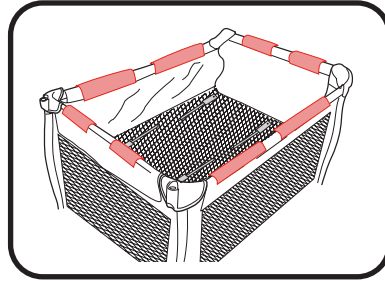

3. Insert tapered end of tube into end of opposite tube. Repeat with other set of bars.

CHECK: Tubes **MUST** be assembled before placing mattress pad in bassinet.

3. Inserte el extremo cónico del tubo en el extremo del tubo opuesto. Repita el procedimiento con el otro juego de barras.

VERIFIQUE: Los tubos **DEBEN** montarse antes de colocar la almohadilla del colchón en el moisés.

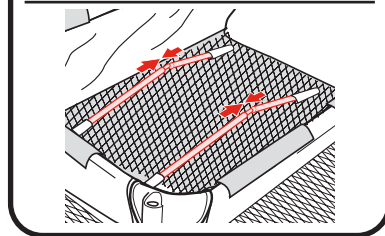
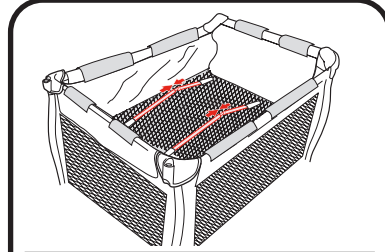

4. Once both tubes are securely fastened, insert the mattress pad soft side up into the bassinet.

4. Una vez que ambos tubos estén apretadamente abrochados, inserte el lado blando del colchón almohadilla hacia arriba en el moisés.

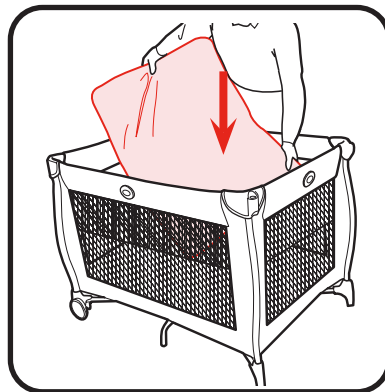

4-B Changing Area • Los Cambiadores

WARNING

FALL HAZARD: Children have suffered serious injuries after falling from changing area. Falls can happen quickly.

- STAY within arms reach.
- Use changing area only on this playard model.
- ALWAYS secure this unit to the support frame by attaching to identified location. Before each use, check the attachment by grasping the sides/ends of the changing area, and pulling upward. See instructions.
- Do not use on the floor, bed, counter or other surfaces.

Suffocation Hazard: Babies have suffocated while sleeping on changing area: changing area is not safe for sleep.

- NEVER allow baby to sleep on changing area.
- Weight limit for the changing area is 25 lb (11 kg). Do not use the changing area as extra storage.
- Use only the pad provided by Graco.
- Do not use changing area if it is damaged or broken.

Strangulation Hazard: Child can lift changing area and get neck trapped between changing area and playard frame. Always remove the changing area when your child is in the playard.

- ONLY use with playard bassinet attached.
- Never place child in playard bassinet if changer is attached.

ADVERTENCIA

PELIGRO DE CAÍDA: Hay niños que han sufrido lesiones serias después de caerse del cambiador del bebé. Las caídas pueden producirse rápidamente.

- MANTENGÁSE al alcance de la mano.
- Use el cambiador del bebé solo en este modelo de corralito.
- SIEMPRE asegure esta unidad al armazón de apoyo sujetándola a la ubicación indicada. Antes de cada uso, compruebe la sujeción agarrando los lados/extremos del cambiador del bebé y tirando hacia arriba. Consulte las instrucciones.
- No usarlo en el piso, la cama, el tablero o otro superficie.

Peligro de asfixia: Hay bebés que se han asfixiado mientras dormían en los cambiadores del bebé: Los cambiadores no son seguros para dormir.

- NUNCA deje que el bebé duerma en el cambiador del bebé.
- El límite de peso para el cambiador es de 25 lb (11 kg). No use el cambiador como zona de almacenamiento adicional.
- Use solamente el colchón proporcionado por Graco.
- No use el mudador si está dañado o roto.

Peligro de estrangulamiento: El bebé se puede levantar del cambiador del bebé y quedar atrapado entre el cambiador y el armazón del corralito. Retire siempre el cambiador del bebé cuando su hijo esté en el corralito.

- Uselo SÓLAMENTE con el moisés del corralito instalado.
- NUNCA ponga al niño en el moisés del corralito si el cambiador está instalado.

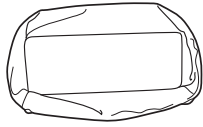

G. Changing Area
• Cambiador

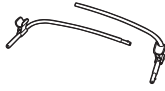

H. Changer Rails with Kickstands • Barandas del cambiador con soporte

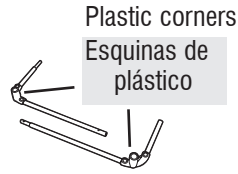

Plastic corners
Esquinas de plástico

I. Changer Rails with Plastic Corner
• Barandas del cambiador con esquina de plástico



2X J. Changer Attachment Tubes • Tubos de sujeción del cambiador

1. Snap changer rails with kickstands together as shown.
1. Encaje las barandas del cambiador con soportes como se muestra.

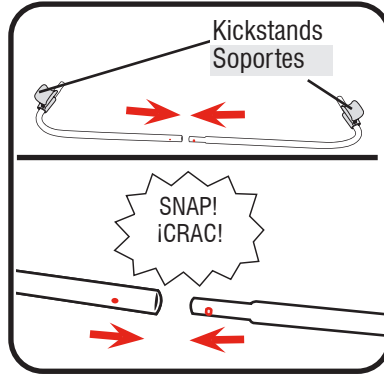

2. Flip changer over so the changer is facing down. Slide assembled changer rails with kickstands into the fabric as shown.
2. Dele la vuelta al cambiador de modo que quede mirando hacia abajo. Deslice las barandas del cambiador montadas con soportes en la tela como se muestra.

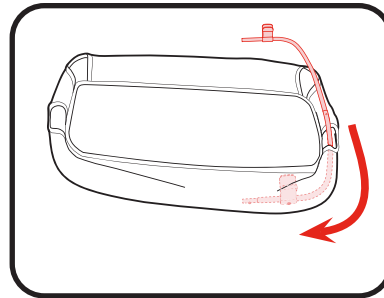

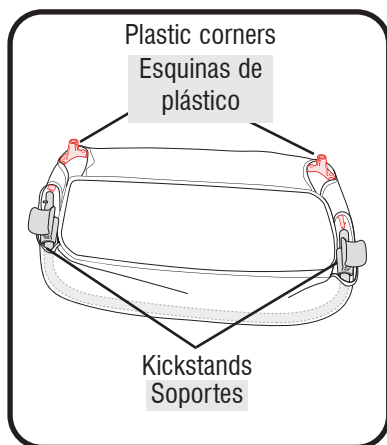
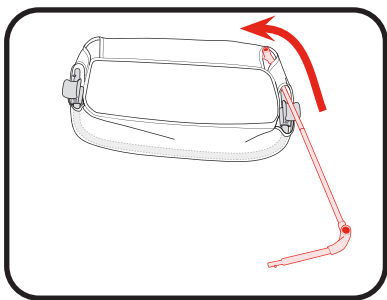
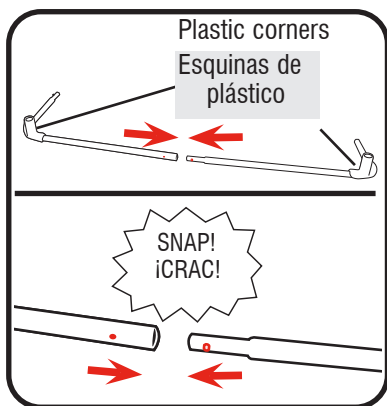

3. Snap changer rails with plastic corners together as shown.

3. Encaje las barandas del cambiador con las esquinas de plástico como se muestra.

4. While changer is still facing down, slide assembled changer rails with plastic corners into other channel as shown.

4. Con el cambiador todavía mirando hacia abajo, deslice las barandas del cambiador montado con las esquinas de plástico en el otro canal como se muestra.

5. Rails should appear exactly as shown. Plastic corners should be in the corner openings and kickstands should be in side openings. **CHECK** rails are completely in channels on both sides of the changer.

5. Las barandas deben estar colocadas exactamente como se muestra. Las esquinas de plástico deben estar en las aberturas para las esquinas y los soportes en las aberturas laterales. **VERIFIQUE** que las barandas estén completamente insertadas en los canales en ambos costados del cambiador.

- 6. Snap changer rails together as shown.
- 6. Encaje las barandas del cambiador entre sí como se muestra.

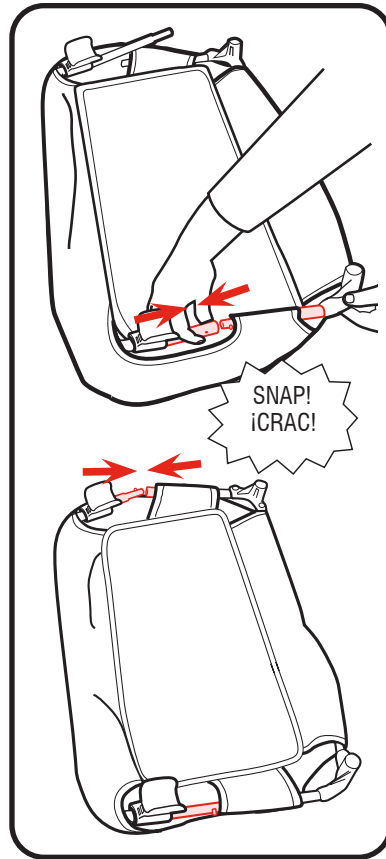

- 7. Snap two short changer attachment tubes into the openings in the plastic corners as shown.
- 7. Encaje los dos tubos de sujeción cortos del cambiador en las aberturas de las esquinas de plástico como se muestra.

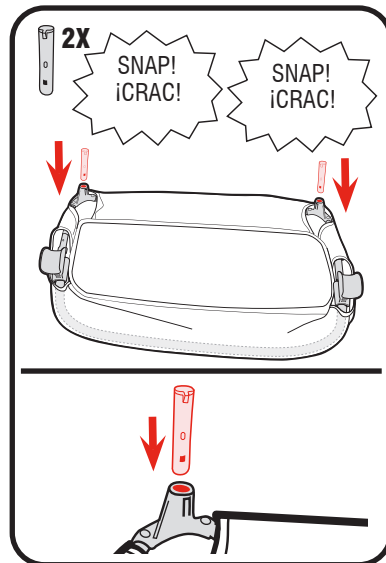

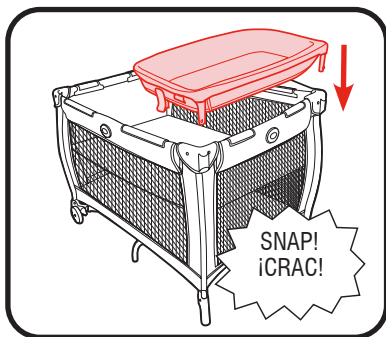

8. Insert changer attachment tubes into openings in corners of playard. Make sure the changer is secured by pulling up on the sides of the changer.

8. Inserte los tubos de sujeción del cambiador en las aberturas de las esquinas del corralito. Asegúrese de que el cambiador esté seguro tirando hacia arriba de los costados del cambiador.

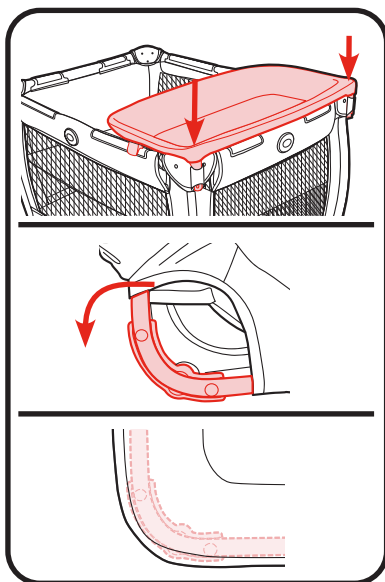

9. **CHECK** that corners of changer fabric are pulled over the changer frame.

9. **VERIFIQUE** que las esquinas de la tela del cambiador cubran el armazón del cambiador.

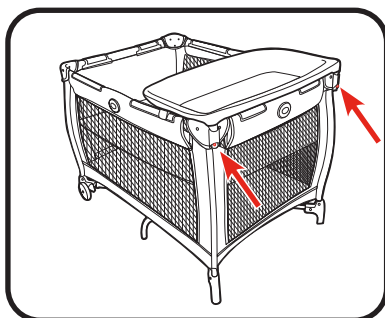

10. To remove, push in buttons on changer attachment tubes while pulling up on corners of changer.

10. Para retirar, presione los botones en los tubos de sujeción del cambiador mientras tira hacia arriba de las esquinas del cambiador.

4-C Newborn Bassinet • Newborn Bassinet

WARNING

SUFFOCATION HAZARD: Infants have suffocated:

- In gaps between extra padding and side of the bassinet and
- On soft bedding.

Use **ONLY** mattress pad provided by Graco. **NEVER** add a pillow, comforter, toys or another mattress for padding.

- **DO NOT** store the newborn bassinet in the playard while in use.
- To reduce the risk of SIDS, pediatricians recommend healthy infants be placed on their backs to sleep, unless otherwise advised by your physician.
- Do not use a sheet with the mattress pad.

FALL HAZARD: To help prevent falls, do not use this product when the infant begins to push up on hands and knees or weighs over 15 lb (6.5 kg), whichever comes first.

- Never place a child under the newborn bassinet.
- The newborn bassinet must be fully assembled and installed, including two metal tubes before using. Do not modify the newborn bassinet or add any attachments that are not listed in the owner's manual.
- Do not use this newborn bassinet if it is damaged or broken.
- **DO NOT** store the newborn bassinet in the playard while in use.
- Never place any objects in newborn bassinet while child is in it.

⚠️ ADVERTENCIA

PELIGRO DE ASFIXIA: Algunos bebés se han asfixiado:

- En los huecos entre el acolchado adicional y el costado del moisés y
- Con ropa de cama blanda.

Use **SOLAMENTE** la almohadilla del colchón provista por Graco. **NUNCA** agregue una almohada, edredón, juguetes u otro colchón para aumentar el acolchado.

- Para reducir el riesgo del síndrome de la muerte repentina en bebés (SIDS), los pediatras recomiendan que los bebés sanos duerman boca arriba, a menos que su médico le indique otra cosa.
- No use una sábana con la almohadilla del colchón.

PELIGRO DE CAÍDAS: Para ayudar a prevenir caídas, no use este producto cuando el bebé comience a pararse sobre las manos y las rodillas o pese más de 15 libras (6.5 kg), lo que ocurra primero.

- Nunca ponga a un niño debajo del moisés para recién nacidos.
- El moisés para recién nacidos debe estar completamente armado e instalado, incluidos los dos tubos de metal, antes de usarlo. No modifique el moisés para recién nacidos ni agregue ningún accesorio que no esté listado en el manual del propietario.
- No use este moisés para recién nacidos si está dañado o roto.
- **NO** guarde el moisés para recién nacidos en el corralito mientras esté en uso.
- Nunca ponga ningún objeto en el moisés para recién nacidos mientras el niño esté en él.

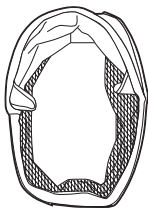

E. Newborn Bassinet
• Moisés para recién nacidos

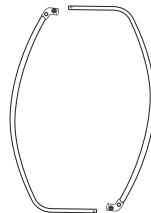

F. Newborn Bassinet Frame • Armazón del moisés para recién nacidos

NOTE: Newborn bassinet should always be attached opposite the changer.

NOTA: El moisés para recién nacidos debe estar siempre sujeto en el lado opuesto al cambiador.

1. Place newborn bassinet upside down on a flat surface with canopy facing down.

1. Ponga el moisés para recién nacidos mirando hacia abajo sobre una superficie plana con la capota hacia abajo.

2. Insert newborn bassinet frame into the fabric openings **A**. Snap buttons should be down, facing the canopy side as shown **B**.
NOTE: DO NOT connect tubes until step 6.

2. Inserte el armazón del moisés para recién nacidos en las aberturas de la tela **A**. Los broches deben quedar hacia abajo, hacia el lado de la capota como se muestra **B**.
NOTA: NO conecte los tubos hasta el paso 6.

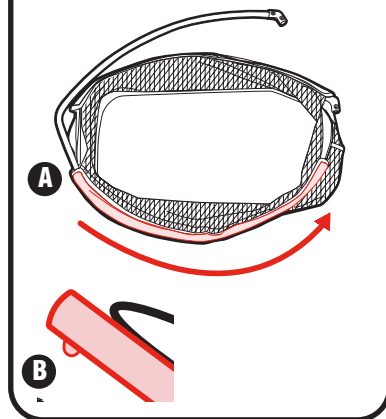
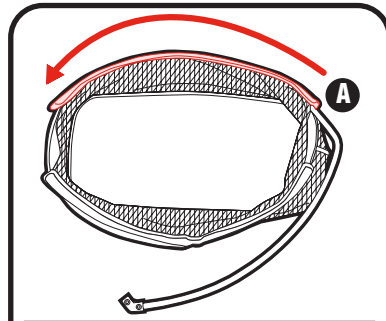
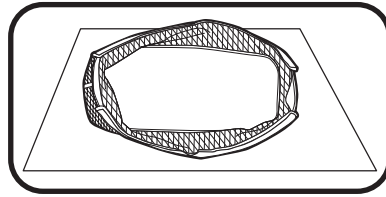
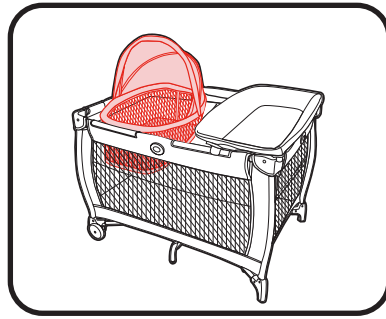

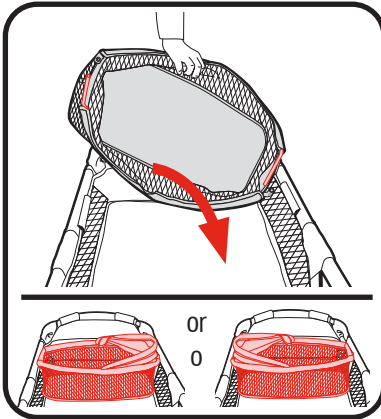

3. Place newborn bassinet inside of playard bassinet with canopy at either end as shown.

3. Ponga el moisés para recién nacidos dentro del corralito con la capota en uno de los extremos como se muestra.

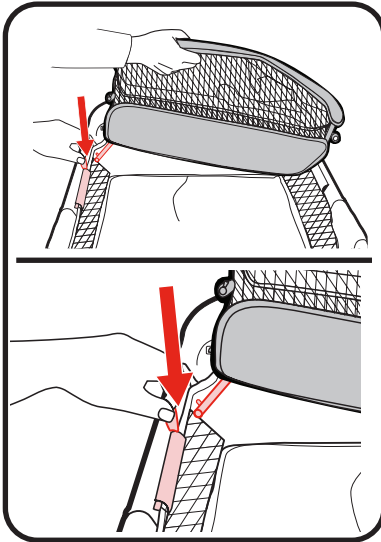

4. Insert frame into playard bassinet as shown. Pull on tab for easy insertion.

4. Coloque el armazón en el moisés del corralito como se muestra. Tire de la lengüeta para que sea más fácil colocarlo.

5. Repeat on opposite side.

5. Repita en el lado opuesto.

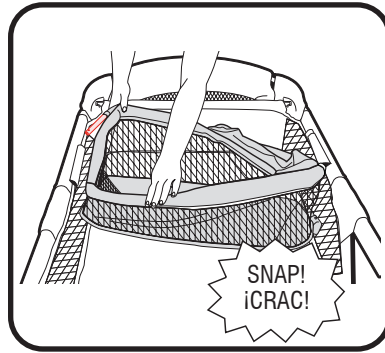

6. Make sure the snap buttons are facing up. Connect frame at one end.

6. Asegúrese de que los broches estén mirando hacia arriba. Abroche el armazón en un extremo.

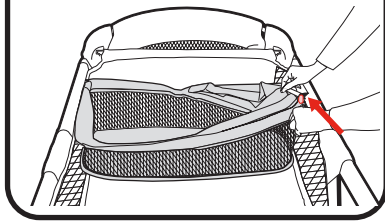
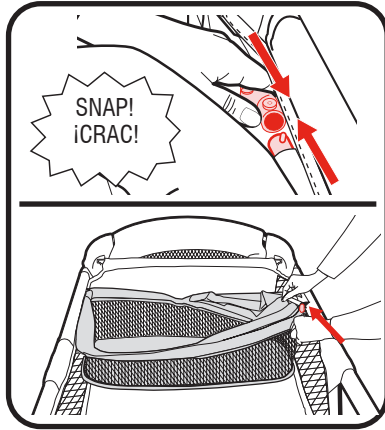

7. Make sure the button clicks into place as shown.

7. Asegúrese de que el botón se trabe en su lugar como se indica.

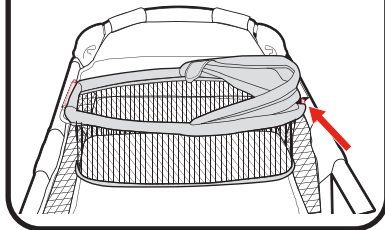
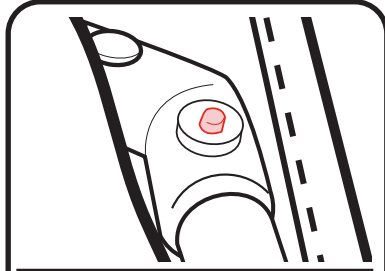

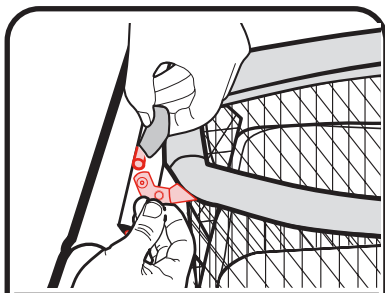

8. On opposite end, insert metal tube into plastic connector on other tube.

8. En el extremo opuesto, inserte el tubo de metal en el conector de plástico del otro tubo.

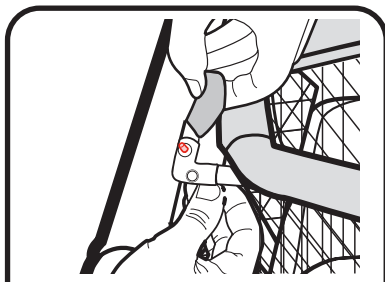
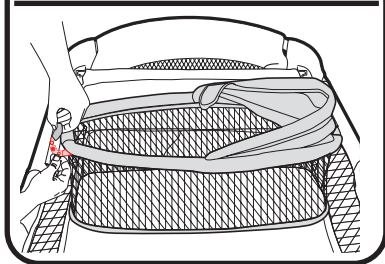

9. Make sure the button clicks into place as shown.

9. Asegúrese de que el botón se trabe en su lugar como se indica.

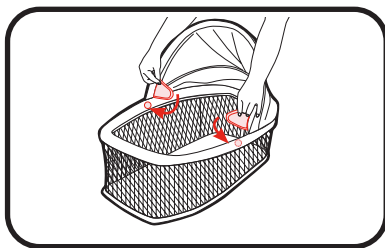
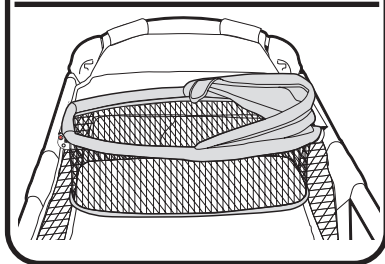

10. Attach canopy as shown.

10. Instale la capota como se muestra.

4-D Parent Organizer • Organizador para padres

! WARNING

- Always keep objects out of child's reach.
- Remove this accessory when child is able to pull himself up in the playard.

! ADVERTENCIA

- Siempre mantenga los objetos fuera del alcance del niño.
- Quite este accesorio cuando el niño pueda apoyarse en el corralito.



K. Parent Organizer • Organizador para padres

1. Insert hooks into openings in parent organizer.

1. Inserte los ganchos en las aberturas del organizador para padres.

2. Attach to end of playard.

2. Sujételo al extremo del corralito.

3. Push down on parent organizer to secure into place.

3. Empuje hacia abajo el organizador para padres para asegurarlo en su lugar.



2X

L. Parent Organizer Clips • Los ganchos de organizador para padres

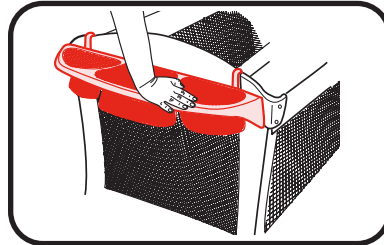
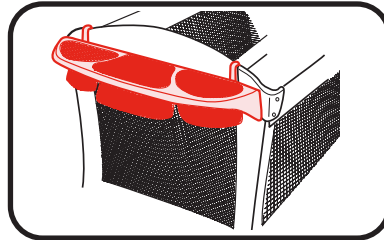
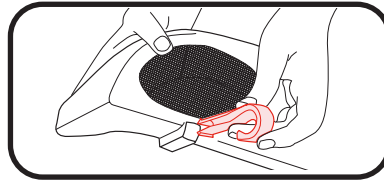

5-A Care and Maintenance • Cuidado y mantenimiento

To Clean Product • Para limpiar el producto

FROM TIME TO TIME CHECK YOUR PLAYARD for worn parts, torn material or stitching. Replace or repair the parts as needed. Use only Graco® replacement parts.

- **CARRY BAG:** Machine wash in cold water on delicate cycle and drip-dry. NO BLEACH.
- **CHANGER:** Wipe clean with damp cloth. NO BLEACH.
- **NEWBORN BASSINET:** Wipe clean with damp cloth. NO BLEACH.
- **PLAYARD:** Use only household soap or detergent and warm water. DO NOT SUBMERGE PLAYARD IN WATER.
- **PLAYARD BASSINET:** Hand wash with warm water and household soap. Drip dry. DO NOT SUBMERGE PLAYARD BASSINET IN WATER.
- **PLAYARD MATTRESS PAD:** Wipe clean with damp cloth. NO BLEACH. DO NOT SUBMERGE MATTRESS PAD IN WATER.

DE VEZ EN CUANDO REVISE SU EL CORRALITO por si existieran partes gastadas, material roto o descosido. Reemplace o repare las partes que lo necesiten. Utilice solamente piezas de repuesto Graco®.

- **LA BOLSA DE TRANSPORTE:** Lávela en la lavadora con agua fría, en ciclo para ropa delicada y déjela secar al aire. NO USE BLANQUEADOR.
- **EL CAMBIADOR:** use un paño húmedo. NO USE BLANQUEADOR.
- **EL MOISÉS PARA RECIÉN NACIDOS:** Use un paño húmedo. NO USE BLANQUEADOR.
- **EL CORRALITO:** Use solamente jabón de uso doméstico o detergente suave y agua tibia. NO SUMERJA EL CORRALITO EN AGUA.
- **EL MOISÉS DEL CORRALITO:** Lávelo a mano con agua tibia y jabón de uso doméstico. Déjelo secar al aire. NO SUMERJA EL MOISÉS DEL CORRALITO EN AGUA.
- **LA ALMOHADILLA DEL COLCHÓN DEL CORRALITO:** Use un trapo húmedo. NO USE BLANQUEADOR. NO SUMERJA EL COLCHÓN EN AGUA.

5-B Replacement Parts • Warranty Information (USA)
Piezas de repuesto • Información sobre la garantía (EE.UU.)

To purchase parts or accessories or for warranty information in the United States, please contact us at the following:

Para comprar piezas o accesorios o para obtener información sobre la garantía en los Estados Unidos, por favor comuníquese con nosotros en:

www.gracobaby.com
or/o
1-800-345-4109

5-C Product Registration (USA)
Registro del producto (EE.UU.)

To register your Graco product from within the U.S.A. visit us online at www.gracobaby.com/productregistration or return registration card provided with your product. We currently do not accept product registrations from those living outside the United States of America.

Para registrar su producto Graco desde dentro de los EE.UU., visítenos en línea en www.gracobaby.com/productregistration o envíe la tarjeta de registro provista con su producto. Actualmente no aceptamos registros de los productos de quienes viven fuera de los Estados Unidos de América.

Folding - Quick Guide Pliegue – Guía rápida

1. Pull red tab up to unlock. Stop when you hear it click. (See page 10)
1. Tire de lengüeta roja hacia arriba para destrabar. Deténgase cuando oiga un clic. (Consulte la página 10)

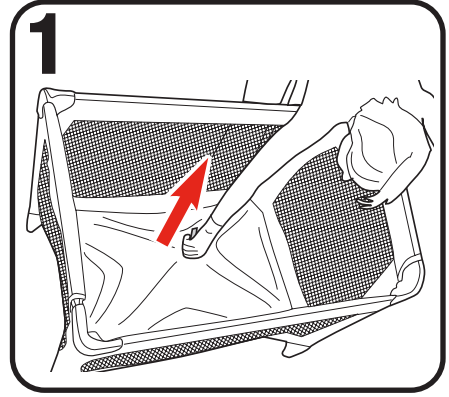

2. Lift rail up slightly, press button and lower rail. Repeat on all 4 sides. (See page 11)
2. Levante la baranda un poco, oprima el botón y baje la baranda. Repita el proceso en los 4 costados. (Consulte la página 11)

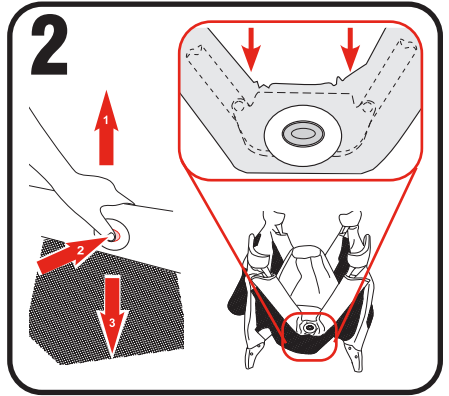

3. Wrap mattress around playard. (See page 12)
3. Envuelva el colchón alrededor corralito. (Consulte la página 12)

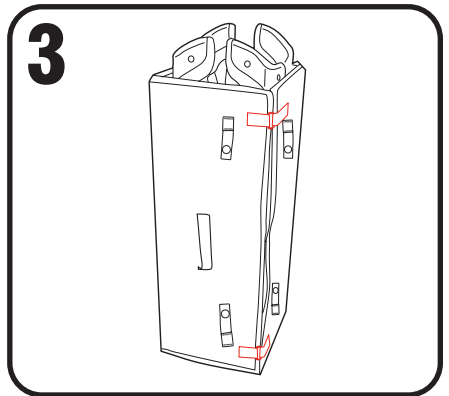

Set Up - Quick Guide Instalación – Guía rápida

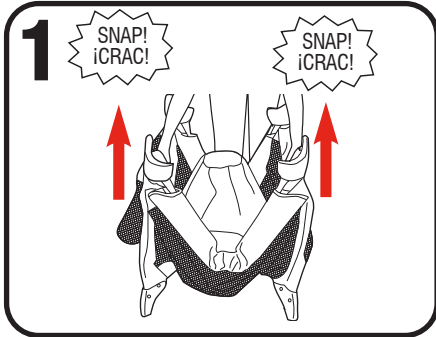

1. Pull up on all 4 sides and snap into place. Do not push center of playard down until top rails are locked. (See page 8)

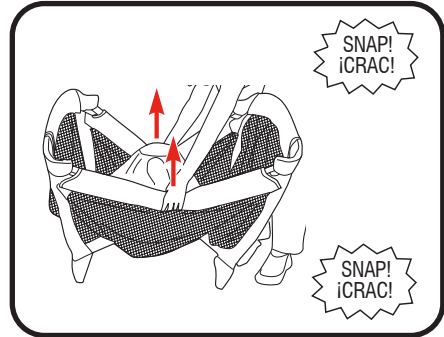

1. Tire hacia arriba de los 4 costados y trábelos en su lugar. No empuje el centro del corralito hacia abajo hasta que las barandas superiores estén trabadas. (Consulte la página 8)

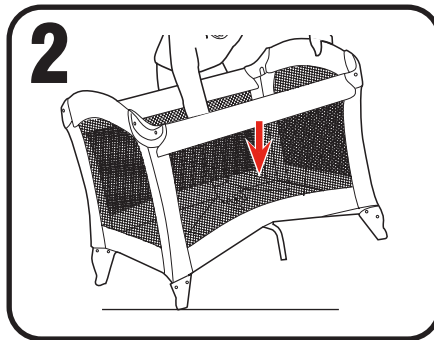

2. Push center of playard down until you hear a click. (See page 9)
2. Empuje el centro del corralito hacia abajo hasta que escuche un clic. (Consulte la página 9)