

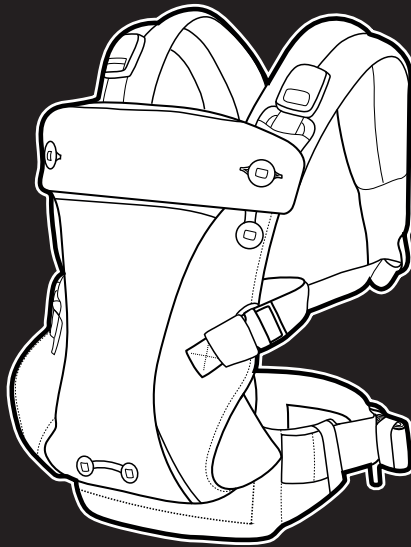

CRADLE ME™ 4-IN-1 CARRIER

Porte-bébé 4 EN 1 • Portabebés 4 EN 1

Owner's Manual • Manual du propriétaire • Manual del propietario



www.gracobaby.com

www.gracobaby.ca

Read all instructions before assembling and using the soft carrier
Lire toutes les directives avant de monter et d'utiliser le porte-bébé souple.
Lea todas las instrucciones antes de montar y usar el portabebés blando.



1 WARNING

- **MISE EN GARDE**
- **ADVERTENCIA**

Pages • Páginas 4-9

2 Features

- **Caractéristiques**
- **Características**

Pages • Páginas 10-11

2-A Parts List

- Liste des pièces
- Lista de piezas

2-B Cradle Me™ Use Modes and Requirements

- Mode d'emploi et consignes, Cradle Me™
- Modos de uso y requisitos del Cradle Me™

3 Use

- **Utilisation**
- **Uso**

Pages • Páginas 12-23

3-A Newborn Mode with Integrated Newborn Seat

- Mode pour nouveau-né avec siège pour nouveau-né intégré
- Modo para recién nacido con asiento integrado para recién nacido

3-B Infant Facing-In Mode

- Mode bébé orienté vers vous
- Modo para bebés orientado hacia adentro

3-C Infant Facing-Out Mode

- Mode bébé orienté vers l'extérieur
- Modo para bebés orientado hacia afuera

3-D Back Carry Mode

- Mode dans le dos
- Modo para llevar en la espalda

4 Accessories

- **Accessoires**
- **Accesorios**

Pages • Páginas 24-28

4-A Privacy Shield and Sun Protection

- Écran d'intimité et de protection solaire
- Barrera de privacidad y protector del sol

4-B All-Season Shield

- Écran de protection toutes saisons
- Protector para todo tipo de clima

4-C Bib

- Bavoir
- Babero

4-D Harness Covers

- Housses du harnais
- Fundas del arnés

5 Care

- **Entretien**
- **Cuidado**

Pages • Páginas 29-30

5-A Care & Maintenance

- Soins et entretien
- Cuidado y mantenimiento

5-B Replacement Parts • Warranty Information (USA)

- Pièces de rechange • Renseignements sur la garantie (au Canada)
- Piezas de repuesto • Información sobre la garantía (EE.UU.)

5-C Product Registration (USA)

- Enregistrement du produit (États-Unis)
- Registro del producto (EE.UU.)

! WARNING

Failure to follow these warnings and the assembly instructions could result in serious injury or death.

PLEASE SAVE OWNER'S MANUAL FOR FUTURE USE.

FALL HAZARD: Infants can fall through wide leg opening or out of the carrier. Follow instructions for proper use.

- Adjust leg openings to fit child's legs snugly
- Before each use, check to assure all buckles, snaps and adjustments are secure before each use.
- Take special care when leaning or walking.
- NEVER bend at waist; always bend at the knees.
- ONLY use this carrier for children between 8 lb (3.5 kg) and 35 lb (16 kg).

SUFFOCATION HAZARD: Infants under 4 months can suffocate in this product if their face is pressed tight against your body

- DO NOT strap child too tight against your body.
- ALWAYS allow room for head movement.
- Keep child's face free from obstructions at all times.

Check for ripped seams, torn straps or fabric and damaged fasteners before each use.

STOP using carrier if any parts are missing or damaged.

Child MUST face towards you until they are able to hold head upright.

Ensure proper placement of child in the carrier including correct leg placement.

Make sure that baby's legs are straddling the seat and that arms extend through the arm holes.

Regularly check that your child is comfortably and securely seated in the carrier, especially when using in back carry mode.

To prevent fall hazards, ensure that your child is securely seated in the carrier.

Hold your child closely until carrier is fully attached.

The integrated newborn seat must be used for children weighing 8-15 lb (3.5-6.5 kg) and should ONLY be used with the child facing inward.

Premature infants, infants with respiratory problems and infants under 4 months are at the greatest risk of suffocation.

For low birth weight babies and children with medical conditions, seek advice from medical professional before using this product.

Always monitor your child when using this carrier.

Be aware of hazards in the domestic environment such as heat sources, spilling of hot drinks etc.

Your balance may be adversely affected by your movement and that of your child.

The carrier was designed for use by adults while walking, standing or sitting only.

The carrier is not suitable for use while playing in sporting activities.

WARNING

Failure to follow these warnings and the assembly instructions could result in serious injury or death.

DO NOT use this carrier if you use a pacemaker, the magnetic buckles can interfere with the function of the pacemaker.

NEVER use a soft carrier when balance or mobility is impaired due to exercise, drowsiness or medical conditions.

NEVER use a soft carrier when engaging in activities such as cooking or cleaning, when they involve a heat source or exposure to chemicals.

NEVER use a soft carrier while driving or being a passenger in a motor vehicle.

NEVER lie down or sleep with a child in the carrier.

Make sure to adjust lumbar support strap and shoulder straps to ensure that the majority of weight falls on the hips of the caregiver.

⚠ MISE EN GARDE

Le non-respect de l'ensemble de ces mises en garde et directives de montage peut causer des blessures graves voire mortelles.

PRIÈRE DE CONSERVER CE MANUEL D'UTILISATION POUR ÉVENTUELLEMENT S'Y RÉFÉRER.

DANGER DE CHUTE : LES PETITS BÉBÉS PEUVENT TOMBER À TRAVERS UNE OUVERTURE POUR LES JAMBES OU HORS DU PORTE-BÉBÉ. SUIVRE LES DIRECTIVES POUR UNE UTILISATION ADÉQUATE.

- Régler les ouvertures pour les jambes de manière à ce qu'elles épousent les jambes de l'enfant.
- Avant chaque utilisation, s'assurer que l'ensemble des boucles, attaches à pression et dispositifs de réglage sont solidement fixé avant chaque utilisation.
- Prendre des précautions supplémentaires en se penchant ou en marchant.
- NE JAMAIS se pencher à la taille; toujours se pencher au niveau des genoux.
- Utiliser ce porte-bébé UNIQUEMENT pour les bébés pesant entre 3,5 kg (8 lb) et 16 kg (35 lb).

DANGER DE SUFFOCATION : LES BÉBÉS DE MOINS DE 4 MOIS PEUVENT S'ÉTOUFFER DANS CE PRODUIT LORSQUE LEUR VISAGE EST APPUYÉ FORTEMENT CONTRE VOTRE CORPS.

- NE PAS attacher l'enfant trop près du corps.

- TOUJOURS laisser un espace suffisant pour permettre les mouvements de la tête.
- Garder le visage de l'enfant libre de toute obstruction en tout temps.

Effectuer une vérification pour repérer la présence de joints décousus, de déchirure aux sangles ou dans le tissu et d'attaches endommagées avant chaque utilisation.

CESSER d'utiliser ce porte-bébé si des pièces sont manquantes ou endommagées.

L'enfant DOIT être installé face à vous jusqu'à ce qu'il soit capable de tenir sa tête droite sans aide.

S'assurer que l'enfant est bien placé dans le porte-bébé, incluant le positionnement des jambes.

S'assurer que les jambes de bébé chevauchent le siège et que ses bras sont entièrement passés à travers les ouvertures prévues pour les bras.

Vérifier régulièrement que l'enfant est assis confortablement et en toute sécurité dans le porte-bébé, en particulier lors de l'utilisation en mode de transport dans le dos.

Pour éviter les risques de chute, s'assurer que l'enfant est bien assis dans le porte-bébé.

Tenir l'enfant solidement jusqu'à ce que le porte-bébé soit complètement attaché.

Le siège pour nouveau-né intégré doit être utilisé pour les enfants pesant entre 3,5 kg et 6,5 kg (8 et 15 lb) et ne doit être utilisé SEULEMENT avec l'enfant orienté vers vous.

⚠ MISE EN GARDE

Le non-respect de l'ensemble de ces mises en garde et directives de montage peut causer des blessures graves voire mortelles.

Les bébés prématurés, les bébés avec problèmes respiratoires et les bébés de moins de 4 mois sont les plus vulnérables aux dangers de suffocation.

Demander conseil à un professionnel de la santé avant d'utiliser ce produit avec un bébé de faible poids de naissance ou un enfant ayant des problèmes de santé.

Surveiller toujours l'enfant lors de l'utilisation de ce porte-bébé.

Rester conscient des dangers présents dans l'environnement domestique tels que les sources de chaleur, le déversement de boissons chaudes, etc.

Votre équilibre peut être altéré négativement par vos mouvements et ceux de l'enfant.

Le porte-bébé a été conçu pour être utilisé par des adultes qui marchent, se tiennent debout ou sont assis uniquement.

Ce porte-bébé n'est pas conçu pour être utilisé en prenant part à des activités sportives.

Les personnes portant un stimulateur cardiaque ne doivent PAS utiliser ce porte-bébé; les boucles magnétiques peuvent interférer avec le fonctionnement du stimulateur cardiaque.

NE JAMAIS utiliser un porte-bébé souple si votre équilibre ou mobilité sont réduits en raison d'un exercice, de somnolence ou de troubles médicaux.

NE JAMAIS utiliser un porte-bébé souple en s'adonnant à des activités comme la cuisine ou le nettoyage, qui impliquent une source de chaleur ou l'exposition à des produits chimiques. .

NE JAMAIS utiliser un porte-bébé souple en conduisant ou en étant passager dans un véhicule moteur.

NE JAMAIS vous allonger ou dormir avec un enfant dans le porte-bébé.

S'assurer d'ajuster la sangle du support lombaire et les bretelles de manière à ce que la plus grande partie du poids tombe sur les hanches de la personne qui porte le bébé.

⚠️ ADVERTENCIA

No observar estas advertencias y las instrucciones de ensamblaje podría resultar en lesiones serias o la muerte.

GUARDE EL MANUAL DEL PROPIETARIO PARA USO FUTURO.

PELIGRO DE CAÍDAS: LOS BEBÉS PUEDEN CAERSE A TRAVÉS DE UNA ABERTURA PARA LAS PIERNAS MUY ANCHA O FUERA DEL PORTABEBÉS. SIGA LAS INSTRUCCIONES PARA UN USO ADECUADO.

- Ajuste las aberturas para las piernas de modo que se adapten bien a las piernas del niño.
- Antes de cada uso, verifique para asegurarse de que todas las hebillas, los ganchos y los ajustes estén seguros.
- Tenga especial precaución al agacharse o al caminar.
- NUNCA se doble por la cintura para agacharse; agáchese con las rodillas.
- Use este portabebés SOLO para niños que pesen entre 8 libras (3.5 kg) y 35 libras (16 kg).

PELIGRO DE ASFIXIA: LOS BEBÉS MENORES DE 4 MESES PUEDEN ASFIXIARSE EN ESTE PRODUCTO SI TIENEN LA CARA MUY PRESIONADA CONTRA EL CUERPO DEL ADULTO.

- NO apriete demasiado las correas cuando tenga al bebé contra su cuerpo.
- SIEMPRE deje espacio para que el bebé pueda mover la cabeza.
- Mantenga la cara del bebé libre de obstrucciones en todo momento.

Compruebe que no haya costuras rasgadas, correas o telas rotas y ajustes dañados antes de cada uso.

DEJE de usar el portabebés si faltan piezas o si alguna pieza está dañada. El bebé DEBE mirar hacia usted hasta que pueda sujetar la cabeza por sí solo. Asegúrese de que el bebé esté correctamente colocado en el portabebés, y de que las piernas también estén bien colocadas.

Asegúrese de que las piernas estén a ambos lados del asiento y de que los brazos se extiendan por las aperturas para los brazos.

Compruebe periódicamente que su hijo esté sentado de forma cómoda y segura en el portabebés, especialmente cuando lo lleve en la espalda.

Para evitar el peligro de caídas, asegúrese de que el bebé esté sentado de forma segura en el portabebés

Sostenga a su hijo cerca de usted hasta que el portabebés esté completamente sujeto.

El asiento integrado para recién nacidos debe usarse para los bebés que pesen 8-15 libras (3.5 kg-6.5 kg) y SOLO puede usarse con el bebé sentado hacia adentro.

Los bebés prematuros y aquellos con problemas respiratorios y menores de 4 meses tienen el mayor riesgo de asfixia.

Para bebés de bajo peso al nacer y aquellos con afecciones médicas, solicite asesoramiento de un profesional médico antes de usar este producto.

Supervise siempre al niño cuando use este portabebés.

Esté atento a peligros en el entorno doméstico, como fuentes de calor, derrames de bebidas calientes, etc.

Sus movimientos y los del bebé pueden afectar negativamente su equilibrio.

ADVERTENCIA

No observar estas advertencias y las instrucciones de ensamblaje podría resultar en lesiones serias o la muerte.

El portabebés fue diseñado únicamente para uso por parte de adultos mientras caminan, o están de pie o sentados.

El portabebés no es adecuado para usar mientras se realizan actividades deportivas.

NO use el portabebés si tiene un marcapasos implantado, las hebillas magnéticas pueden interferir con el funcionamiento del marcapasos.

NUNCA use un portabebés blando cuando el equilibrio o la movilidad estén alterados por ejercicios, somnolencia o afecciones médicas.

NUNCA use un portabebés blando al participar en actividades como cocinar o limpiar, cuando el bebé pueda estar expuesto a fuentes de calor o a productos químicos.

NUNCA use un portabebés blando al manejar o al ir de pasajero en un vehículo motorizado.

NUNCA se acueste ni se duerma con un bebé en el portabebés.

Asegúrese de que ajusta la correa de soporte lumbar y las de los hombros para cargar la mayor parte del peso en la cadera.

2-A • Parts List
• Liste des pièces
• Lista de piezas

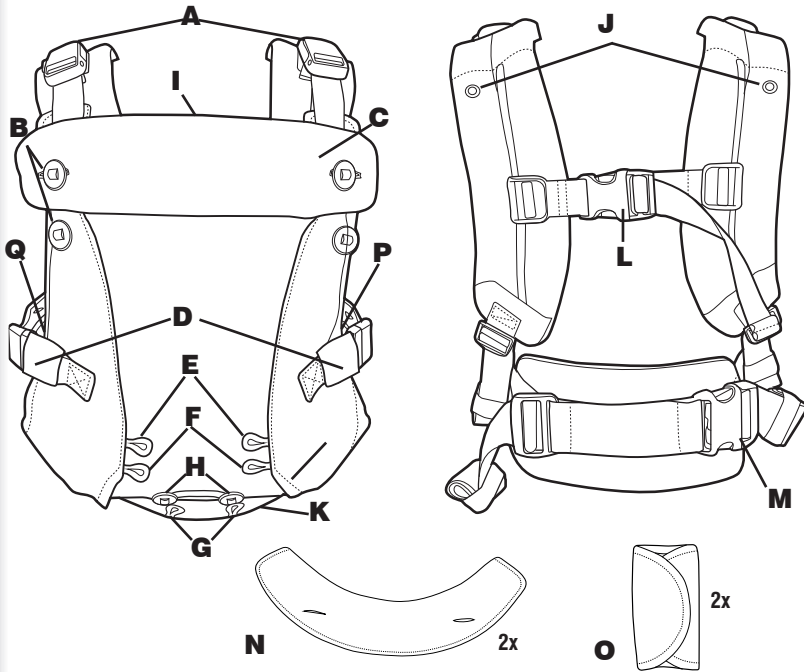

- A. Magnetic Shoulder Buckles** • Boucles magnétiques aux épaules • Hebillas magnéticas para los hombros
B. Head Support Buttons • Boutons de l'appuie-tête • Botones de soporte de la cabeza
C. Head Support • Appuie-tête • Soporte de la cabeza
D. Side (Leg) Buckles • Boucles latérales (jambe) • Hebillas laterales (para las piernas)
E. Adjustment Button Hooks 1 • Ganses du bouton de réglage 1 • Ganchos de ajuste para los botones 1
F. Adjustment Button Hooks 2 • Ganses du bouton de réglage 2 • Ganchos de ajuste para los botones 2
G. Adjustment Button Hooks 3 • Ganses du bouton de réglage 3 • Ganchos de ajuste para los botones 3
H. Adjustment Buttons • Boutons de réglage • Botones de ajuste
I. Privacy Shield and Sun Protection Pocket • Pochette de l'écran d'intimité et de protection solaire
 • Bolsillo para la barrera de privacidad y el protector del sol
J. Privacy Shield and Sun Protection Snaps • Attaches de l'écran d'intimité et de protection solaire
 • Broches para la barrera de privacidad y el protector del sol
K. All-Season Shield Pocket • Écran de protection toutes saisons • Bolsillo para el protector para todo tipo de clima
L. Shoulder Strap Adjustment Buckle • Boucle de réglage de bretelle • Hebilla de ajuste para la correa del hombro
M. Lumbar Support Buckle • Boucle du support lombaire • Hebilla de soporte lumbar
N. Bib • Bavoir • Babero
O. Harness Covers • Housses du harnais • Fundas del arnés
P. Leg Opening Adjustment Buttons • Boutons de réglage du tour de jambes
 • Botones de ajuste de la abertura para las piernas





2-B • Cradle Me™ Use Modes and Requirements

- Mode d'emploi et consignes, Cradle Me™
- Modos de uso y requisitos del Cradle Me™

Please refer to the chart below for proper usage of each product mode to ensure the safety of your child. Mode usage is determined by your child's weight and complies with ASTM F2236-16a. DO NOT use carrier for newborns under 8 lb (3.5 kg)

Prière de consulter le tableau ci-dessous pour une utilisation du produit selon chaque mode, afin d'assurer la sécurité de votre enfant. L'utilisation du mode est déterminée par le poids de l'enfant, conformément à la norme ASTM F2236-16a. NE PAS utiliser de porte-bébé pour les nouveau-nés de moins de 3,5 kg (8 lb).

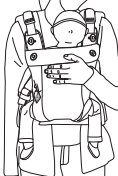
Consulte la tabla siguiente para ver el modo de uso adecuado de cada producto de manera que la seguridad del niño esté garantizada. El modo de uso se determina de acuerdo al peso de su hijo y al cumplimiento de ASTM F2236-16a. NO use el portabebés con recién nacidos de menos de 8 libras (3.5 kg).

<p>Facing-In Newborn Seat Vers vous siège pour nouveau-né Hacia adentro asiento para recién nacién</p>  <p>Birth to 4 Months 8-15 lb (3.5-6.5 kg)</p>	<p>Facing-In Baby Seat Vers vous siège bébé Hacia adentro asiento para bébé</p>  <p>4+ Months 15-30 lb (6.5-14 kg)</p>
<p>Facing-Out Baby Seat Vers l'extérieur siège pour bébé Hacia afuera asiento para bébé</p>  <p>6+ Months 20-30 lb (9-14 kg)</p>	<p>Back Carry Baby Seat Dans le dos siège pour bébé Portabebés de espalda asiento para bébé</p>  <p>9+ Months 25-35 lb (11-16 kg)</p>

3-A

- **Newborn Mode with Integrated Newborn Seat**
- **Mode pour nouveau-né avec siège pour nouveau-né intégré**
- **Modo para recién nacido con asiento integrado para recién nacido**

⚠ WARNING

Child should be positioned close to you and high on your body. Keep your child's face visible to you at all times. Use head support for children weighing 8-15 lb (3.5-6.5 kg). Your baby's head should be supported until he or she has a strong head control (approximately 4 months of age).

⚠ MISE EN GARDE

L'enfant doit être placé près de vous et haut sur votre corps. Garder le visage de l'enfant visible en tout temps. Utiliser un appuie-tête pour les enfants pesant de 3,5 à 6,5 kg (8 à 15 lb). La tête du bébé doit être soutenue jusqu'à ce qu'il ou elle ait une bonne maîtrise de sa tête (environ 4 mois).

⚠ ADVERTENCIA

El niño debe estar situado cerca de usted y alto sobre su cuerpo. Mantenga la cara del niño visible en todo momento. Use el soporte para la cabeza para niños que pesen 8-15 libras (3.5-6.5 kg). La cabeza del bebé necesita el soporte hasta que tenga suficiente control de ella (aproximadamente a los 4 meses de edad).

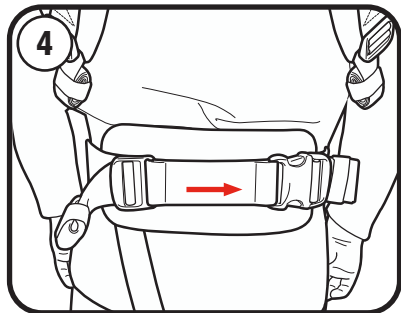
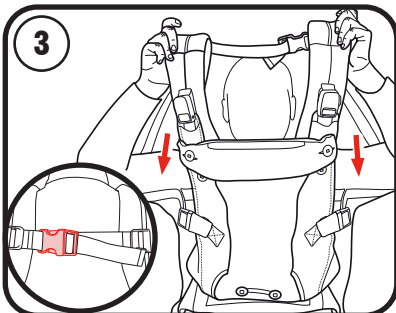
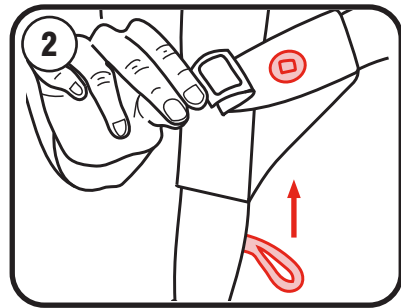
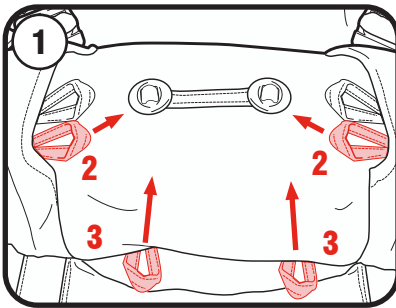

3-A

- Newborn Mode with Integrated Newborn Seat
- Mode pour nouveau-né avec siège pour nouveau-né intégré
- Modo para recién nacido con asiento integrado para recién nacido

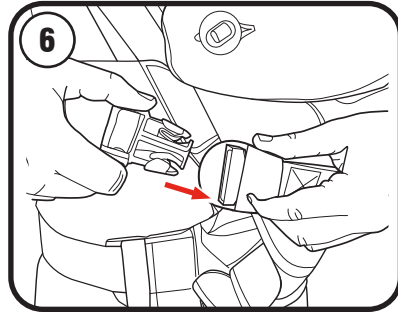
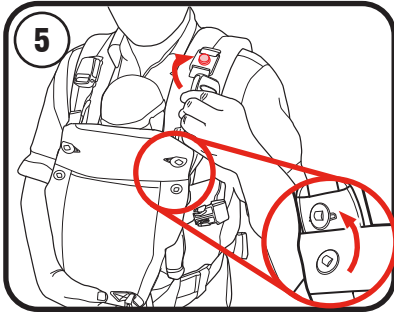

3-A

- **Newborn Mode with Integrated Newborn Seat**
- **Mode pour nouveau-né avec siège pour nouveau-né intégré**
- **Modo para recién nacido con asiento integrado para recién nacido**

1. Loop button hooks 2 and button hooks 3 around the adjustment buttons.

1. Fixer les ganses du bouton 2 et les ganses du bouton 3 autour des boutons réglage.

1. Enganche los ganchos para botón 2 y 3 alrededor de los botones de ajuste.

2. Fasten leg hole adjustment button to adjust the leg opening to the smallest, comfortable size.

2. Fixer le bouton de réglage du tour de jambes afin d'ajuster l'ouverture des jambes à la taille la plus petite tout en étant confortable.

2. Apriete el botón de adaptación para el orificio de la pierna ajustando la abertura al tamaño más pequeño que resulte cómodo.

3. Fasten shoulder strap adjustment buckle and put head through opening with buckle landing on your back.

3. Attacher la boucle de réglage de la bretelle et passer la tête à travers l'ouverture avec la boucle reposant sur le dos.

3. Apriete la hebilla de ajuste de la correa para el hombro y pase la cabeza por la abertura dejando la hebilla sobre la espalda.

4. Fasten waist support buckle and adjust to fit snugly around waist.

4. FAttacher la boucle du support abdominal et le régler pour qu'il s'adapte parfaitement à la taille.

4. Enganche la hebilla de soporte de la cintura y ajústela para que se adapte de forma adecuada a la cintura.

3-A

- **Newborn Mode with Integrated Newborn Seat**
- **Mode pour nouveau-né avec siège pour nouveau-né intégré**
- **Modo para recién nacido con asiento integrado para recién nacido**

5. Place child in the carrier and hold snugly against you with one hand. Use other hand to fasten magnetic shoulder buckles one at a time.

5. Placer l'enfant dans le porte-bébé et le tenir bien appuyé contre vous d'une main. Utiliser l'autre main pour attacher les boucles magnétiques d'épaule, une à la fois.

5. Ponga el niño en el portabebés y sujételo contra usted con una mano. Use la otra mano para ajustar las hebillas magnéticas para el hombro de una en una.

6. Fasten the leg buckles and adjust to appropriate size.

6. Attacher les boucles des jambes et régler selon la dimension adéquate.

6. Enganche las hebillas para las piernas y ajústelas al tamaño adecuado.

7. Carrier is ready to use in Newborn Mode with Integrated Newborn Seat.

7. Le porte-bébé est prêt à l'emploi en mode nouveau-né avec siège pour nouveau-né intégré.

7. El portabebés está listo para usarse en el modo para recién nacido con asiento integrado para recién nacido.

3-B • Infant Facing-In Mode
• Mode bébé orienté vers vous
• Modo para bebés orientado hacia adentro

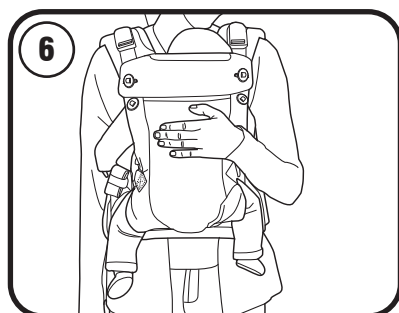
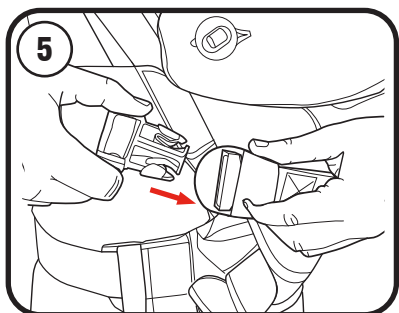
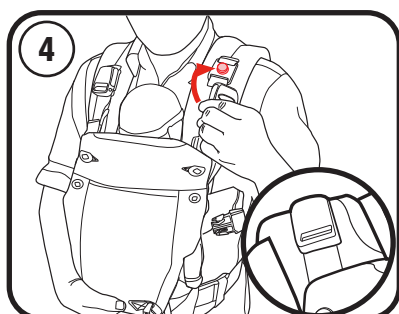
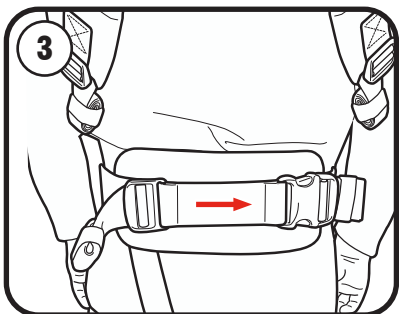
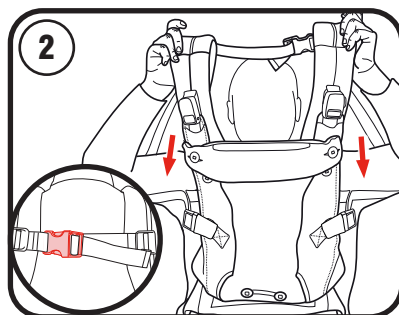
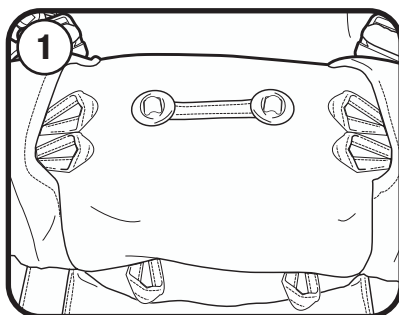

3-B • Infant Facing-In Mode

- Mode bébé orienté vers vous**
- Modo para bebés orientado hacia adentro**

1. No adjustment buttons are required for Facing-In Baby Seat.

1. Aucun bouton de réglage n'est requis lorsque le siège pour bébé est orienté vers l'intérieur.

1. Los botones de ajuste no se requieren cuando el asiento para bebé se encuentra mirando hacia adentro.

2. Fasten shoulder strap adjustment buckle and put head through opening with buckle landing on your back.

2. Attacher la boucle de réglage de la bretelle et passer la tête à travers l'ouverture avec la boucle reposant sur le dos.

2. Apriete la hebilla de ajuste de la correa para el hombro y pase la cabeza por la abertura dejando la hebilla sobre la espalda.

3. Fasten waist support buckle and adjust to fit snugly around waist.

3. FAttacher la boucle du support abdominal et le régler pour qu'il s'adapte parfaitement à la taille.

3. Enganche la hebilla de soporte de la cintura y ajústela para que se adapte de forma adecuada a la cintura.

4. Place child in the carrier and hold snugly against you with one hand. Use other hand to fasten magnetic shoulder buckles one at a time.

4. Placer l'enfant dans le porte-bébé et le tenir bien appuyé contre vous d'une main. Utiliser l'autre main pour attacher les boucles magnétiques d'épaule, une à la fois.

4. Ponga el niño en el portabebés y sujételo contra usted con una mano. Use la otra mano para ajustar las hebillas magnéticas para hombro de una en una.

5. Fasten the leg buckles and adjust to appropriate size.

5. Attacher les boucles des jambes et régler selon la dimension appropriée.

5. Enganche las hebillas para las piernas y ajústelas al tamaño adecuado.

6. Carrier is ready to use in Infant Facing In mode.

6. Le porte-bébé est prêt à être utilisé en mode bébé orienté vers vous.

6. El portabebés está listo para usarse en el modo para bebés orientado hacia adentro.

3-C • Infant Facing-Out Mode
• Mode bébé orienté vers l'extérieur
• Modo para bebés orientado hacia afuera

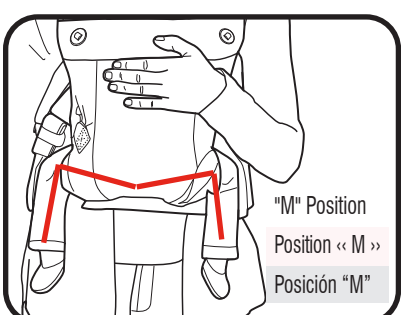
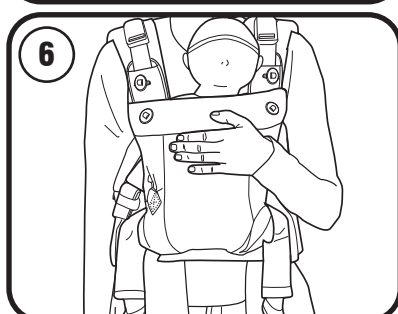
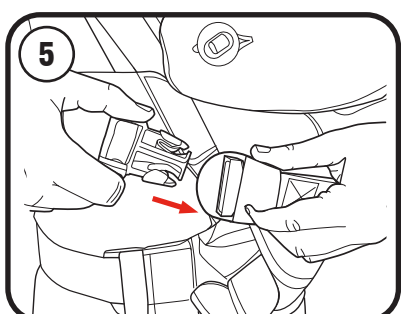
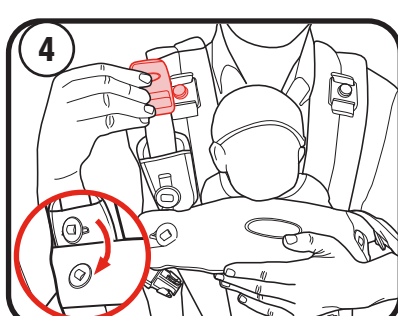
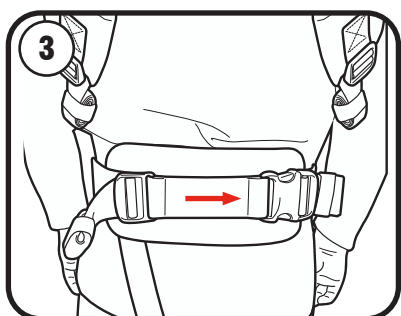
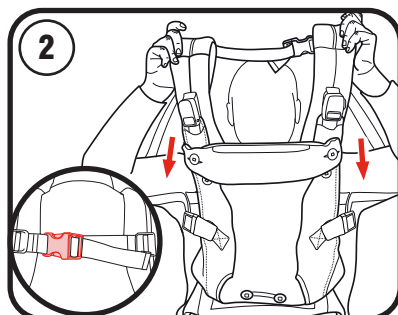
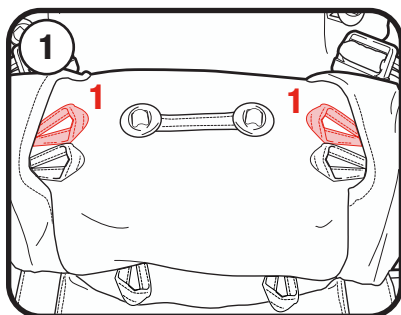

"M" Position

Position « M »

Posición "M"

3-C • Infant Facing-Out Mode

- Mode bébé orienté vers l'extérieur
- Modo para bebés orientado hacia afuera

1. Loop button hooks 1 around the center adjustment buttons.

1. Fixer les ganses du bouton A autour des boutons centraux de réglage de la dimension.

1. Enlace los ganchos para los botones A alrededor de los botones de ajuste en el centro.

2. Fasten shoulder strap adjustment buckle and put head through opening with buckle landing on your chest.

2. Attacher la boucle de réglage de la bretelle et passer la tête à travers l'ouverture avec la boucle reposant sur la poitrine.

2. Apriete la hebilla de ajuste de la correa para el hombro y pase la cabeza por la abertura dejando la hebilla sobre el pecho.

3. Fasten waist support buckle and adjust to fit snugly around waist.

3. Attacher la boucle du support abdominal et le régler pour qu'il s'adapte parfaitement à la taille.

3. Enganche la hebilla de soporte de la cintura y ajústela para que se adapte de forma adecuada a la cintura.

4. Place child in the carrier and hold snugly against you with one hand. Use the other hand to fasten magnetic shoulder buckles one at a time.

4. Placer l'enfant dans le porte-bébé et le tenir bien appuyé contre vous d'une main. Utiliser l'autre main pour attacher les boucles magnétiques d'épaule, une à la fois.

4. Ponga el niño en el portabebés y sujételo contra usted con una mano. Use la otra mano para ajustar las hebillas magnéticas para el hombro de una en una.

5. Fasten the leg buckles and adjust to appropriate size.

5. Attacher les boucles des jambes et régler selon la taille appropriée.

5. Enganche las hebillas para las piernas y ajústelas al tamaño adecuado.

6. Carrier is ready to use in Infant Facing Out mode. CHECK: Make sure that child's legs fall in the "M" position as recommended by The International Hip Dysplasia Institute.

6. Le porte-bébé est prêt à être utilisé en mode bébé orienté vers l'extérieur. VÉRIFIER : S'assurer que les jambes de l'enfant se trouvent en position « M », tel que comme recommandé par The International Hip Dysplasia Institute.

6. El portabebés está listo para usarse en el modo para bebés orientado hacia afuera. VERIFIQUE: Asegúrese de que las piernas del bebé caen en la posición "M", según lo recomienda el Instituto Internacional de Displasia de Cadera.

3-D • Back Carry Mode

- Mode dans le dos
- Modo para llevar en la espalda

⚠ WARNING

It is recommended to practice the back carry mode steps a few times without a child in the carrier before attempting it with a child. Child should NEVER be facing out in back carry mode.

⚠ MISE EN GARDE

Il est recommandé de s'entraîner à utiliser le mode de transport dans le dos plusieurs fois sans enfant dans le porte-bébé avant de l'essayer avec un enfant. L'enfant ne doit JAMAIS être orienté vers l'extérieur en mode dans le dos..

⚠ ADVERTENCIA

Se recomienda practicar a usar el modo para llevar a la espalda unas cuantas veces sin el niño en el portabebés, antes de hacerlo con el niño. NUNCA lleve al niño mirando hacia fuera en el modo para llevar a la espalda..

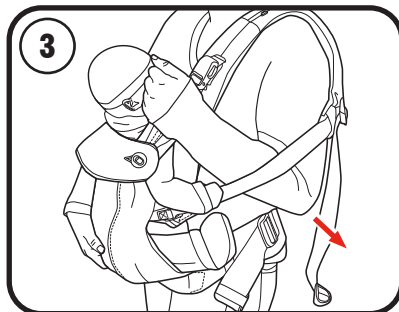
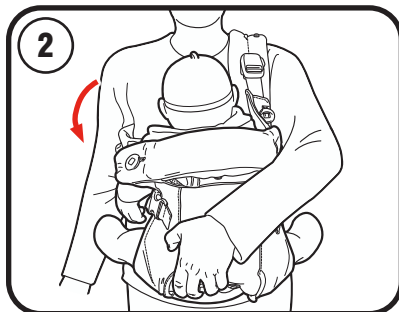
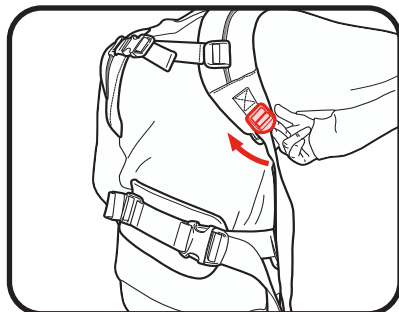
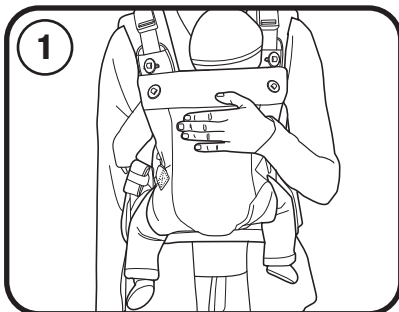

3-D • Back Carry Mode
• Mode dans le dos
• Modo para llevar en la espalda

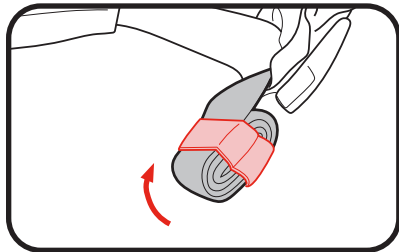
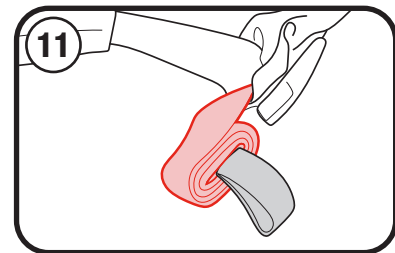
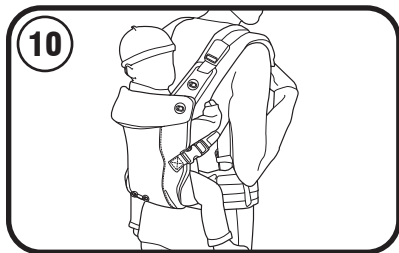
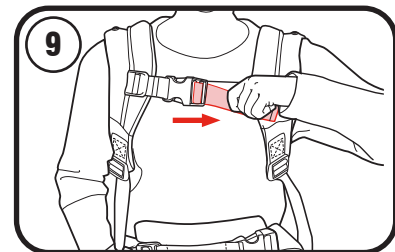
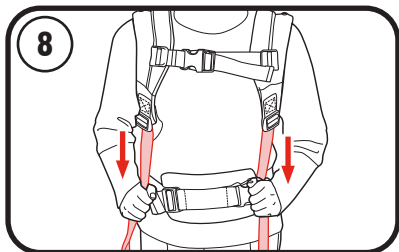
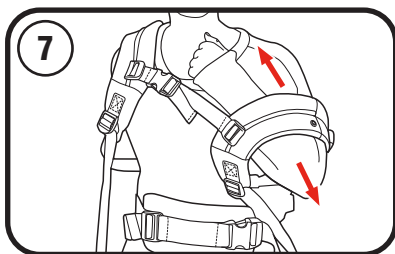
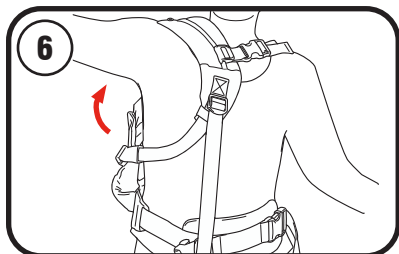
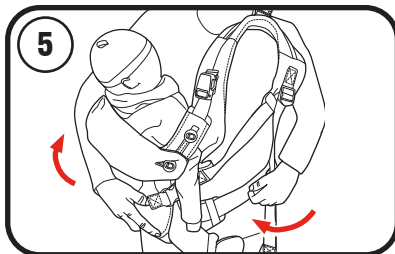
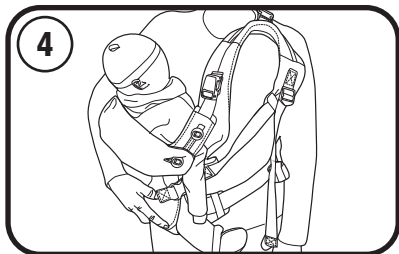

3-D • Back Carry Mode • Mode dans le dos • Modo para llevar en la espalda

1. Start with child in carrier facing inward and with one hand at a time, loosen both shoulder straps
1. Avec l'enfant installé dans le porte-bébé orienté vers vous, d'une main à la fois, desserrer les deux bretelles.
1. Comience con el niño hacia adentro en el portabebés y afloje las correas para los hombros de una en una.
2. With left hand cradling the child, slide right arm out of shoulder strap.
2. Avec la main gauche soutenant l'enfant, faire glisser le bras droit hors de la bretelle.
2. Con la mano izquierda sujetando al niño, saque el brazo derecho de la correa para el hombro.
3. Slide left arm under the left shoulder adjustment strap.
3. Faire glisser le bras gauche sous la sangle de réglage de l'épaule gauche.
3. Deslice el brazo izquierdo bajo la correa de ajuste para el hombro izquierdo.
4. Carrier should be hung by one strap over the left shoulder with child secured with right hand against the right hip.
4. Le porte-bébé doit être suspendu par une sangle sur l'épaule gauche avec l'enfant soutenu avec la main droite contre la hanche droite.
4. El portabebés debe estar colgado por una correa sobre el hombro izquierdo, con el bebé sujeto con la mano derecha contra la cadera derecha.
5. With right hand securing the child to your hip, use your left hand to slide waist band and shoulder straps around.
5. Avec la main droite retenant l'enfant collé à votre hanche, utiliser la main gauche pour faire glisser la ceinture et les bretelles.
5. Con la mano derecha sujetando el bebé contra la cadera, use la mano izquierda para colocar la banda de la cintura y las correas para los hombros.
6. Hold your child to your back with your left hand and loop your right arm up through the right shoulder strap.
6. Tenir l'enfant dans le dos avec la main gauche et passer le bras droit à travers la bretelle droite.
6. Sujete el bebé a su espalda con la mano izquierda y pase el brazo derecho a través de la correa para el hombro derecho.

3-D • Back Carry Mode • Mode dans le dos • Modo para llevar en la espalda

7. Hold child with right arm and loop left arm down through left shoulder strap.

7. Retenir l'enfant avec le bras droit et passer le bras gauche vers le bas à travers la bretelle gauche

7. Sujete el bebé con el brazo derecho y pase el brazo izquierdo a través de la correa para el hombro izquierdo.

8. Pull down on shoulder adjuster straps to tighten to appropriate fit.

8. Tirer sur les sangles de réglage des bretelles pour les resserrer de manière à obtenir un ajustement adéquat.

8. Tire de las correas ajustadoras del hombro para apretarlas hasta conseguir un ajuste adecuado.

9. Adjust center buckle adjuster strap to snug fit.

9. Régler la sangle de réglage de la boucle centrale pour un ajustement parfait.

9. Adapte la correa ajustadora de la hebilla para que quede apretada.

10. CHECK all buckles and snaps are fastened to ensure secure and safe fit. Carrier is now ready to use in back carry mode.

10. VÉRIFIER que toutes les boucles et attaches à pression sont solidement attachées pour assurer un ajustement sûr et sécuritaire. Le porte-bébé est prêt à être utilisé en mode de transport dans le dos.

10. VERIFIQUE que todas las hebillas y los broches estén apretados para garantizar un ajuste seguro. El portabebés está listo para usarlo en el modo para llevar en la espalda.

11. Optional: Roll up the unused length of the adjustment straps. Secure the roll by wrapping the small loop around it.

11. Facultatif : Rouler la portion inutilisée des courroies de réglage. Fixer le rouleau en l'entourant de la petite ganse.

11. Opcional: enrolle la parte de las correas de ajuste que sobre. Haga un pequeño nudo alrededor del rollo para asegurarlo.

4-A • Privacy Shield and Sun Protection

- Écran d'intimité et de protection solaire
- Barrera de privacidad y protector del sol

⚠ WARNING

Ensure that the privacy shield is not covering the child's mouth or secured too tight over their head.

⚠ MISE EN GARDE

S'assurer que l'écran d'intimité ne recouvre pas la bouche de l'enfant ou n'est pas trop serré sur sa tête.

⚠ ADVERTENCIA

Asegúrese de que la barrera de privacidad no cubra la boca del niño y de que no le apriete demasiado la cabeza.

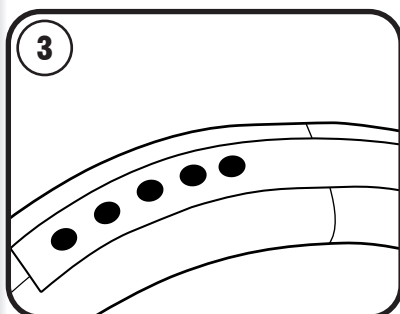
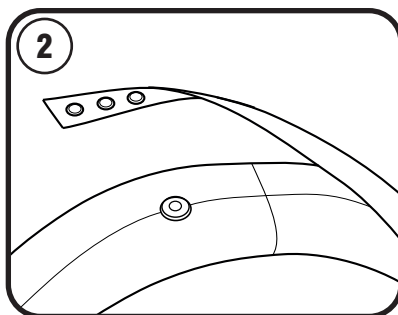
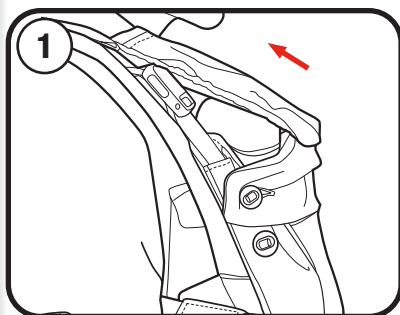

4-A • Privacy Shield and Sun Protection

- Écran d'intimité et de protection solaire
- Barrera de privacidad y protector del sol

1. Make sure head support is fully fastened and pull the sun shade out of the pocket on the top of the head support flap.

1. S'assurer que l'appuie-tête est bien fixé et tirer le pare-soleil hors de la pochette située au-dessus du rabat de l'appuie-tête.

1. Asegúrese de que el soporte para la cabeza esté completamente ajustado y saque el protector del sol de la pestaña en la parte superior del soporte de la cabeza.

2. Fasten the sun shade straps to the snap on carrier shoulder straps.

2. Fixer les sangles du pare-soleil aux attaches à pression sur les bretelles du porte-bébé.

2. Enganche las correas del protector del sol en el broche de las correas para el hombro del portabebés.

3. Sun protection is adjustable and can be adjusted to appropriate fit by attaching to different snaps on the sun protection.

3. Le pare-soleil est réglable de manière à obtenir un ajustement adéquat en le fixant à différents boutons-pression situés sur celui-ci.

3. El protector del sol es ajustable y se puede adaptar como resulte adecuado enganchándolo en los diferentes broches.

4-B • All-Season Shield

- Écran de protection toutes saisons
- Protector para todo tipo de clima

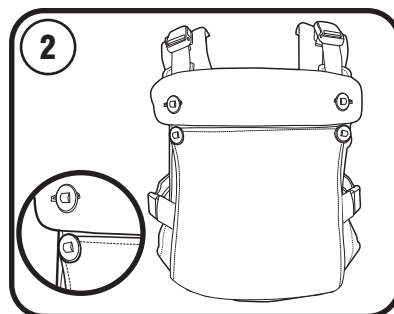
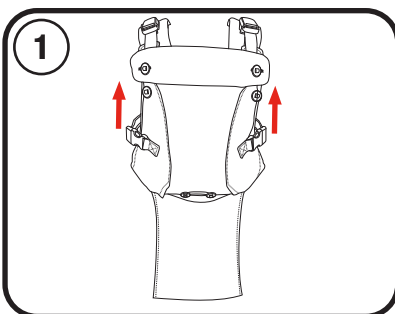

4-B • All-Season Shield

- Écran de protection toutes saisons
- Protector para todo tipo de clima

1. Unroll weather shield from pocket at the bottom of the carrier when needed.

1. Dérouler l'écran de protection toutes saisons de la pochette située au bas du porte-bébé lorsque cela est nécessaire.

1. Desenrolle el protector sacándolo del bolsillo de la parte inferior del portabebés cuando lo necesite.

2. Attach weather shield by fastening to head support button.

2. Fixer l'écran de protection toutes saisons au bouton de l'appuie-tête.

2. Sujete el protector para todo tipo de clima ajustándolo al botón para el soporte de la cabeza.

4-C • Bib

- Bavoir
- Babero

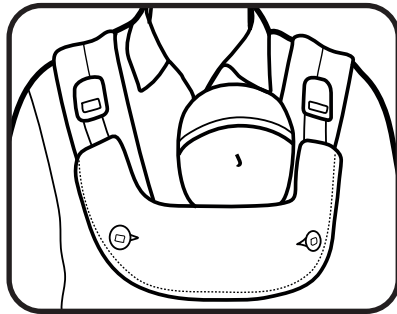
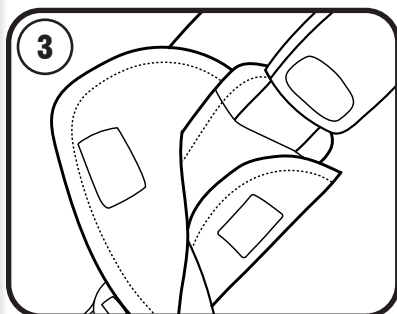
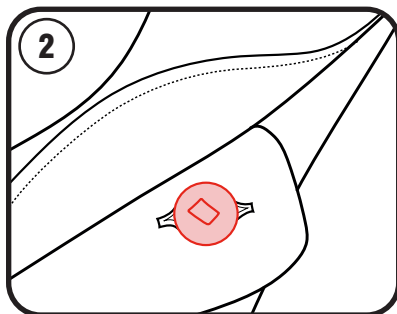
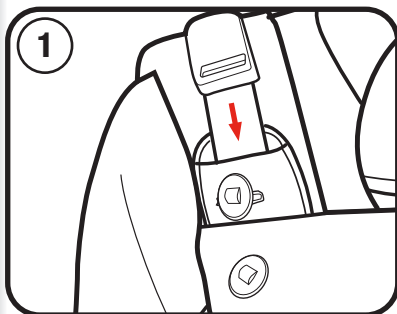

4-C • Bib • Bavoir • Babero

1. Make sure that the head support is folded down and secured into place with the lower head support buttons. Store the extra length of shoulder buckle adjustment in the pocket on shoulder buckle strap.
 1. S'assurer que l'appuie-tête est rabattu et fixé en place avec les boutons inférieurs de celui-ci. Ranger la longueur supplémentaire de la sangle de réglage de la boucle d'épaule dans la pochette située sur celle-ci.
 1. Asegúrese de que el soporte para la cabeza esté plegado y sujeto en posición con los botones inferiores del soporte para la cabeza. Guarde el exceso de la hebilla de ajuste para el hombro en el bolsillo de la correa para el hombro.
2. Cover the front of the head support with the bib by attaching it to the two buttons.
 2. Couvrir l'avant de l'appuie-tête avec le bavoir en le fixant aux deux boutons.
 2. Cubra la parte frontal del soporte para la cabeza con el babero y sujételo a los dos botones.
3. Wrap the top flaps of the bib around both shoulder buckle straps and fasten each hook and loop straps.
 3. Enrouler les rabats supérieurs du bavoir autour des deux sangles de boucle d'épaule et attacher chaque sangle autoagrippante.
 3. Envuelva las pestañas superiores del babero alrededor de ambas hebillas de las correas para hombro y enganche las correas de gancho y bucle.

4-D • Harness Covers

- Housses du harnais
- Fundas del arnés

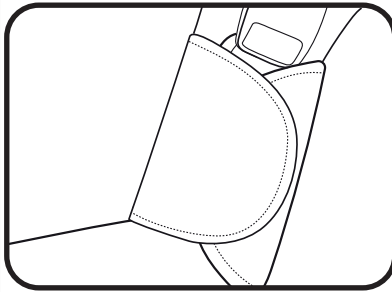
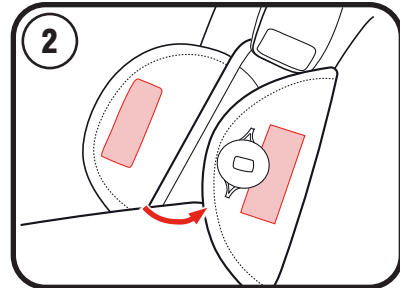
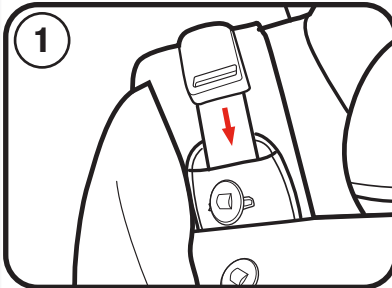

1. Make sure that the head support is folded down and secured into place with the lower head support buttons. Store the extra length of shoulder buckle adjustment in the pocket on shoulder buckle strap.
 2. Wrap harness covers around shoulder buckle strap, covering the top head support button, and fasten the hook and loop straps.
1. S'assurer que l'appuie-tête est rabattu et fixé en place avec les boutons inférieurs de celui-ci. Ranger la longueur supplémentaire de la sangle de réglage de la boucle d'épaule dans la pochette située sur celle-ci.
 2. Entourer chaque sangle de boucle d'épaule d'une housse de courroie, couvrant le bouton supérieur de l'appuie-tête, et attacher les sangles autoagrippantes.
1. Asegúrese de que el soporte para la cabeza esté plegado y sujeto en posición con los botones inferiores del soporte para la cabeza. Guarde el exceso de la hebilla de ajuste para el hombro en el bolsillo de la correa para el hombro.
 2. Envuelva las fundas del arnés alrededor de la hebilla de la correa para el hombro, cubriendo el botón superior del soporte para la cabeza, y enganche las correas de gancho y bucle.

5-A • Care and Maintenance

- Soins et entretien
- Cuidado y mantenimiento

Refer to care tag attached to carrier fabric for wash and dry instruction. Carrier **MUST** be washed inside a mesh laundry bag.

Store carrier, harness covers and bibs in mesh laundry bag when not using.

It is normal for fabric to fade from sunlight and to show wear and tear after a long period of use.

For safety purposes, **ONLY** use parts provided by GRACO.

CHECK regularly that everything is functioning properly. If any parts are torn, broken or missing, **STOP** using this product.

Consulter les directives de lavage et de séchage figurant sur l'étiquette d'entretien fixée au porte-bébé. Le porte-bébé **DOIT** être lavé à l'intérieur d'un sac à linge en mailles.

Ranger le porte-bébé, les housses du harnais et les bavoirs dans un sac à linge en mailles entre les utilisations.

Il est normal que le tissu pâlisse en raison de l'exposition au soleil et présente de l'usure après une longue période d'utilisation.

Pour des raisons de sécurité, utiliser **UNIQUEMENT** des pièces fournies par GRACO.

VÉRIFIER régulièrement que tout fonctionne correctement. Si des pièces sont déchirées, brisées ou manquantes, cesser d'utiliser ce produit.

Consulte la etiqueta de instrucciones sujeta a la tela para ver las instrucciones de lavado y secado. El portabebés **DEBE** lavarse dentro de la bolsa de malla para lavado.

Guarde el portabebés, las fundas del arnés y los baberos en la bolsa de malla para lavado cuando no los esté usando.

Es normal que la tela se decolore por el efecto del sol y que muestre desgaste después de un período prolongado de uso.

Con fines de seguridad, use **SOLO** las piezas proporcionadas por GRACO.

VERIFIQUE con regularidad que todo funciona del modo adecuado. Si alguna pieza falta o está deteriorada o rota, **DEJE** de usar este producto.

- 5-B • Replacement Parts**
 - **Warranty Information (USA)**
 - **Pièces de rechange**
 - **Renseignements sur la garantie (au Canada)**
 - **Piezas de repuesto**
 - **Información sobre la garantía (EE.UU.)**

To purchase parts or accessories or for warranty information in the United States, please contact us at the following:

Para comprar piezas o accesorios o para obtener información sobre la garantía en los Estados Unidos, por favor comuníquese con nosotros en:

www.gracobaby.com
or/o
1-800-345-4109

To purchase parts or accessories or for warranty information in Canada, please contact us at the following:

Pour commander des pièces ou pour obtenir des renseignements sur la garantie au Canada, communiquer avec nous :

www.gracobaby.ca
or/ou
1-800-345-4109

- 5-C • Product Registration (USA)**
 - **Enregistrement du produit (États-Unis)**
 - **Registro del producto (EE.UU.)**

To register your Graco product from within the U.S.A. visit us online at www.gracobaby.com/productregistration or return registration card provided with your product. We currently do not accept product registrations from those living outside the United States of America.

Pour inscrire votre produit Graco aux États-Unis, visiter notre site Internet www.gracobaby.com/productregistration ou retrouver la carte d'enregistrement fournie avec le produit. Pour le moment nous n'acceptons pas d'inscriptions de produits des résidents hors des États-Unis.

Para registrar su producto Graco desde dentro de los EE.UU., visítenos en línea en www.gracobaby.com/productregistration o envíe la tarjeta de registro provista con su producto. Actualmente no aceptamos registros de los productos de quienes viven fuera de los Estados Unidos de América.

Notes:

Notes: