

**Read all instructions BEFORE assembly and USE of product.
KEEP INSTRUCTIONS FOR FUTURE USE.**

**Lea todas las instrucciones ANTES de armar y USAR el
producto. GUARDE LAS INSTRUCCIONES PARA USAR EN EL
FUTURO.**

**See back page for quick set up guide.
Vea la última página para la guía de instalación rápida.**



**Pack 'n Play[®] Newborn2Toddler
Playard**

**Pack 'n Play[®] Newborn2Toddler
Corralito**

Owner's Manual • Manual del Propietario

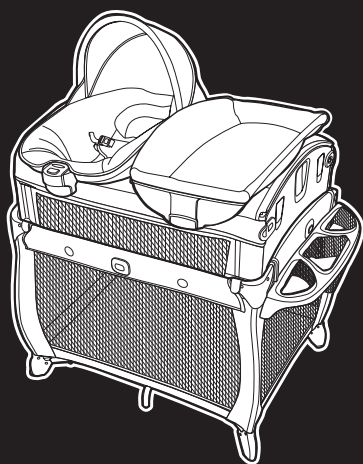

www.gracobaby.com

©2022 NWL0001231342C 2/22

1 WARNING • ADVERTENCIA

Pages • Páginas 3-10

2 Features • Características

Page • Página 11

2-A Parts List • Lista de Piezas

3 Playard • Corralito

Pages • Páginas 12-16

3-A Playard Set Up • Armado del corralito

3-B To Fold • Para plegar

3-C To Cover • Para cubrirlo

4 Accessories • Accesorios

Pages • Páginas 17-46

4-A Bassinet • Moisés

4-B Toddler Cot • Catre para niño pequeño

4-C Changing Area • Los Cambiadores

4-D Portable Newborn Seat • Asiento portátil para recién nacidos

4-E Parent Organizer • Organizador para padres

5 Care • Cuidado

Pages • Páginas 47-50

5-A Care and Maintenance • Cuidado y mantenimiento

5-B Replacement Parts • Warranty Information

Piezas de repuesto • Información sobre la garantía

5-C Product Registration • Registro del producto

WARNING

Failure to follow these warnings and the instructions could result in serious injury or death.

Setting Up the Playard

- THIS PRODUCT REQUIRES ADULT ASSEMBLY.
- Keep fingers clear of top corners during setup. Be sure playard is completely set up before use. Check that the four top rails are completely latched, the center of the floor is pushed down, the mattress pad is flat and the straps are securely fastened to the bottom of the unit. Always follow the instructions in the owner's manual to set up the playard.
- Never use this product if there are any loose or missing fasteners, loose joints, broken parts or torn mesh. Check before assembly and periodically during use. Contact Graco at 1-800-345-4109 for replacement parts and instructions if needed. Never substitute parts.

Using the playard

- The playard is for playing or sleeping. When used for playing, never leave child unattended and always keep child in view. When used for sleeping, you must still provide the supervision necessary for the continued safety of your child.
- Always keep the playard away from hazards in the area that may injure your child.
- When child is able to pull to standing position, remove large toys and other objects that could serve as steps for climbing out.
- Stop using this product when your child reaches 35 in. (89 cm) in height, weighs more than 30 lb (14 kg), or is able to climb out.
- Do not modify playard or add any attachments that are not listed in the owner's manual, including an add-on bassinet.
- Child can become entrapped and die when improvised netting or covers are placed on top of a playard. Never add such items to confine child in playard.

WARNING

- NEVER leave child in product with side lowered. Be sure side is in raised and locked position whenever child is in product.
- To reduce the risk of SIDS, pediatricians recommend healthy infants be placed on their backs to sleep, unless otherwise advised by your physician.

Avoiding Suffocation Hazards

- Unlike cribs that have rigid sides, the playard has flexible sides. As a result, the playard mattress pad is specially designed to prevent suffocation. The playard mattress pad has a solid base, a certain length and width, and is less than one inch thick in order to meet safety standards. Using a thicker or a different sized mattress pad may allow a child's head to get between mattress pad and the side of the playard causing suffocation.
- NEVER use plastic shipping bags or other plastic film as mattress covers not sold and intended for that purpose. They can cause suffocation.
- NEVER use a water mattress with the playard.
- If a sheet is used with the mattress pad, use only the one provided by Graco for Quick Connect™ Playards that is specifically designed to fit the dimensions of the mattress pad.

Avoiding Strangulation Hazards

- **Infants can suffocate**
 - In gaps between a mattress too small or too thick and products sides
 - On soft bedding.
- NEVER add a mattress, pillow, comforter or padding. Use ONLY mattress pad provided by Graco. Mattress dimension: 27" x 36" (68.5 cm x 91.4 cm). DO NOT use a mattress pad from a different Quick Connect™ model with this Newborn2Toddler.
- Strings and cords can cause strangulation. Keep strings and cords away from child.
 - NEVER place the playard near a window where cords from blinds or drapes can strangle a child.
 - NEVER hang strings on or over the playard.
 - NEVER place items with a string around a child's neck, such as hood strings, pacifier cords, etc.
 - NEVER attach strings to toys.

This product is not intended for commercial use.

WARNING

FOR SAFE BATTERY USE:

Keep the batteries out of children's reach.

Discard leaky batteries immediately. When discarding batteries, be sure to dispose of them in the proper manner, according to your state and local regulations.

To prevent battery leaks, which can burn skin and eyes:

- Remove battery when storing product for a long time.
- Dispose of used battery immediately.

Recommended type battery—alkaline disposables, 1-D (LR20-1.5V).
Change batteries when product ceases to operate satisfactorily.

WARNING

Changes or modifications not expressly approved by the party responsible for compliance could void the user's authority to operate the equipment.

This device complies with part 15 of the FCC Rules. Operation is subject to the following two conditions: (1) This device may not cause harmful interference, and (2) this device must accept any interference received, including interference that may cause undesired operation.

NOTE: This equipment has been tested and found to comply with the limits for a Class B digital device, pursuant to Part 15 of the FCC Rules. These limits are designed to provide reasonable protection against harmful interference in a residential installation. This equipment generates, uses and can radiate radio frequency energy and, if not installed and used in accordance with the instructions, may cause harmful interference to radio communications.

However, there is no guarantee that interference will not occur in a particular installation. If this equipment does cause harmful interference to radio or television reception, which can be determined by turning the equipment off and on, the user is encouraged to try to correct the interference by one or more of the following measures:

- Reorient or relocate the receiving antenna.
- Increase the separation between the equipment and receiver.
- Connect the equipment into an outlet on a circuit different from that to which the receiver is needed.
- Consult the dealer or an experienced radio/TV technician for help.

ADVERTENCIA

Si no se obedecen estas advertencias y las instrucciones, podría resultar en lesiones graves o la muerte.

Al instalar el corralito

- ESTE PRODUCTO REQUIERE SER ARMADO POR UN ADULTO.
- Mantenga cuidado con sus dedos mientras dure la instalación. Asegúrese que el corralito esté completamente instalado antes de usarlo. Verifique que los cuatro rieles de arriba estén completamente trabados, el centro del piso esté abajo, el almohadilla estén planos y las correas estén sujetadas apretadamente al fondo de la unidad. Siempre siga las instrucciones del manual del usuario para instalar el corralito.
- Nunca use este producto si hay sujetadores sueltos o que faltan, uniones flojas, piezas o rejillas rotas. Verifique antes del armado y periódicamente durante el uso. De ser necesario, comuníquese con Graco al 1-800-345-4109 para obtener piezas de repuesto e instrucciones. Nunca sustituya las piezas.

Al usar el corralito

- El corralito es para jugar o dormir. Cuando se lo usa para jugar, nunca deje al niño sin atención y mantenga siempre a su niño a la vista. Cuando se lo usa para dormir, debe proporcionar la supervisión necesaria para mantener la continua seguridad de su niño.
- Siempre mantenga el corralito lejos de peligros que pudieran dañar a su bebé.
- Cuando el niño pueda ponerse de pie, quite los juguetes grandes y otros objetos que pueden servir de escalones para salir.
- Deje de usar el producto cuando su niño alcance los 35 pulgadas (89 cm) de altura, pesa más de 30 libras (14 kg), o en cualquier momento si el niño es capaz de salir.
- No modifique el corralito ni agregue otra pieza que no se mencione en el manual del usuario, incluyendo un moisés adicional.
- El niño puede quedar atrapado y morir cuando se ponen fundas o redes improvisadas arriba del corralito. Nunca agregue dichos artículos para encerrar al niño en el corralito.
- NUNCA deje al niño en el producto cuando el lado esté bajado. Asegúrese que el lado esté cerrado y subido cuando el niño esté en el producto.

⚠️ ADVERTENCIA

Para evitar el riesgo de sofocación

- Al contrario de las cunas que poseen costados rígidos, el corralito posee costados flexibles. Debido a esto, el colchón del corralito está especialmente diseñado para prevenir la sofocación. El colchón del corralito posee una base sólida, un cierto largo y ancho, y tiene menos de un inch de espesor precisamente para mantener los estándares de seguridad apropiados. El usar un colchón más delgado o de una medida diferente puede permitir que la cabeza del bebé quede atrapada entre el colchón y el costado del corralito, causando la sofocación.

• Los niños pequeños pueden asfixiarse

- En los espacios entre el colchón demasiado pequeños o demasiado espesos y los costados del producto
- En ropa de cama blanda.

NUNCA agregue un colchón, almohada, edredón o almohadillas. Use SOLAMENTE el colchón proporcionado por Graco. Dimensiones del colchón: 27" x 36" (68.5 cm x 91.4 cm) NO utilice una almohadilla del colchón que pertenece a otro modelo de Quick Connect™ con este Newborn2Toddler.

- Para reducir el riesgo del SMIS, los pediatras recomiendan que los bebés con buena salud sean puestos a dormir boca arriba, a menos que su médico le indique lo contrario.

- Nunca use bolsas plásticas u otras películas de plástico como cubre colchón, que no sea vendida y diseñada especialmente para este propósito, ya que puede provocar sofocación.
- NUNCA use un colchón de agua con el corralito.
- Si se usa una sábana con la almohadilla del colchón, use solamente la que entregó Graco para corralitos Quick Connect™ una que esté específicamente diseñada para las dimensiones de la almohadilla del colchón.

Para evitar el riesgo de estrangulación

- Cuerdas y cordones pueden provocar estrangulación. Mantenga cuerdas y cordones lejos de su hijo.
 - NUNCA ubique el corralito cerca de ventanas donde cordones o cortinas puedan estrangular a su bebé.
 - NUNCA cuelgue cuerdas sobre el corralito.
 - NUNCA ponga objetos con cuerda alrededor del cuello de su hijo, como gorros con cordón, sujeta chupetes, etc.
 - NUNCA amarre cuerdas a los juguetes.

Este producto no está diseñado para uso comercial.

ADVERTENCIA

PARA UN USO SEGURO DE LAS PILAS:

Mantenga las pilas lejos del alcance de los niños.

Deseche inmediatamente las pilas con pérdidas. Cuando deseche las pilas, asegúrese de desecharlas de la manera correcta, según las disposiciones locales y de su estado.

Para evitar las pérdidas de pilas, las cuales pueden quemar la piel y los ojos:

- Retire la pila cuando guarde el producto durante un período de tiempo prolongado.
- Deseche inmediatamente la pila usada.

Tipo de pila recomendada: alcalina desechable, 1-D (LR20-1.5V).
Cambie la pila cuando el producto deje de funcionar satisfactoriamente.

ADVERTENCIA

Los cambios o modificaciones no expresamente aprobados por la parte responsable del cumplimiento podrían anular la autoridad del usuario para usar el equipo.

Este dispositivo cumple con la parte 15 de las Normas de la Comisión Federal de Comunicaciones (FCC por sus siglas en inglés). El funcionamiento está sujeto a las dos condiciones siguientes: (1) Este dispositivo no debe causar interferencia peligrosa y (2) este dispositivo debe aceptar cualquier interferencia recibida, incluyendo interferencia que pudiera causar un funcionamiento inadecuado.

NOTA: Este equipo ha sido probado y se ha determinado que cumple con los límites de un dispositivo digital Clase B, según la Parte 15 de las normas de la FCC. Se han establecido estos límites para proporcionar una protección razonable contra la interferencia peligrosa en una instalación residencial. Este equipo genera, usa y puede emitir energía de radiofrecuencia y si no se lo instala y usa de acuerdo a las instrucciones, podría causar interferencias peligrosas con las comunicaciones de radio.

Sin embargo, no existe garantía de que no ocurrirá la interferencia en una instalación particular. Si este equipo causa interferencia peligrosa a la recepción de radio o televisión, lo que se puede determinar al encender y apagar el equipo, se sugiere al usuario que trate de corregir la interferencia a través de una o más de las siguientes medidas:

- Vuelva a orientar o ubicar la antena del receptor.
- Aumente la separación entre el equipo y el receptor.
- Conecte el equipo a un tomacorriente en un circuito diferente del que necesita el receptor.
- Consulte al vendedor o a un técnico experimentado de radio y televisión para recibir ayuda.

2-A Parts List • Lista de las piezas

This model may not include some features shown below. **Check** that you have all the parts for this model **BEFORE** assembling your product. If any parts are missing, call Customer Service 1-800-345-4109.

Tools required:

Flat head Screwdriver

Este modelo podría no incluir algunas de las características que se indican a continuación.

Verifique que tenga todas las piezas de este modelo **ANTES** de armar su producto. Si falta alguna pieza, llame al Departamento de Servicio al Cliente. 1-800-345-4109

Herramientas necesarias:

Destornillador plano

ALL MODELS • TODOS LOS MODELOS

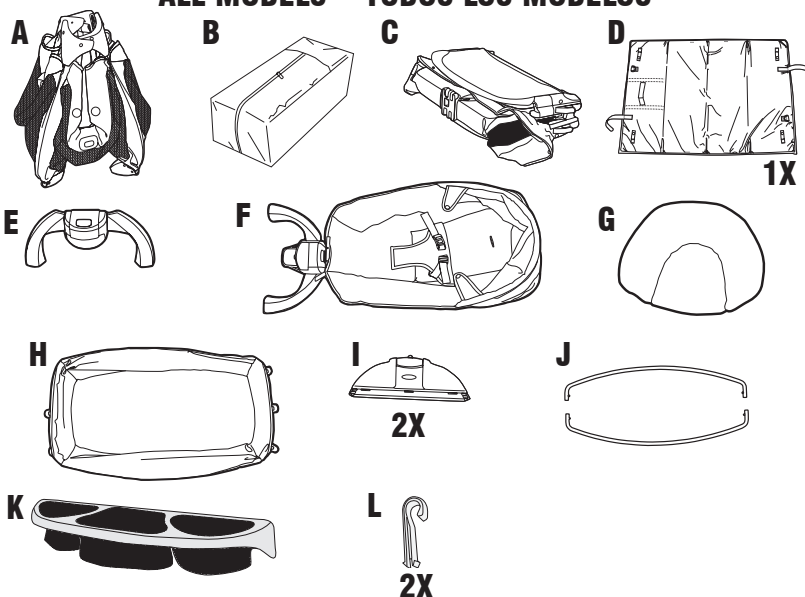

- A. Playard • Corralito
- B. Carry Bag • Bolsa de transporte
- C. Bassinet • Moisés
- D. Mattress Pad • Colchón
- E. Seat Legs • Patas del Asiento
- F. Portable Newborn Seat • Asiento para recién nacidos portátil
- G. Head Support • Correa del apoyacabezas

- H. Changing Area • Cambiador
- I. Changer Ends • Extremos del cambiador
- J. Changer Rails • Barandas del cambiador
- K. Parent Organizer • Organizador para padres
- L. Parent Organizer Clip • Los ganchos de organizador para padre

3-A Playard Set Up • Armado del corralito



A. Playard
• Corralito

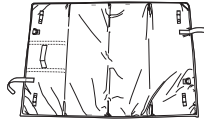

D. Mattress Pad
• Colchón
1X

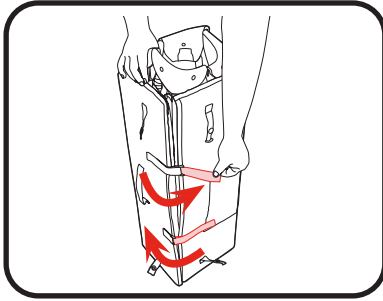

1. Disconnect straps holding mattress pad (D) around playard (A). Remove mattress (D) from around playard (A).

1. Desconecte las correas que sujetan la almohadilla del colchón (D) alrededor del corralito (A). Saque el colchón (D) del corralito (A).

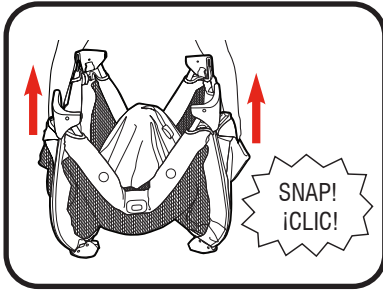

2. Pull up on side rails in middle above push button until all four sides are locked. **DO NOT** push center down yet.

2. Tire hacia arriba las barandas laterales en el centro arriba del botón de presión hasta que los cuatro costados estén trabados. **NO** empuje el centro hacia abajo todavía.

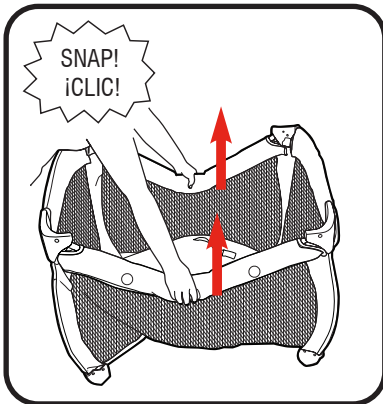

3. **When setting up, lock rails BEFORE lowering center.**

Be sure top rails have become rigid. If not, pull up again until they are rigid. If top rails do not latch, lift the center of the floor higher.

3. **Cuando ensamble el corralito, trabe las barandas ANTES de bajar el centro.**

Asegúrese de que las barandas superiores hayan quedado rígidas. Si no es así, tírelas hacia arriba nuevamente hasta que queden rígidas. Si las barandas superiores no se han enganchado, levante el centro del piso hacia más arriba.

4. Hold one end of the unit up and push the center of the floor down.

4. Mantenga la unidad levantada de un extremo y empuje el centro del piso hacia abajo.

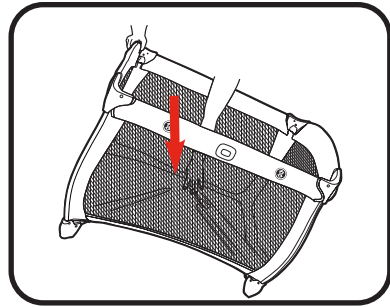

5. Insert the mattress pad (D) soft side up into the playard. Always use mattress pad (D) soft side up.

5. Inserte el colchón/almohadilla en el corralito (D) con el lado blando hacia arriba. Use siempre el lado más suave del colchón (D) hacia arriba.

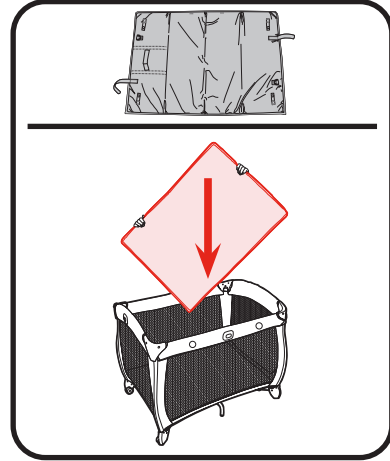

6. Pull strap through bottom of playard and wrap around tube and fasten snap. Repeat on other corners. **DO NOT** use playard without mattress pad (D).

6. Tire la correa a través del fondo del corralito, pásela alrededor del tuboy vuelva a trabarla. Repita el procedimiento en las otras esquinas. **NO** utilice el corralito sin la almohadilla del colchón (D).

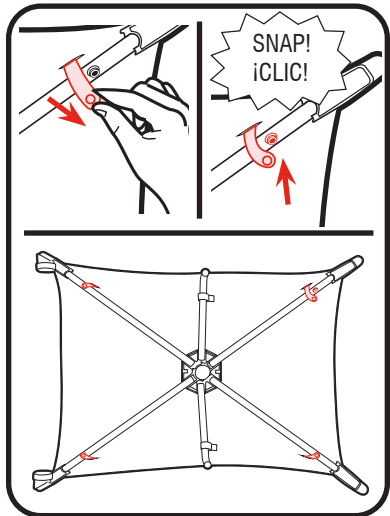

3-B To Fold • Para Plegar

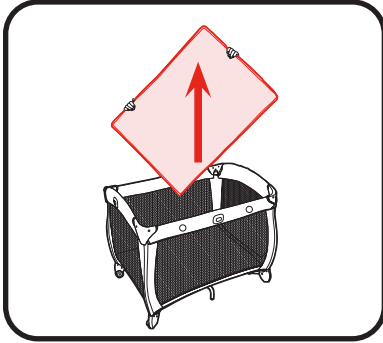

1. Release snap straps on bottom of playard (A). Pull mattress (D) fully out of playard (A).

1. Libere las correas en el fondo del corralito (A). Saque el colchón (D) del corralito (A).

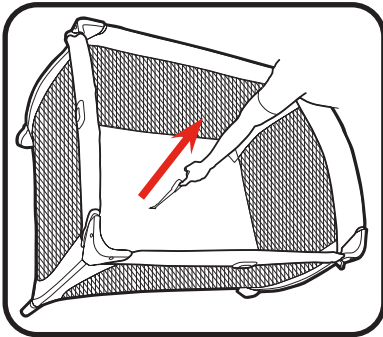

2. **DO NOT** unlock top rails yet. Center of floor must be at least halfway up before top rails will unlock.

2. **NO** destrabe todavía los rieles superiores. El centro del piso debe estar levantado por lo menos hasta la mitad antes de destrabarse las barandas superiores.

3. **Center of floor must be up.**

- a. Lift up slightly on the top rail.
 - b. Push in on the button located on the side of the top rail to release the two tubes.
 - c. Push down.
- If top rails do not unlatch, do not force. Lift the center of the floor higher.
 - Both tubes must be released for the top rail to fold.

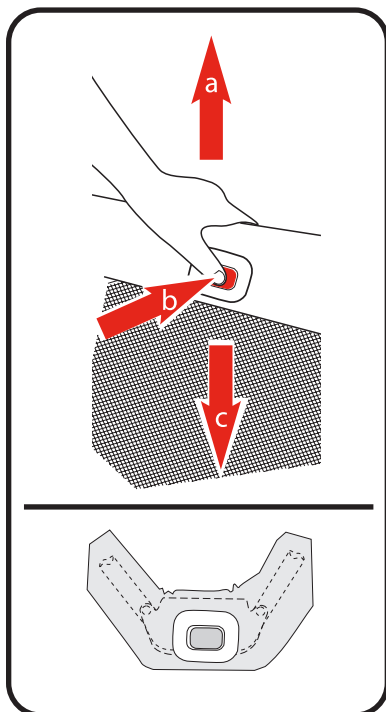

3. **El centro del fondo debe estar arriba.**

- a. Levante suavemente el lateral.
 - b. Empuje el botón en el lado de la baranda superior para soltar los dos tubos.
 - c. Empuje hacia abajo.
- Si los laterales no se pliegan, NO LOS FUERCE. Levante el centro de el piso hacia arriba.
 - Ambos tubos deben ser soltados para que el lateral pueda pliegarse.

4. Push sides of playard in to fold. **DO NOT FORCE.** If unit will not fold, look for a partially latched top rail. Squeeze the latch button to release the rail.

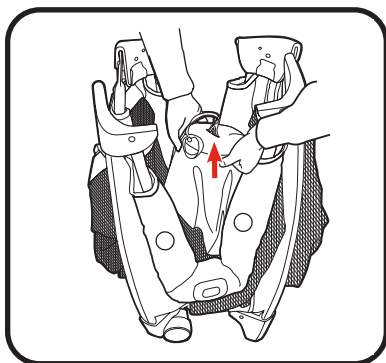

4. Empuje los costados del corralito hacia adentro para plegarlo. **NO LA FUERCE.** Si el corralito no se pliega totalmente, fíjese si los laterales están parcialmente doblados. Apriete el botón y pliegue el lateral.

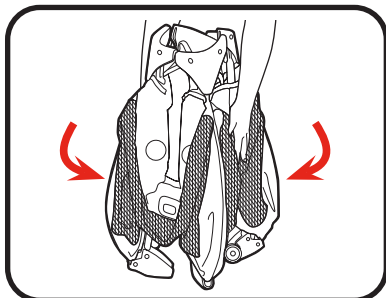

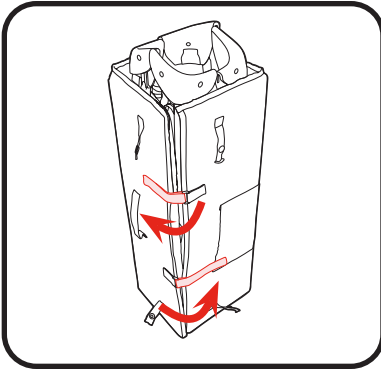

5. Wrap mattress (D) around playard (A).

5. Envuelva el colchón (D) alrededor corralito (A).

3-C To Cover • Para cubrir

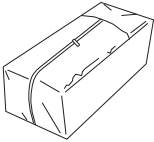

B. Carry Bag
• Bolsa de transporte



1. Cover unit with handle out.

1. Cubra la unidad con la manija hacia fuera.

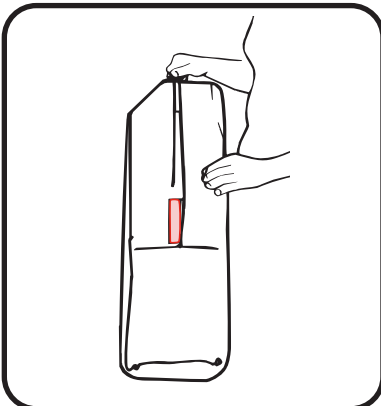

2. Zip together.

2. Cerrar con el cierre.

4-A Bassinet • Moises

! WARNING

SUFFOCATION HAZARD Infants have suffocated:

- In gaps between extra padding and side of the bassinet, and
- On soft bedding.

Use **ONLY** mattress pad provided by Graco. **NEVER** add a pillow, comforter or another mattress for padding.

- **FALL HAZARD:** To help prevent falls, do not use this product when the infant begins to push up on hands and knees or weighs over 15 lbs (6.8 kg), whichever comes first.
- **FALL HAZARD:** In raised bassinet mode, always check that the bassinet is securely locked on the base/stand by pulling upwards on the bassinet.
- Use bassinet with only one child at a time.
- Never place a child under the bassinet.
- The bassinet must be fully assembled and installed, including mattress pad and side rail snaps, before using. Do not modify bassinet or add any attachments that are not listed in the owner's manual.
- **DO NOT** store the bassinet in the playard while playard is in use.
- To help prevent heat build-up inside the playard and to avoid overheating your child, when using the bassinet **DO NOT** use an outdoor canopy. Bassinet for indoor use only.
- To reduce the risk of SIDS, pediatricians recommend healthy infants be placed on their backs to sleep, unless otherwise advised by your physician.
- If a sheet is used with the mattress pad, use only the one provided by Graco for Quick Connect™ Playards or one specifically designed to fit the dimensions of the mattress pad.
- Never place child in bassinet while accessories are attached.
- **ONLY** use the bassinet when the softgoods are assembled correctly.
- **DO NOT** carry bassinet with baby inside it.
- **DO NOT** transition bassinet between raised and crib-level modes with baby inside the bassinet.

C. Bassinet • Moisés

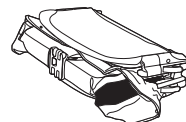

ADVERTENCIA

PELIGRO DE ASFIXIA Bebés se han asfixiado:

- En los espacios entre el acolchado adicional y el costado del moisés, y
- En ropa de cama blanda.

Use **SOLAMENTE** el colchón proporcionado por Graco. **NUNCA** agregue una almohada, edredón u otro colchón como acolchado.

- **PELIGRO DE CAÍDAS:** Pare ayudar a prevenir caídas, no use este producto cuando el niño comienza a levantarse en sus manos y rodillas o pese más de 15 libras (6,8 kg), el que ocurra primero.
- **PELIGRO DE CAÍDAS:** En el modo moisés elevado, verifique siempre que el moisés esté debidamente trabado en la base/soporte tirando hacia arriba desde del moisés.
- Use el moisés con un niño solamente.
- Nunca coloque a un niño debajo del moisés.
- El moisés debe estar completamente armado e instalado, incluyendo la almohadilla del colchón y los broches de las barandas laterales antes de usarlo. No modifique el moisés ni añada ningún accesorio que no se indique en el manual del usuario.
- **NO** guarde el moisés en el corralito mientras el corralito esté en uso.
- Para ayudar a evitar la acumulación de calor dentro del corralito y para evitar el recalentamiento de su niño, al usar el moisés, **NO USE** una capota exterior. El moisés es para uso en interiores solamente.
- Para reducir el riesgo del SMIS, los pediatras recomiendan que los bebés con buena salud sean puestos a dormir sobre la espalda, a menos que su médico le indique lo contrario.
- Si se usa una sábana con la almohadilla del colchón, use solamente la que entregó Graco para corralitos Quick Connect™ o una específicamente diseñada según las dimensiones del moisés.
- Nunca ponga al niño en el moisés si están instalados los accesorios.
- Use el moisés **SOLAMENTE** cuando los artículos blandos se ensamblen correctamente.
- **NO** transporte el moisés con el bebé en su interior.
- **NO** convierta el moisés entre el modo elevado y el modo al nivel de cuna con el bebé en su interior.

1. Release snap straps on bottom of playard. Pull mattress (D) fully out of product. You will need to use mattress pad (D) in bassinet.

1. Libere las correas en el fondo del corralito. Saque completamente el colchón (D) del producto. Tendrá que utilizar la almohadilla del colchón (D) en el moisés.

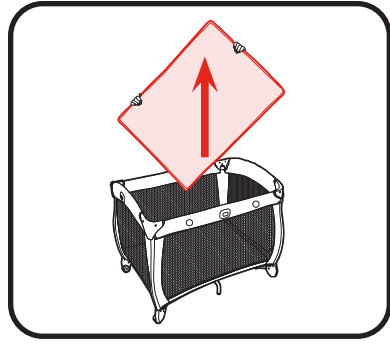

2. To open bassinet (C), pull short ends away from each other.

2. Para abrir el moisés (C), tire los extremos cortos para separarlos.

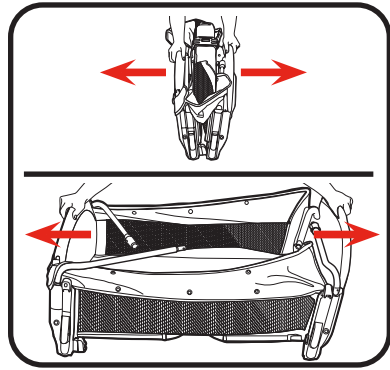

3. Assemble side frame tube by inserting end of metal bar into plastic adapter on corresponding bar. Repeat assembly on other side tube.

CHECK that button is visible in opening as shown.

3. Ensamble el tubo del armazón lateral insertando el extremo de la barra de metal en el adaptador de plástico de la barra correspondiente.

Repita el ensamblaje en el tubo del otro lado.

VERIFIQUE que el botón esté visible en la abertura como se indica.

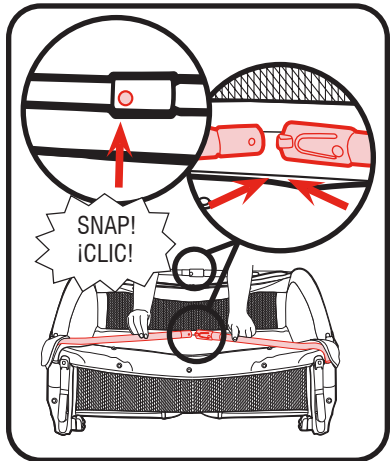

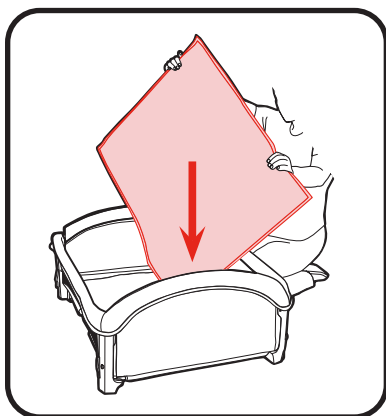
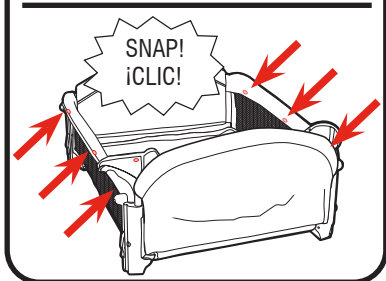
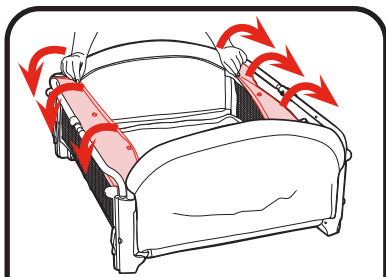

4. Wrap side panels around assembled side tubes and fasten 6 snaps.

4. Envuelva los paneles laterales alrededor de los tubos laterales ensamblados y abroche los 6 broches.

5. Insert the mattress pad (D) soft side up into the bassinet (C). **DO NOT** use bassinet (C) without mattress pad (D).

5. Inserte la almohadilla del colchón (D) con el lado blando mirando hacia arriba en el moisés (C). **NO** utilice el moisés (C) sin la almohadilla del colchón (D).

6. Put two tabs under mattress pad (D) through button holes and fasten securely on bottom of unit.

6. Pase las dos lengüetas debajo del colchón (D) por los ojales y sujételas en la parte inferior de la unidad.

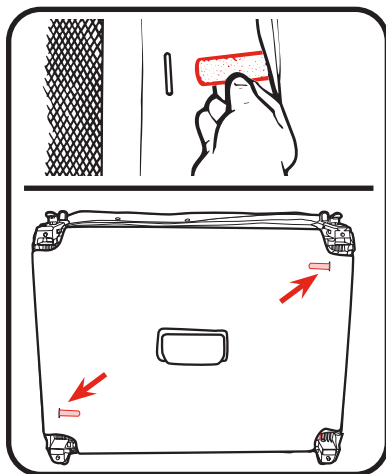

7. Attach bassinet (C) to playard by placing onto top rails as shown.

CHECK that mattress (D) is level and flat.

CHECK that all four latches are attached by pulling upward on bassinet (C).

7. Sujete el moisés al corralito (C) colocándolo sobre las barandas superiores como se indica.

VERIFIQUE que el colchón (D) esté plano y nivelado.

VERIFIQUE que las cuatro trabas estén sujetadas tirando del moisés (C) hacia arriba.

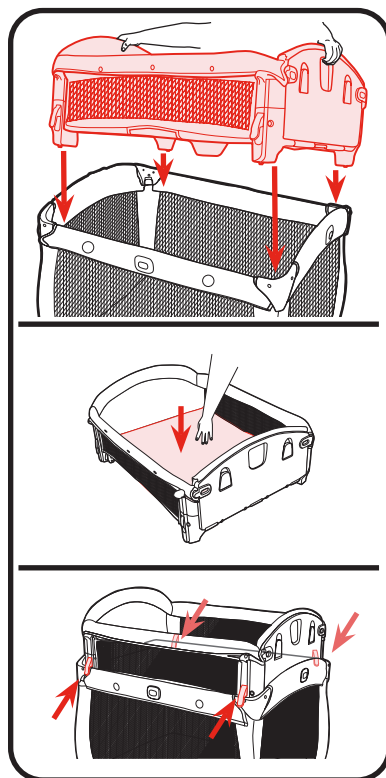

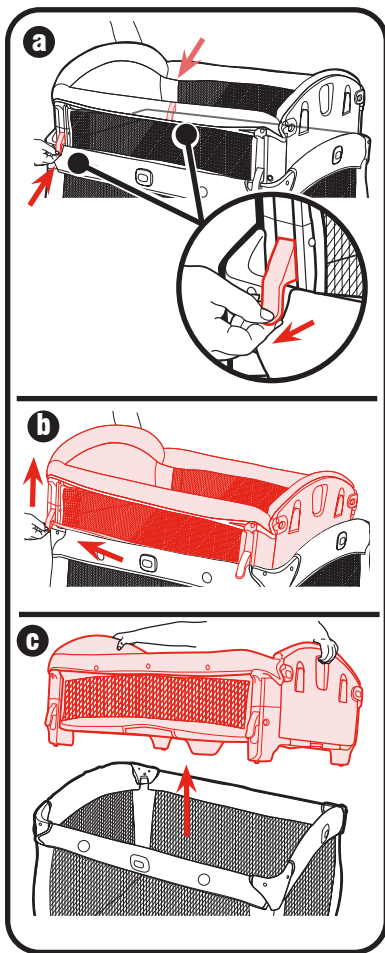

8. To remove:
- (a) Pull 2 latches out on one of the short ends of bassinet **(C)**.
 - (b) Lift up, slide bassinet **(C)** toward short end and place on playard **(A)** end rail.
 - (c) Lift bassinet **(C)** out of playard **(A)**.

8. Para sacarlo:

- (a) Tire las 2 trabas de uno de los extremos cortos del moisés **(C)**.
- (b) Levante el moisés **(C)** y deslícelo hacia el extremo corto y póngalo sobre la baranda del extremo del corralito **(A)**.
- (c) Levante el moisés **(C)** fuera del corralito **(A)**.

Bassinet Level Transition • Transición del nivel del moisés

1. To transition from raised bassinet to crib-level bassinet:
 - (a) Pull out on latches on one of the short ends of bassinet **(C)**.
 - (b) Lift end of bassinet **(C)** slightly,
 - (c) Press bassinet **(C)** latches in, and
 - (d) Lower end into playard **(A)**.

Repeat on other end of bassinet **(C)**.

1. Para pasar del moisés elevado a un moisés a nivel de la cuna:
 - (a) Tire las trabas de uno de los extremos cortos del moisés **(C)**.
 - (b) Levante el extremo del moisés **(C)** un poco,
 - (c) oprima las trabas del moisés **(C)** hacia adentro y
 - (d) Baje el extremo hacia el corralito **(A)**.

Repite el procedimiento del otro extremo del moisés **(C)**.

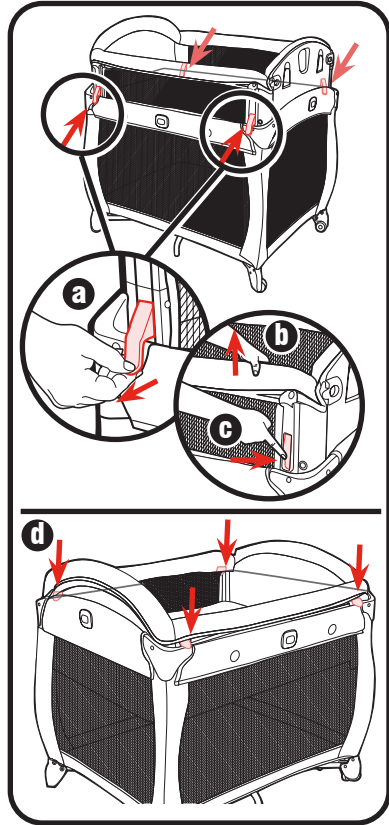

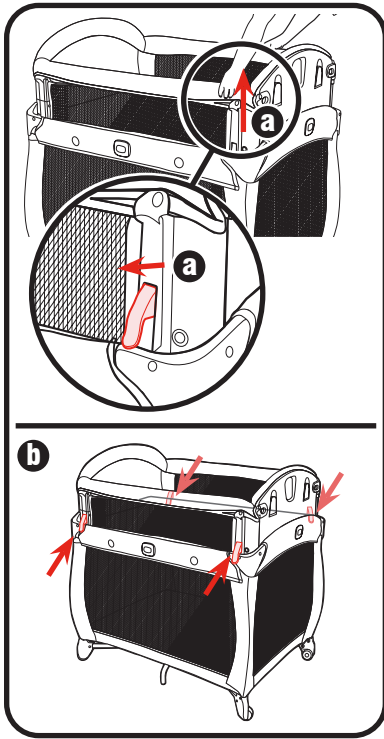

2. To transition from crib-level bassinet to raised bassinet (see page 25):
 - (a) Lift end of bassinet **(C)** until latches pop out,
 - (b) Lower bassinet **(C)** end onto top rail of playard **(A)** until latches attach to playard **(A)**.

Repeat on other end of bassinet **(C)**.

CHECK that all four latches are securely attached to playard **(A)** by pulling upward on bassinet **(C)**.

2. Para pasar del moisés a nivel de la cuna a un moisés elevado (vea la página 25):
 - (a) Levante el extremo del moisés **(C)** hasta que las trabas salten,
 - (b) Baje el extremo del moisés **(C)** sobre la baranda superior del corralito **(A)** hasta que las trabas sujeten al mismo **(A)**.

Repite el procedimiento del otro extremo del moisés **(C)**.

VERIFIQUE que las cuatro trabas estén sujetadas con seguridad al corralito **(A)** tirando del moisés **(C)** hacia arriba.

Ensure that all 4 bassinet (C) corners are secured on the same level on playard (A) top rail.

Asegúrese de que las 4 esquinas del moisés (C) estén sujetadas en el mismo nivel de la baranda superior del corralito (A).

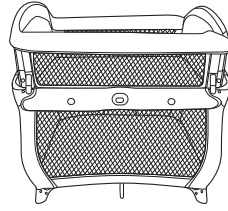

Raised Bassinet Mode
Modo moisés elevado

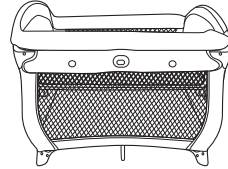

Crib-level Bassinet Mode
Modo moisés al nivel de la cuna

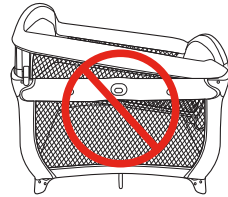

Fold Bassinet for Storage • Plegar el moisés para el almacenamiento

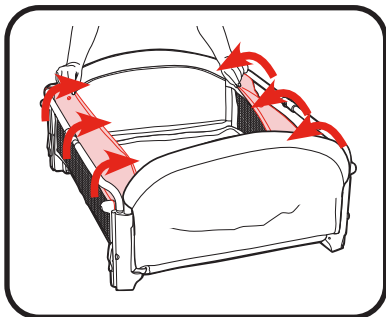

1. Unfasten 6 snaps from around side tubes.

1. Plegar el moisés para el almacenamiento

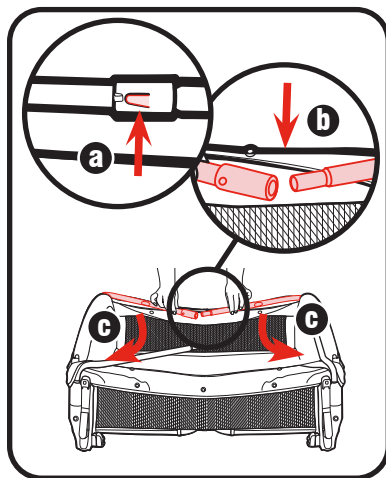

2. Disassemble side tubes:

(a) Press button on outside of plastic adapter

(b) Pull the two bassinet bars apart from each other until they separate.

(c) Rotate the bars so they line up with the head and foot ends.

Repeat on other side tube.

2. Desarme los tubos laterales:

(a) Presione el botón en el exterior del adaptador de plástico

(b) Tire las dos barras del moisés, apartándolas hasta que se separen.

(c) Gire las barras para que estén alineadas con los extremos de la cabeza y el pie.

Repita el procedimiento en el otro tubo.

3. Remove mattress pad (D).

3. Saque la almohadilla del colchón (D).

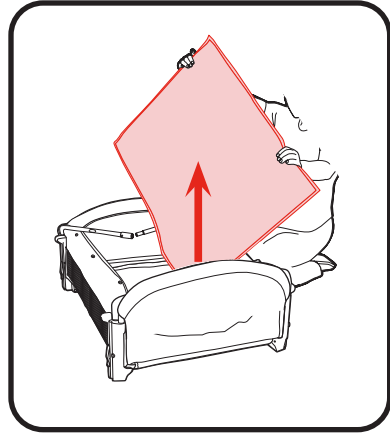

4. Squeeze button in center and pull up.

4. Oprima el botón del centro y tirelo hacia arriba.

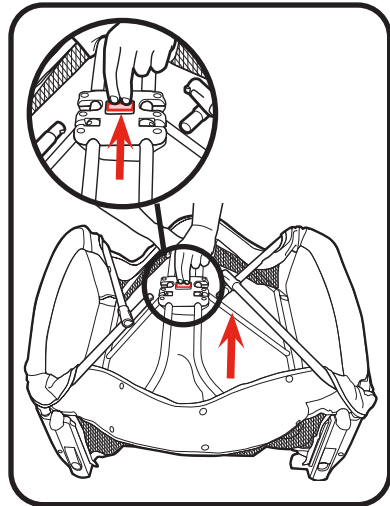

5. Push sides in to fold.

5. Empuje los costados hacia adentro para plegarlo.

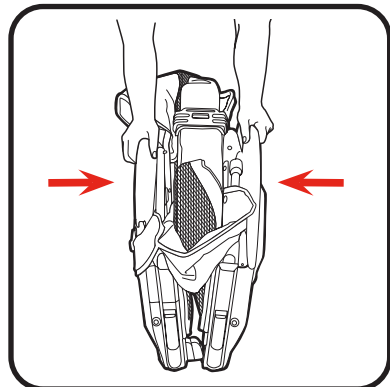

4-B Toddler Cot • Catre para niño pequeño

WARNING

INFANTS HAVE DIED IN TODDLER COTS FROM ENTRAPMENT.

- Openings in and between toddler cot parts can entrap head and neck of a small child.
- NEVER use toddler cot with children younger than 15 months. Stop using this toddler cot when child reaches 50 lb (22.7 kg) (approximately 5 years old).
- ALWAYS follow assembly instructions.

STRANGULATION HAZARD

- NEVER place toddler cot near windows where cords from blinds or drapes may strangle a child.
- NEVER suspend strings over toddler cot.
- NEVER place items with a string, cord, or ribbon, such as hood strings or pacifier cords, around a child's neck. These items may catch on toddler cot parts.
- Use ONLY mattress pad provided by Graco. Mattress pad dimension: 27" x 36" (68.5 cm x 91.4 cm). DO NOT use a mattress from a different Quick Connect™ model with this playard.
- DO NOT use portable seat or changer in toddler cot mode.
- ONLY use toddler cot when mattress pad is correctly attached.

ADVERTENCIA

BEBÉS HAN MUERTO EN CATRES PARA NIÑO PEQUEÑO DEBIDO AL ATRAPAMIENTO.

- Las aberturas en y entre piezas del catre para niño pequeño pueden atrapar la cabeza y el cuello de un niño joven.
- NUNCA use la cuna para niños pequeños con un niño menor de 15 meses de edad. Deje de usar esta cuna para niños pequeños cuando el niño alcance las 50 libras (22.7 kg) (aproximadamente a los 5 años de edad).
- Cumpla SIEMPRE las instrucciones de ensamblaje.

PELIGRO DE ESTRANGULACIÓN

- NUNCA ponga la cuna cerca de una ventana donde los cordones de persianas o cortinas puedan estrangular al niño.
- NUNCA suspenda cordones sobre la cuna.
- NUNCA ponga artículos con una cuerda, un cordón o una cinta, tales como los cordones de una capucha o de un chupete, alrededor del cuello de un niño. Estos artículos pueden enredarse en las piezas de la cuna.
- Use SOLAMENTE la almohadilla del colchón provista por Graco. Dimensiones de la almohadilla del colchón: 27" x 36" (68.5 cm x 91.4 cm) NO use el colchón de un modelo Quick Connect™ diferente con este corralito.
- NO utilice el asiento portátil ni el cambiador en el modo de catre para niño pequeño.
- Use SOLAMENTE el catre para niño pequeño cuando la almohadilla del colchón está debidamente sujeta.

1. Remove bassinet from playard (if installed, see page 22).

1. Saque el moisés del corralito (si está instalado, vea la página 22).

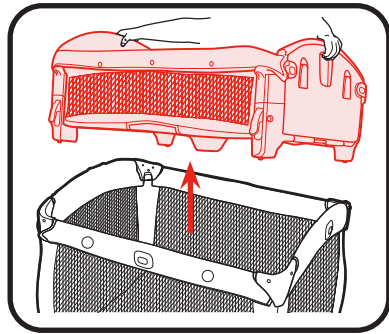

2. Place bassinet on floor.

2. Ponga el moisés en el piso.

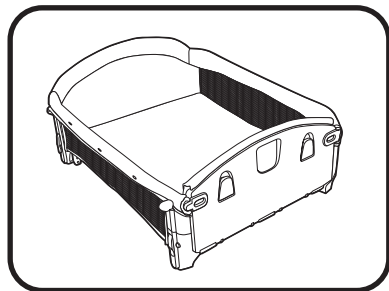

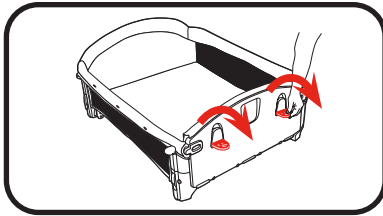

3. Flip cot feet open on foot end.

3. Abra las patas del catre en el extremo del pie.

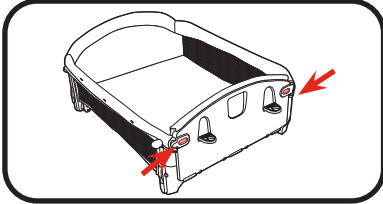

4. Slide side buttons in on sides of foot end.

4. Deslice los botones laterales hacia adentro en los costados del extremo del pie.

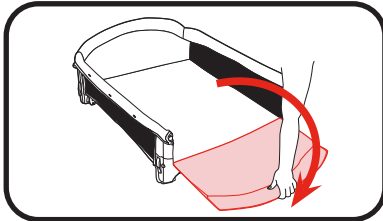

5. Open foot end of bassinet.

5. Abra el extremo del pie del moisés.

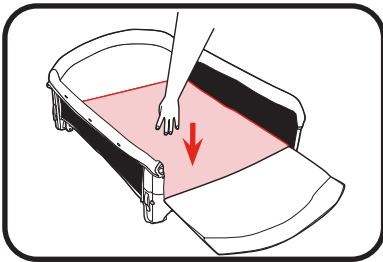

CHECK that mattress pad (D) is level and flat.

CHECK that the mattress pad (D) is correctly attached to frame (see page 21).

VERIFIQUE que la almohadilla del colchón (D) esté plana y nivelada.

VERIFIQUE que la almohadilla del colchón (D) esté correctamente sujeta al armazón (vea la página 21).

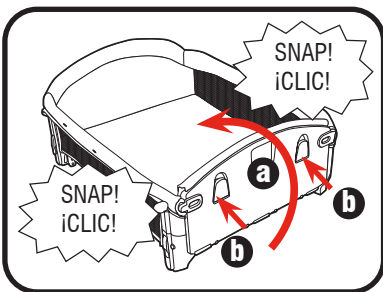

To use in travel bassinet mode:

(a) Rotate foot end up.

(b) Flip cot feet up.

CHECK foot end is secured by pulling on it.

Para usar el modo moisés para viaje: (a) Gire el extremo del pie hacia arriba. (b) Mueva las patas del catre hacia arriba. **VERIFIQUE** que el extremo del pie esté asegurado tirando del mismo.

4-C Changing Area • Los Cambiadores

WARNING

FALL HAZARD Children have suffered serious injuries after falling from changing area. Falls can happen quickly.

- STAY within arms reach.
- Use changing area only on this playard model.
- ALWAYS secure this unit to the support frame by attaching to identified location. Before each use, check the attachment by grasping the sides/ends of the changing area, and pulling upward. CHECK that changer fabric is properly attached to the frame before use. Push down on changing area before each use. See instructions.
- ONLY use when properly attached to identified locations.

Suffocation Hazard Babies have suffocated while sleeping on changing area: changing area is not safe for sleep.

- NEVER allow baby to sleep on changing area.
- Weight limit for the changing area is 30 lb (14 kg). Do not use the changing area as extra storage. Always remove the changing area when your child is in the playard.
- Do not use changing area if it is damaged or broken.

Strangulation Hazard: Never leave changing area in place when a child is in the playard.

- Always keep objects out of child's reach.
- NEVER place child in bassinet or playard if changer is attached.

ADVERTENCIA

PELIGRO DE CAÍDA Hay niños que han sufrido lesiones serias después de caerse del cambiador del bebé. Las caídas pueden producirse rápidamente.

- MANTÉNGASE al alcance de la mano.
- Use el cambiador del bebé solo en este modelo de corralito.
- SIEMPRE asegure esta unidad al armazón de apoyo sujetándola a la ubicación indicada. Antes de cada uso, compruebe la sujeción agarrando los lados/extremos del cambiador del bebé y tirando hacia arriba. VERIFIQUE que la tela del cambiador esté SUJETADA al armazón antes de usarlo. Empuje el área para cambiar al bebé hacia abajo antes de cada uso. Consulte las instrucciones.
- Úselo SOLAMENTE cuando esté correctamente sujetado a los lugares identificados.

Peligro de asfixia Hay bebés que se han asfixiado mientras dormían en los cambiadores del bebé: Los cambiadores no son seguros para dormir.

- NUNCA deje que el bebé duerma en el cambiador del bebé.

! ADVERTENCIA

- El límite de peso para el cambiador es de 30 libras (14 kg). No use el cambiador como zona de almacenamiento adicional. Siempre retire el cambiador cuando su niño esté en el corralito.
- No use el mudador si está dañado o roto.

Peligro de estrangulamiento: Nunca deje la mesa para cambiar al bebé instalada cuando el niño esté en el corralito..

- Guarde siempre los objetos fuera del alcance del niño.
- NUNCA ponga al niño en el moisés o corralito si el cambiador está instalado.

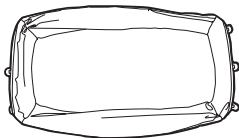

H. Changing Area
• Cambiador

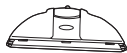

2X

I. Changer Ends
• Extremos del cambiador



J. Changer Rails
• Barandas del cambiador

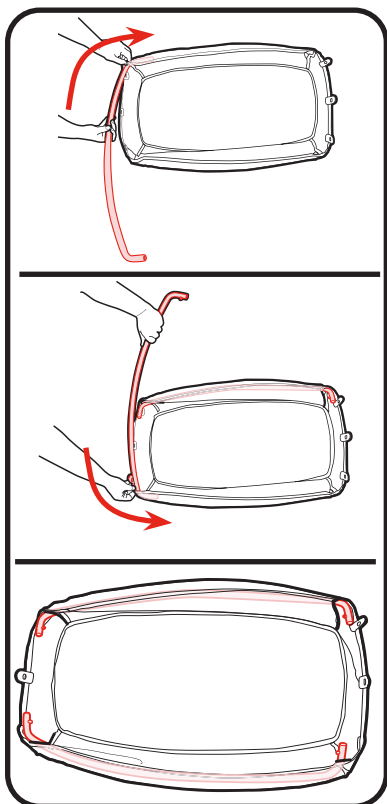

1. Start with the changing surface facing down. Slide rail through fabric as shown. Repeat with other rail. Rails should appear exactly as shown.

1. Comience con el cambiador mirando hacia abajo. Pase la baranda por la tela como se muestra. Repita el procedimiento con la otra baranda. Las barandas deben estar colocadas exactamente como se muestra.

2. Insert rails into openings in changer ends. **CHECK** that buttons are visible in hole.

2. Inserte las barandas en las aberturas de los extremos del cambiador. **VERIFIQUE** que los botones se vean por el orificio.

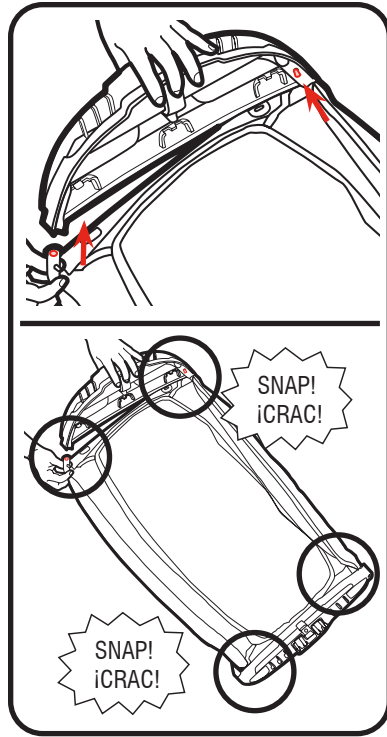

3. Insert the 3 tabs found on either end of the changer into the designated slots in changer ends and secure to the mounts.

3. Inserte las 3 lengüetas que se encuentran en ambos extremos del cambiador en las ranuras indicadas de los extremos del cambiador y asegúrelas a los montantes.

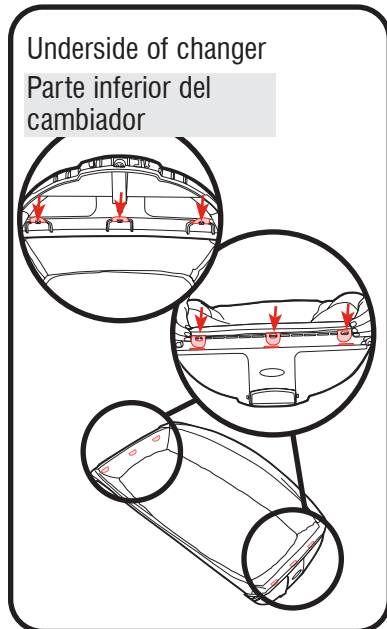

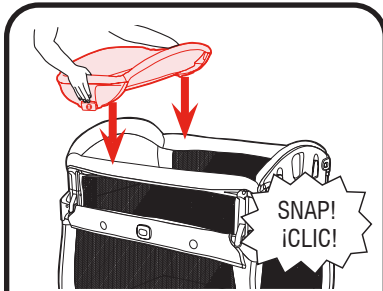

OR • Ó

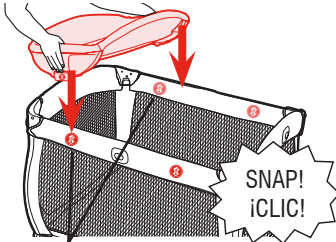

Lock Logo
Logotipo del cerrojo

4. Push changer onto bassinet or playard rails.

4. Empuje el cambiador hacia el moisés o las barandas del corralito.

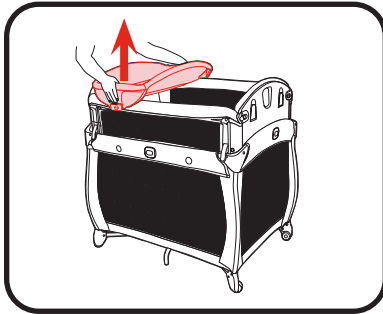

5. Ensure the changer is attached by grasping the sides/ends of the changer and pulling upward.

5. Asegúrese de que el cambiador esté sujetado tomando los costados/extremos del cambiador y tirando hacia arriba de ellos.

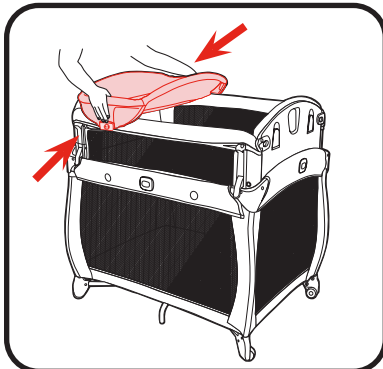

6. To remove, push buttons on both ends of changer and lift off of playard as shown.

6. Para sacarlo, oprima los botones de ambos extremos del cambiador y levántelo aparte del corralito como se indica.

4-D Portable Newborn Seat • Asiento portátil para recién nacidos

WARNING

Prevent serious injury or death: Failure to follow these warnings and the instructions could result in serious injury or death.

- **This product is not safe for sleep.**

FALL HAZARD: To prevent falls, stop using the product when infant:

- Begins to wiggle out of position or turn over in the product or
- Head touches the upper edge of the product or
- Weighs more than 15 lb (6.8 kg) (approximately 3 months of age).
- Child's activity can move product. In portable seat mode, ALWAYS use on floor. Never use on any elevated surface.
- ALWAYS use restraints and adjust to fit snugly at all times.
- You must still provide the supervision necessary for the continued safety of your child.
- NEVER leave child unattended.
- NEVER use this product as a means to transport an infant in a motor vehicle.
- **FALL HAZARD:** The carrier can fall from the shopping cart. Do not use on shopping cart.



SUFFOCATION HAZARD: Infants have suffocated

- On added pillows, blankets and extra padding.
 - ONLY use the pad provided by the manufacturer.
 - NEVER place extra padding under or beside infant.
- When trapped between product and adjacent surfaces.
 - When using the bassinet and seat, always make sure seat is properly attached to identified locations.
 - NEVER use in contained areas (e.g. crib, playard) or next to vertical surfaces (e.g. walls and dressers).
- When product was placed on a soft surface and tipped over.
 - Never use on a soft surface (e.g. bed, sofa, cushion).
- ALWAYS place child on back.
- Use product with only one child at a time.
- The product must be fully assembled before using. Do not modify product or add any attachments that are not listed in the owner's manual.

WARNING

- NEVER place child in bassinet while product is attached.
- Never place product in the bottom of playard or bassinet.
- NEVER leave seat in place when child is in playard.
- Never place any objects in product while child is in it.

STRANGULATION HAZARD:

- Children have STRANGLED in loose or partially buckled harness straps. Fully restrain the child at all times.
- Do not use this product if it is damaged or broken.
- Strings and cords can cause strangulation. Keep strings and cords away from child.
- NEVER place the product near a window where cords from blinds or drapes can strangle a child.
- NEVER hang strings on or over the product.
- NEVER place items with a string around a child's neck, such as hood strings, pacifier cords, etc.
- NEVER attach strings to toys.
- Canopy for indoor use only.
- DO NOT store the product in the playard while in use.
- Never use this seat on any other product.
- To prevent serious injury or death, DO NOT REMOVE FOAM.

ADVERTENCIA

Prevenga las lesiones serias o la muerte: Si no se obedecen estas advertencias y las instrucciones, podría resultar en lesiones graves o la muerte.

- **Este producto no es seguro para dormir.**

PELIGRO DE CAÍDA: Para prevenir caídas, deje de usar el producto cuando el bebé:

- Comience a moverse de su posición o logre darse vuelta en el producto o
- La cabeza toque el borde superior del producto o
- Pese más de 15 libras (6.8 kg) (aproximadamente a los 3 meses).
- La actividad del niño puede mover el producto. En modo de asiento portátil, úselo SIEMPRE sobre el piso. Nunca lo use sobre cualquier superficie elevada.

ADVERTENCIA

- Use SIEMPRE el sistema de seguridad y acomódelo de modo que quede ajustado en todo momento.
- Usted debe proporcionar la supervisión necesaria para la seguridad continua de su niño.
- Nunca deje al niño sin supervisión.
- Nunca use este producto como manera de transportar al bebé en un vehículo automotor.
- **PELIGRO DE CAÍDA:** El portabebés se puede caer de un carrito de supermercado. No lo use en un carrito de supermercado.



PELIGRO DE ASFIXIA: Bebés se han asfixiado

- Sobre cojines, frazadas y acolchado adicional agregados.
 - Use SOLAMENTE la almohadilla provista por el fabricante.
 - NUNCA ponga acolchado adicional debajo o al lado del bebé.
- Cuando esté atrapado entre el producto y las superficies adyacentes.
 - Cuando use el moisés y el corralito, asegúrese siempre de que el asiento esté debidamente sujetado en los lugares identificados.
 - NUNCA lo use en lugares cerrados (por ej., cuna, corralito) o al lado de superficies verticales (por ej., paredes y vestidos).
- Cuando el producto fue puesto en una superficie blanda y se tumbó.
 - NUNCA lo use en una superficie blanda (por ej., cama, cojín de un sofá).
- Coloque SIEMPRE al niño boca arriba.
- Use el producto solamente con un niño por vez.
- El producto debe estar completamente armado antes de usarlo. No modifique el producto ni agregue ningún accesorio que no esté listado en el manual del dueño.
- NUNCA ponga al niño en el moisés si el producto está instalado.
- Nunca ponga el producto en el fondo del corralito.
- NUNCA deje el moisés en su lugar mientras el niño esté en el corralito.
- Nunca ponga ningún objeto en el producto mientras el niño está en él.

⚠️ ADVERTENCIA

PELIGRO DE ESTRANGULAMIENTO:

- Los niños se han ESTRANGULADO en las correas del arnés sueltas o parcialmente abrochadas. Debe de contener completamente al niño por todo el tiempo.
- No use este producto si está dañado o roto.
- Cuerdas y cordones pueden causar la estrangulación. Mantenga los cordones y cuerdas fuera del alcance del niño.
- NUNCA ponga el producto cerca de una ventana donde los cordones de persianas o cortinas puedan estrangular al niño.
- NUNCA cuelgue cordones sobre o arriba del producto.
- NUNCA coloque artículos con un cordón alrededor del cuello del niño, tales como cordones de capucha, cordón del chupete, etc.
- NUNCA ponga cordones a los juguetes.
- La capota es para uso en interiores solamente.
- NO guarde el producto en el corralito mientras esté en uso.
- Nunca use este asiento en ningún otro producto.
- Para prevenir serias lesiones o la muerte, NO SAQUE LA ESPUMA.

⚠️ WARNING

- To prevent serious injury or death, DO NOT REMOVE FOAM.

⚠️ ADVERTENCIA

- Para prevenir serias lesiones o la muerte, NO SAQUE LA ESPUMA.

Foot end (vibration switch)

Extremo del pie (interruptor de vibración)



Head end (no switch)

Extremo de la cabeza
(sin interruptor)

E. Seat Legs
• Patas del
Asiento

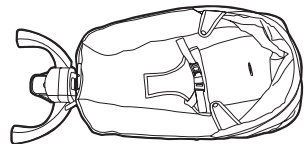

F. Portable Newborn Seat
• Asiento para recién
nacidos portátil



G. Head Support
• Correa del
apoyacabezas

1. Flip seat pad over so harness is facing down.

1. Dé la vuelta a la almohadilla del asiento del moisés portátil para que el arnés mire hacia abajo.

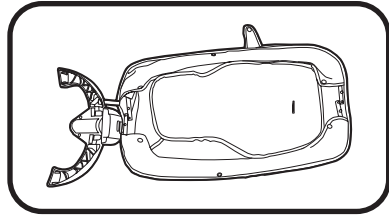

2. Insert the head support strap through the slot in the seat. MAKE sure strap is not twisted.

2. Inserte la correa del apoyacabezas a través de la ranura del asiento. ASEGÚRESE que la correa no esté doblada.

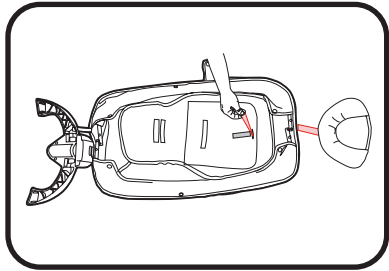

3. Secure hook and loop tape as shown.

3. Enganche la cinta de nudos y ganchos como se indica.

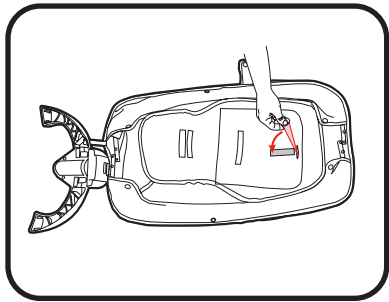

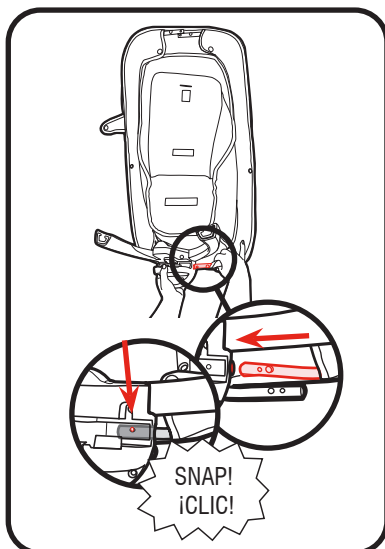
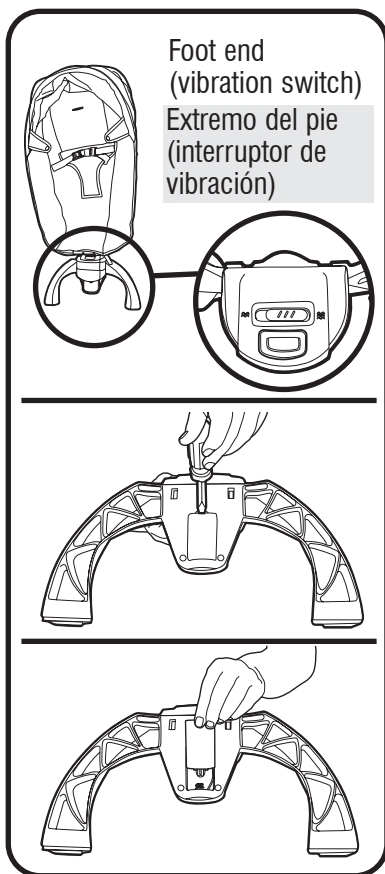

4. Using key or flat head screwdriver to open battery compartment on back of seat leg with switch and insert 1-D (LR20-1.5V) (not included). Replace battery compartment door.

4. Utilizando una llave o un destornillador plano, abra el compartimento de las pilas en el reverso de la pierna del asiento que tiene el interruptor, e inserte una pila D (LR20-1.5V) (no incluida). Vuelva a sujetar la puerta del compartimento de las pilas.

5. Attach seat legs attached to foot end by inserting end of one tube into opening as shown.

CHECK: Webbing is not twisted and button should be inserted and visible in opening.

5. Para sujetar las piernas del asiento portátil al extremo del pie, inserte el extremo de un tubo en la abertura como se indica.

VERIFIQUE: La cincha no debe estar doblada. El botón debe insertarse y estar visible en la abertura.

6. Attach other end of tube assembled to foot end into head end seat legs.

CHECK: Buttons should be inserted and visible in openings.

6. Sujete las patas del asiento portátil colocando los extremos del tubo en la abertura como se indica.

VERIFIQUE: Los botones deben estar insertados y visibles en las aberturas.

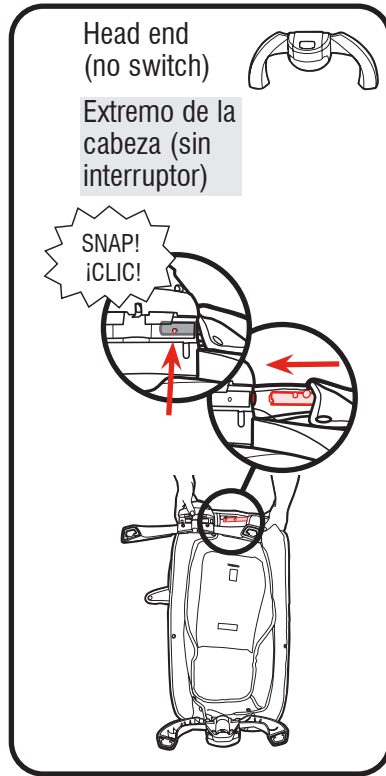

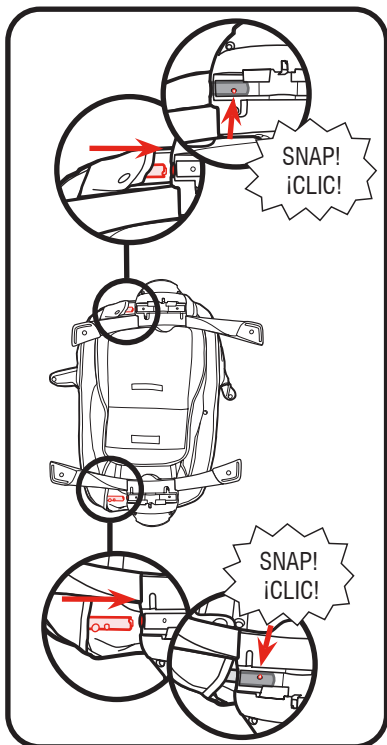

7. Insert ends of other tube into openings in seat legs. **CHECK:** Buttons should be inserted and visible in openings.

7. Inserte los extremos del otro tubo en las aberturas de las patas del asiento.

VERIFIQUE: Los botones deben estar insertados y visibles en las aberturas.

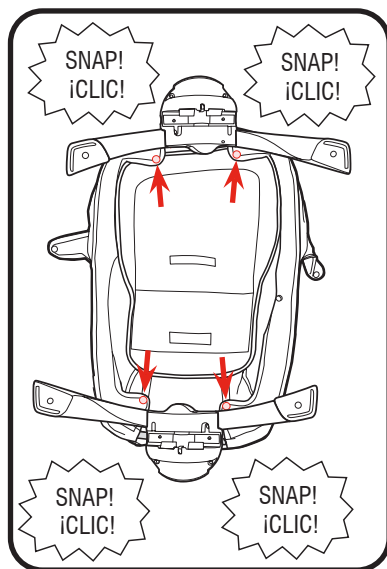

8. **CHECK** that 4 snaps on ends of channels are secured.

8. **VERIFIQUE** que los 4 broches en los extremos de los canales estén asegurados.

9. Attach the canopy mounts to the sides as shown.

9. Sujete los montantes de la capota a los costados como se indica.

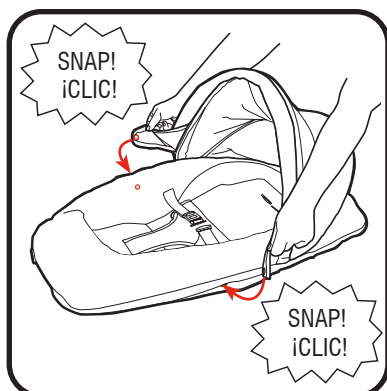

10. Push seat onto bassinet or playard rails.

10. Empuje el asiento hacia el asiento o las barandas del corralito.

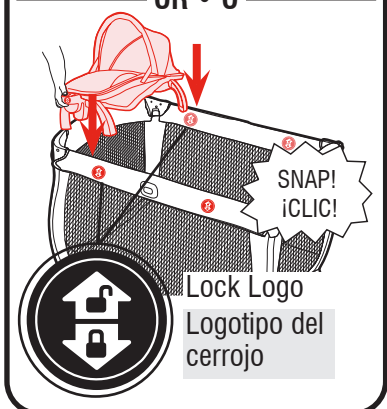
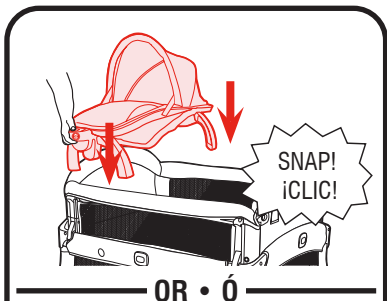

11. **CHECK** the seat is attached by grasping the sides/ends of the seat and pulling upward.

11. **VERIFIQUE** que el asiento esté sujetado agarrando de los costados/extremos del mismo y tirando hacia arriba.

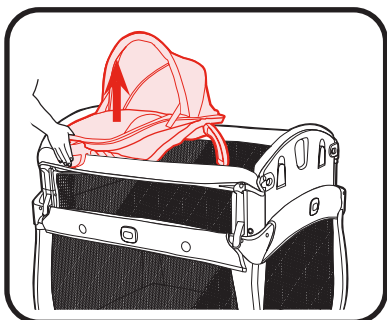

To Secure Child • Para asegurar al niño

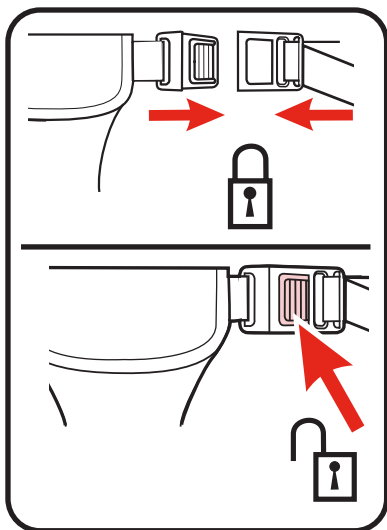

Use slide adjuster at waist for tighter adjustment.

Use el ajustador deslizable en la cintura para ajustar el apriete.

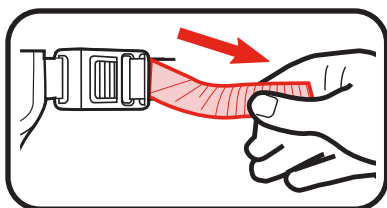

To Use Electronic Switch

• Cómo usar el interruptor electrónico

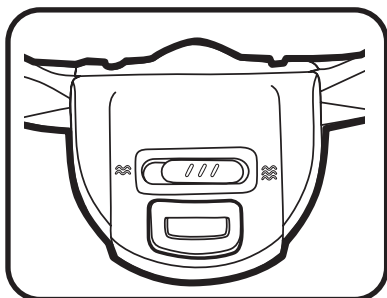

To use integrated electronic switch, slide button to left for low speed or right for high speed vibration.

Para usar el interruptor integrado electrónico, deslice el botón a la izquierda para una vibración de baja velocidad, o a la derecha para una vibración de alta velocidad.

To Remove Seat • Para sacar el asiento

1. To remove, press buttons on both sides of the seat handles.

1. Para sacarlo, oprima los botones de ambos costados de las manijas del asiento.

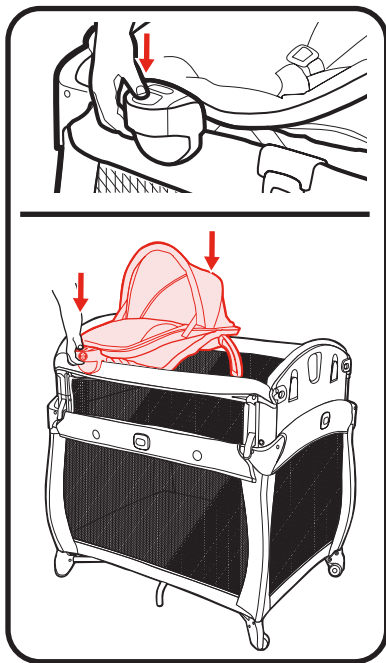

2. Pull up as shown.

2. Tire hacia arriba como se indica.

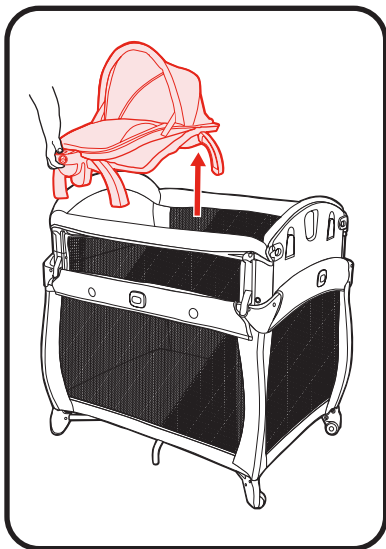

4-E Parent Organizer • Organizador para padres

! WARNING

- Always keep objects out of child's reach.
- Remove this accessory when child is able to pull up in the playard.

! ADVERTENCIA

- Siempre mantenga los objetos fuera del alcance del niño.
- Retire este accesorio cuando el niño pueda ponerse de pie en el corralito.



K. Parent Organizer
• Organizador para padres



L. Parent Organizer Clip
• Los ganchos de organizador para padre

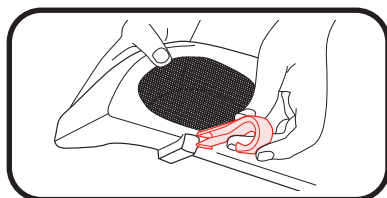

1. Insert hooks into openings in parent organizer.

1. Inserte los ganchos en las aberturas del organizador para padres.

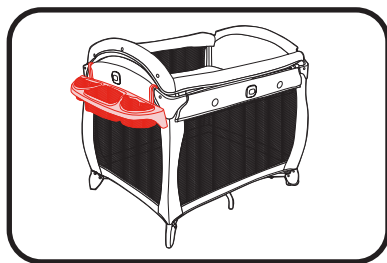

2. Attach to end of playard.

2. Sujételo al extremo del corralito.

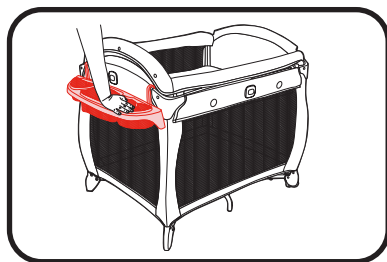

3. Push down on parent organizer to secure into place.

3. Empuje hacia abajo el organizador para padres para asegurarlo en su lugar.

5-A Care and Maintenance

• Cuidado y mantenimiento

To Clean Product • Para limpiar el producto

FROM TIME TO TIME CHECK YOUR PLAYARD for worn parts, torn material or stitching. Replace or repair the parts as needed. Use only Graco® replacement parts.

- **CARRY BAG:** Machine wash in cold water on delicate cycle and drip-dry. NO BLEACH.
- **CHANGER:** Wipe clean with damp cloth. NO BLEACH.
- **PLAYARD:** Use only household soap or detergent and warm water. DO NOT SUBMERGE PLAYARD IN WATER.
- **BASSINET:** Hand wash with warm water and household soap. Drip dry. DO NOT SUBMERGE PLAYARD BASSINET IN WATER.
- **PLAYARD MATTRESS PAD:** Wipe clean with damp cloth. NO BLEACH. DO NOT SUBMERGE MATTRESS PAD IN WATER.
- **SEAT:** Machine wash in cold water on delicate cycle and drip-dry. NO BLEACH. Refer to your care tag on your seat pad for washing instructions.

DE VEZ EN CUANDO REVISE SU EL CORRALITO por si existieran partes gastadas, material roto o descosido. Reemplace o repare las partes que lo necesiten. Use sólo repuestos Graco®.

- **EL BOLSO PARA TRANSPORTAR:** Puede ponerla en la lavadora con agua fría, en ciclo ropa delicada y colgar para secar. NO USE BLANQUEADOR.
- **EL CAMBIADOR:** Limpiar con trapo húmedo. NO USE BLANQUEADOR.
- **EL CORRALITO:** Use sólo un jabón de uso doméstico o detergente suave y agua tibia. NO SUMERJA EL CORRALITO EN AGUA.
- **EL MOISÉS EL CORRALITO:** Lávelo a mano con agua tibia y jabón doméstico. Déjelos secar al aire. NO SUMERJA EL MOISÉS EN AGUA.
- **LA ALMOHADILLA DEL COLCHÓN:** Use un trapo húmedo. NO USE BLANQUEADOR. NO SUMERJA EL COLCHON EN AGUA.
- **EL CAMBIADOR:** Puede ponerla en la lavadora con agua fría, en ciclo ropa delicada y colgar para secar. NO USE CLORO. Consulte la etiqueta de cuidado de la almohadilla del asiento para obtener las instrucciones para el lavado.

To Remove Seat Pad • Para sacar la almohadilla del asiento portátil

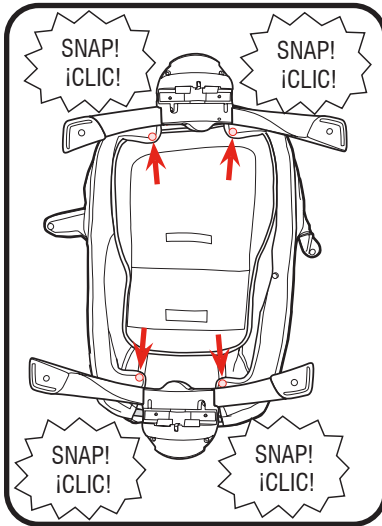

1. Unfasten 4 snaps on ends of channels.

1. Desabroche los 4 broches en los extremos de los canales.

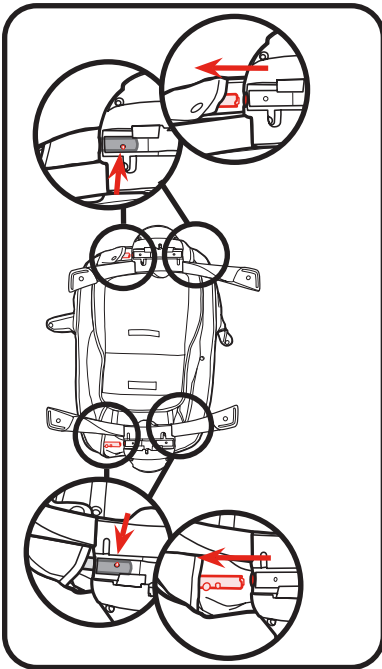

2. Press button on inside of leg housing tunnel and pull tube out of housing. Repeat on other ends of tubes.

2. Oprima el botón en el interior del túnel del armazón de las patas, y tire el tubo para sacarlo del armazón. Repita para los otros extremos de los tubos.

3. Remove tubes from seat pad.

3. Saque los tubos de la almohadilla del asiento.

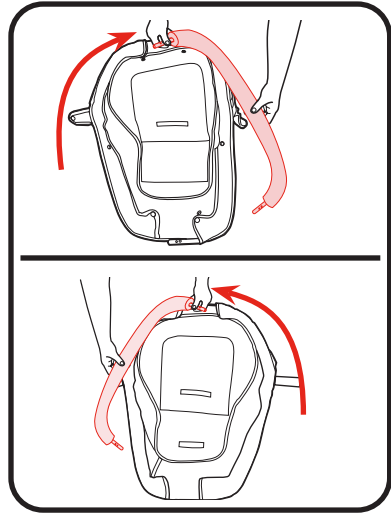

4. Insert end of webbing through opening in leg housing to remove housing.

4. Inserte el extremo de la cincha a través de la abertura en el armazón de las patas para quitar el armazón.

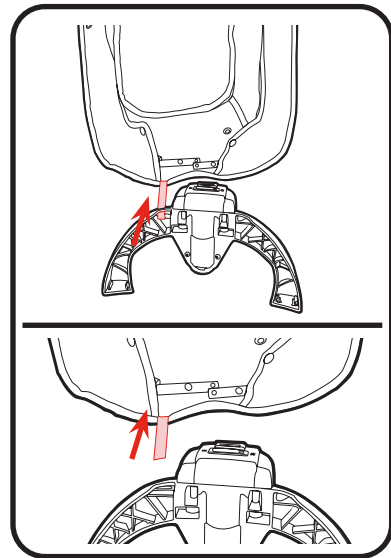

Reverse steps to re-attach.

Invierta los pasos para volver a sujetarla.

5-B Replacement Parts • Warranty Information (USA)
Piezas de repuesto • Servicio de la garantía
(EE.UU.)

To purchase parts or accessories or for warranty information in the United States, please contact us at the following:

Para comprar repuestos o accesorios o para el servicio de la garantía en los Estados Unidos, por favor comuníquese con nosotros en:

www.gracobaby.com

or/ó

1-800-345-4109

5-C Product Registration (USA)
Registro del producto (EE.UU.)

To register your Graco product from within the U.S.A. visit us online at www.gracobaby.com/productregistration or return registration card provided with your product. We currently do not accept product registrations from those living outside the United States of America.

Para registrar su producto Graco desde dentro de los EE.UU., visítenos en línea en www.gracobaby.com/productregistration o envíe la tarjeta de registro provista con su producto. Actualmente no aceptamos registros de los productos de quienes viven fuera de los Estados Unidos de América.

Folding - Quick Guide Pliegue – Guía rápida

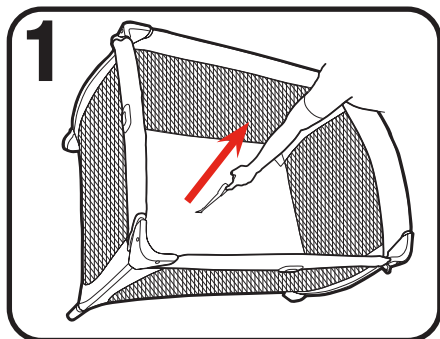

1. Pull red tab up to unlock. Center of floor must be at least halfway up before top rails will unlock. (See page 14)

1. Tire de lengüeta roja hacia arriba para desbloquear. El centro del piso debe estar levantado por lo menos hasta la mitad antes de destrabarse las barandas superiores. (Consulte la página 14)

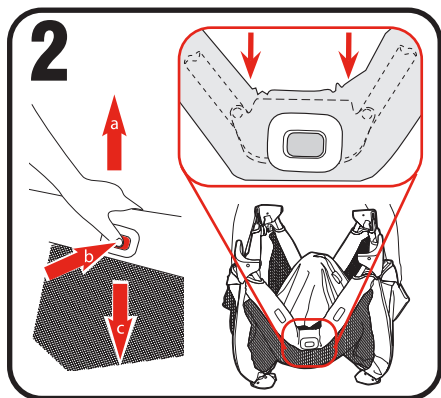

2. Lift rail up slightly, press button and lower rail. Repeat on all 4 sides. (See page 15)

2. Levante la baranda un poco, oprima el botón y baje la baranda. Repita el proceso en los 4 costados. (Consulte la página 15)

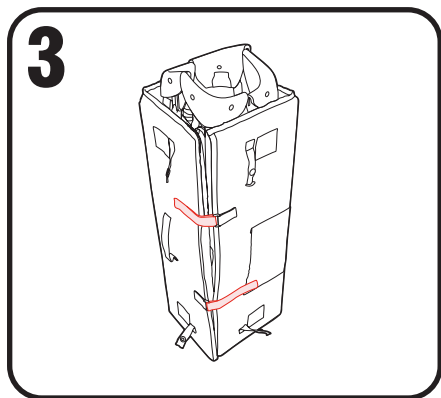

3. Wrap mattress around playard. (See Page 16)

3. Envuelva el colchón alrededor corralito. (Consulte la página 16)

Set Up - Quick Guide Instalación – Guía rápida

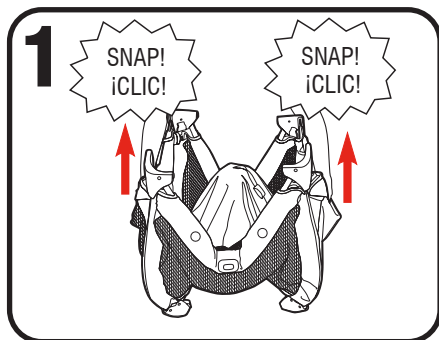

1. Pull up on all 4 sides and snap into place. Do not push center of Playard down until top rails are locked. (See page 12)

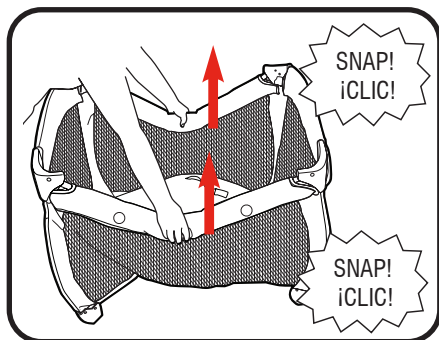

1. Tire hacia arriba de los 4 costados y trábelos en su lugar. No empuje el centro del corralito hacia abajo hasta que las barandas superiores estén trabadas. (Consulte las página 12)

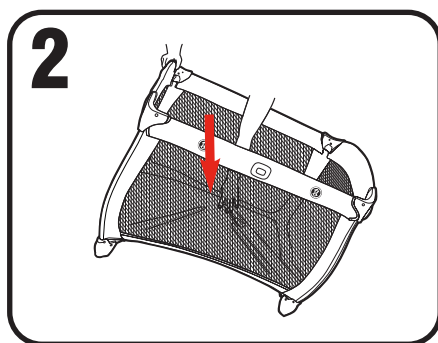

2. Push center of playard down until you hear a click. (See page 13)

2. Centro de empuje del corralito hacia abajo hasta que escuche un clic. (Consulte la página 13)