

# GRACO®

*premier*

## MODES™ NEST

Stroller • Cochechito

Owner's Manual • Manual del propietario

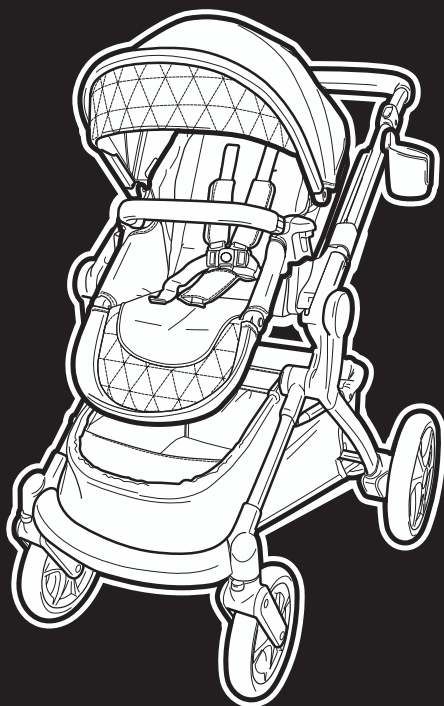

[www.gracobaby.com](http://www.gracobaby.com)



# **1 WARNING**

- **ADVERTENCIA**

*Pages • Páginas 4-7*

## **2 Features**

- **Características**

*Page • Páginas 8-9*

- 2-A PREMIER MODES™ NEST Use Positions**
  - Posiciones del uso del PREMIER MODES™ NEST
- 2-B Parts List**
  - Lista de piezas

## **3 Assembly**

- **Ensamblaje**

*Pages • Páginas 10-14*

- 3-A To Open Stroller**
  - Para abrir el cochecito
- 3-B Brake Mounts**
  - Montantes de los frenos
- 3-C Rear Wheels**
  - Ruedas traseras
- 3-D Front Wheels**
  - Rueda delanteras
- 3-E Parent Cup Holder**
  - Apoyavaso para padres

## **4 Use**

- Uso**

*Pages • Páginas 15-37*

- 4-A To Use Toddler Seat**
  - Para usar el asiento para niños pequeños
- 4-B Arm Bar**
  - Barra para los brazos
- 4-C Canopy**
  - Capota
- 4-D To Secure Child**
  - Para sujetar al niño
- 4-E Harness Covers**
  - Fundas del arnés
- 4-F To Recline Seat**
  - Para reclinar el asiento
- 4-G Foot Rest**
  - Apoyapié
- 4-H Swivel Wheels**
  - Las ruedas giratorias
- 4-I Brakes**
  - Frenos
- 4-J To Use Height Adjustment Latch**
  - Para usar la traba de ajustar la altura
- 4-K To Adjust the Basket**
  - Para ajustar la canasta
- 4-L To Attach Graco® Infant Car Seat to Stroller Frame**
  - Para instalar el asiento de automóvil para bebé Graco® al armazón del cochecito
- 4-M To Fold Stroller with Toddler Seat**
  - Para plegar el cochecito con el asiento para niño pequeño
- 4-N To Fold Stroller without Toddler Seat**
  - Para plegar el cochecito sin el asiento para niño pequeño

## **5 Care**

- Cuidado**

*Pages • Páginas 38-40*

- 5-A Care & Maintenance**
  - Cuidado y mantenimiento
- 5-B Replacement Parts • Warranty Information (USA)**
  - Piezas de repuesto • Información sobre la garantía (EE.UU.)
- 5-C Product Registration (USA)**
  - Registro del producto (EE.UU.)

# WARNING

**Failure to follow these warnings and the assembly instructions could result in serious injury or death. Only use product as instructed.**

**PLEASE SAVE OWNER'S MANUAL FOR FUTURE USE.**

**ADULT ASSEMBLY REQUIRED.**

**NEVER LEAVE** child unattended.

Always keep child in view while in stroller.

**AVOID SERIOUS INJURY** from falling or sliding out. Always use seat belt or infant car seat harness. After fastening buckles, adjust belts to get a snug fit around your child.

**AVOID FINGER ENTRAPMENT.**

Use care when folding and unfolding the stroller. Be certain the stroller is fully erected and latched before allowing your child near the stroller.

**AVOID STRANGULATION.**

**DO NOT** place items with a string around your child's neck, suspend strings from this product, or attach strings to toys.

**NEVER USE STROLLER ON**

**STAIRS** or escalators. You may suddenly lose control of the stroller, or your child may fall out. Also, use extra care when going up or down a step or curb.

**USE OF THE STROLLER** with a child weighing more than 50 lb (22.5 kg) or taller than 45 in. (114.3 cm) will cause excessive wear and stress on the stroller. Use the stroller with only one child at a time.

**TO PREVENT TIPPING,** do not place more than 1 lb (0.45 kg) on the cup holder.

**TO AVOID BURNS,** never put hot liquids in the cup holder.

**TO PREVENT A HAZARDOUS, UNSTABLE CONDITION,** never place purses, shopping bags, parcels or accessory items (other than approved Graco stroller bags) on the handle. Never place anything on the canopy.

**TO PREVENT A HAZARDOUS, UNSTABLE CONDITION,** do not place more than 10 lb (4.5 kg) in the storage basket.

**DO NOT ALLOW** child to stand on basket. It may collapse and cause injury.

**DO NOT** use storage basket as a child carrier.

**DO NOT** use toddler seat in an automobile.

**DO NOT** use toddler seat as a car bed or booster seat.

**DO NOT** remove, reverse or carry the toddler seat while child is in it.

**DO NOT** use stroller frame without toddler seat or car seat attached.

The height adjustment latch must be set at the same height on both sides of the stroller.

**NEVER LIFT OR CARRY** toddler seat by the footrest.

**STROLLER TO BE USED** only at walking speed. Product not intended for use while jogging, skating, etc.

**NEVER ALLOW YOUR STROLLER** to be used as a toy.

# ! WARNING

**DISCONTINUE USING YOUR STROLLER** should it become damaged or broken.

**CAREGIVER MUST** always help child get into and out of the stroller.

**CAREGIVER MUST** always ensure the brakes are engaged when placing child into stroller.

**ALWAYS** check that the infant car seat is securely attached to the frame by pulling up on it.

**ONLY USE** The toddler seats provided with this stroller or purchased separately and specified for use with this stroller.

## **USING GRACO® INFANT CAR SEAT WITH STROLLER:**

**TO AVOID INJURY TO YOUR CHILD: THIS STROLLER IS ONLY COMPATIBLE WITH GRACO®**

**SNUGRIDE® INFANT CAR SEATS WITH CLICK CONNECT™.**

Only use with Graco® infant car seats that have the Click Connect™ logo.

Improper use of this stroller with other manufacturers' car seats may result in serious injury or death.

**READ THE MANUAL** provided with your Graco car seat before using it with your stroller.

**ALWAYS SECURE** your child with the car seat harness when using the car seat in the stroller. If your child is already in the car seat, check that the child is secured with the harness.

Improper use of this stroller with a car seat may result in serious injury or death.

See Graco infant car seat owners manual for maximum size of child.

**ONLY USE** toddler seat on the stroller, and do not remove, reverse, or carry the toddler seat while child is in it.



Sticker varies by model

# ! ADVERTENCIA

**No observar estas advertencias y las instrucciones de ensamblaje podría resultar en lesiones serias o la muerte. Use solamente el producto según las instrucciones.**

**POR FAVOR, GUARDE EL MANUAL DEL PROPIETARIO PARA USO FUTURO.**

**REQUIERE QUE LO ARME UN ADULTO.**

**NUNCA DEJE** al niño sin supervisión. Mantenga al niño siempre a la vista cuando esté en el cochecito.

**EVITE SERIAS LESIONES** de caídas o resbalos. Use siempre el cinturón de seguridad or arnés asiento de automóvil para el bebé. Después de ajustar las hebillas, ajuste las correas para obtener un calce apretado alrededor de su niño.

**EVITE AGARRARLE LOS DEDOS.** Use cuidado cuando pliega y despliega el cochecito. Asegúrese de que el cochecito esté completamente armado y trabado antes de permitir que el niño se acerque al mismo.

**EVITE LA ESTRANGULACIÓN.** NO PONGA artículos con un cordón alrededor del cuello del niño, suspenda cordones de este producto ni ponga cordones a los juguetes.

**NUNCA USE EL COCHECITO EN ESCALERAS** o escaleras mecánicas. Podría perder repentinamente el control del cochecito o el niño podría caerse. Además, use mucho cuidado cuando sube o baja un escalón o borde.

**USAR EL COCHECITO** con un niño que pesa más de 50 libras (22.5 kg) o más alto de 45 pulgadas (114.3 cm) causará un desgaste y tensión excesiva en el cochecito. Use el cochecito solamente con un niño por vez.

**PARA PREVENIR QUE SE TUMBE,** no ponga más de 1 libra (0.45 kg) sobre el apoyavaso para padres.

**PARA EVITAR QUEMADURAS,** nunca ponga líquidos calientes en el apoyavaso para padres.

**PARA PREVENIR UNA SITUACIÓN PELIGROSA E INESTABLE,** nunca ponga carteras, bolsas, paquetes o accesorios en la manija (si no son las bolsas para cochecito aprobadas por Graco). No ponga nunca nada sobre la capota.

**PARA PREVENIR UNA SITUACIÓN PELIGROSA E INESTABLE,** no ponga más de 10 libras (4.5 kg) en la canasta de almacenamiento.

**NO DEJE** que el niño se pare sobre la canasta. Podría desarmarse y causar lesiones.

**NO** use la canasta de almacenamiento como transportador para niños.

**NO** use el asiento para niño pequeño en un automóvil.

**NO** use el asiento para niño pequeño como cama en un automóvil o asiento para niños.

**NO** saque, invierta ni transporte el asiento para niño pequeño mientras el niño esté sentado.

**NO** use el armazón del cochecito sin el asiento para niño pequeño o asiento de automóvil sujetado.

La traba de ajustar la altura debe fijarse al mismo nivel en ambos lados del cochecito.

**NUNCA LEVANTE NI TRANSPORTE** el asiento para niño pequeño agarrado del apoyapié.

**EL COCHECITO DEBE USARSE** solamente a la velocidad del paseo. El producto no debe usarse para correr, patinar, etc.

# ! ADVERTENCIA

**NUNCA DEJE QUE SU PRODUCTO SE USE** como un juguete.

**DEJE DE USAR EL COCHECITO** en caso de que esté dañado o roto.

**LA PERSONA A CARGO DEL CUIDADO DEBE** ayudar siempre al niño a subirse y bajarse del cochecito.

**LA PERSONA A CARGO DEL CUIDADO DEBE** tener la seguridad de que los frenos estén activados cuando pone al niño en el cochecito.

**SIEMPRE** verifique que el asiento de automóvil para bebé o asiento para niño pequeño esté sujetado con seguridad al armazón tirando de él.

**USE SOLAMENTE** Los asientos para niños pequeños provistos con este cochecito o comprado por separado y especificado para que se use con este cochecito.

## **USO DEL TRANSPORTADOR PARA BEBÉ GRACO® CON EL COCHECITO:**

**PARA EVITAR LESIONES A SU NIÑO: ESTE COCHECITO**

**SOLAMENTE ES COMPATIBLE CON LOS ASIENTOS DE AUTOMÓVIL PARA BEBÉ GRACO®**

**SNUGRIDE® CON CLICK CONNECT™.**

Úselo solamente con los asientos de automóvil para bebé de Graco® que tienen el logotipo Click Connect™.



El adhesivo varía según el modelo

El uso inadecuado de este cochecito con asientos para automóvil de otros fabricantes podría resultar en lesiones serias o la muerte.

**LEA EL MANUAL** incluido con su transportador Graco antes de usarlo con su cochecito.

**ASEGURE SIEMPRE** a su niño con el arnés del transportador cuando usa el transportador en el cochecito. Si su niño ya está en el transportador, verifique que esté asegurado con el arnés.

El uso inadecuado de este cochecito con un asiento de automóvil podría resultar en lesiones serias o la muerte.

Vea el manual del propietario del asiento de automóvil para bebé Graco para determinar el tamaño máximo del niño.

**USE SOLAMENTE** el asiento para niño pequeño en el cochecito y no saque, invierta ni transporte el asiento para niño pequeño con el niño en él.

## 2-A PREMIER MODES™ NEST Use Positions

- Posiciones del uso del PREMIER MODES™ NEST

2 Features  
• Características

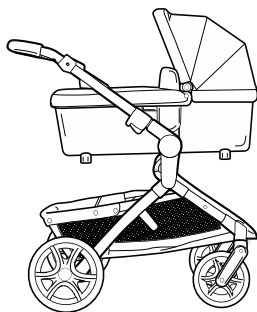
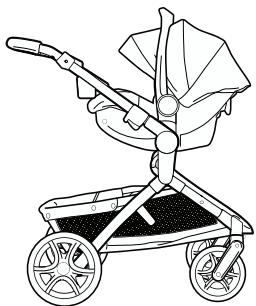
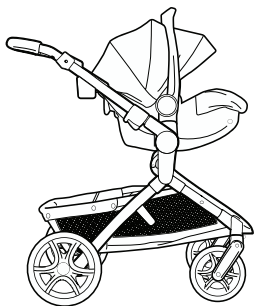
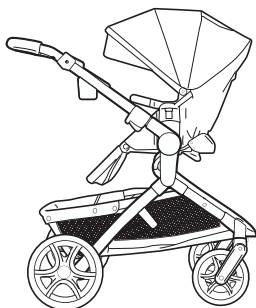
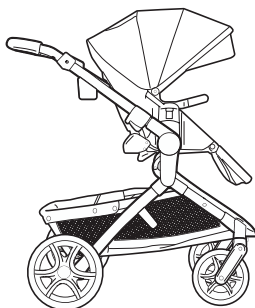



## 2-B Parts List

### • Lista de piezas

Check that you have all the parts for this model **BEFORE** assembling your product. If any parts are missing, call Customer Service 1-800-345-4109.

Verifique que tiene todas las piezas de este modelo **ANTES** de armar su producto. Si falta alguna pieza, llame a Servicio al Cliente 1-800-345-4109.

**NO TOOLS REQUIRED.**

**NO REQUIERE HERRAMIENTAS.**

**All models • Todos los modelos**

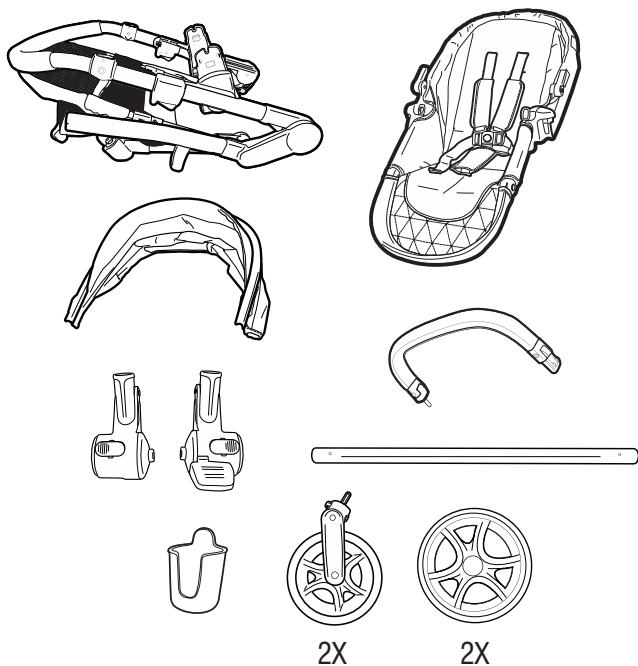

### **! WARNING**

- Remove and **IMMEDIATELY** discard the zip tie on certain models.

### **! ADVERTENCIA**

- Quite y deseche **INMEDIATAMENTE** el cordón en ciertos modelos.

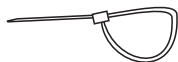

Zip tie  
Cordón

### 3-A To Open Stroller • Para abrir el cochecito

Before assembly, be sure to place stroller on top of a piece of cardboard or other protective cover to prevent damage to floor surface.

Antes de armarlo, tenga la seguridad de poner el cochecito arriba de un pedazo de cartón u otro tipo de protección para prevenir el daño a la superficie del piso.

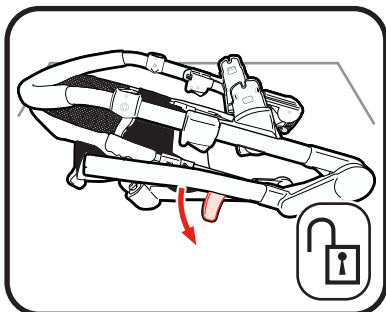

1. Pull out to unlock stroller.

1. Tire para destrabar el cochecito.

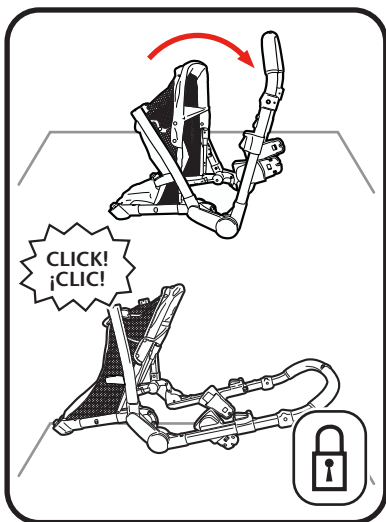

2. Rotate handle to open stroller.

**CHECK** that the stroller is completely latched open every time you open the stroller and before continuing with the rest of the assembly steps.

2. Gire la manija para abrir el cochecito.

**VERIFIQUE** que el cochecito esté completamente abierto y trabado cada vez que lo abre y antes de continuar los pasos de ensamblaje restantes.

## 3-B Brake Mounts

### • Montantes de los frenos

1. Attach mounts to axle rod as shown.

1. Conecte los montantes a la varilla del eje como se muestra.

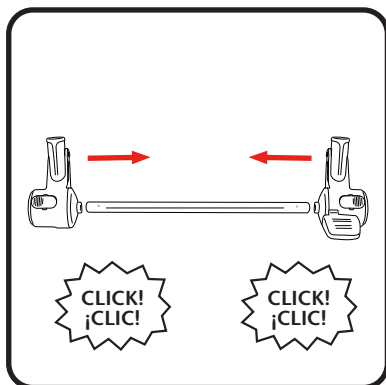

2. Push brake mounts onto the stroller frame. Brake pedal points toward rear of stroller.

2. Empuje los montantes de los frenos para sujetarlo al armazón del cochecito. Las palancas del freno deben apuntar hacia la parte trasera del cochecito.

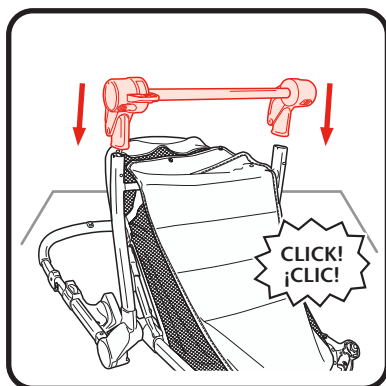

3. Fasten basket around rear axles as shown.

3. Sujete la canasta alrededor del eje trasero como se indica.

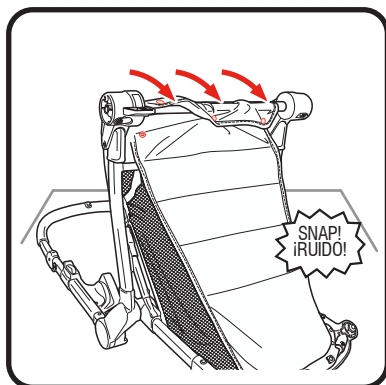

### 3-C Rear Wheels

- Ruedas traseras

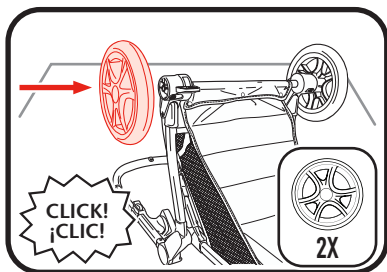

1. Attach wheel as shown. Slide axle through center hole in the brake mount and push until you hear a click.

1. Sujete la rueda como se muestra. Deslice el eje a través del agujero en el centro del montante del freno y empuje hasta que escuche un 'clíc'.

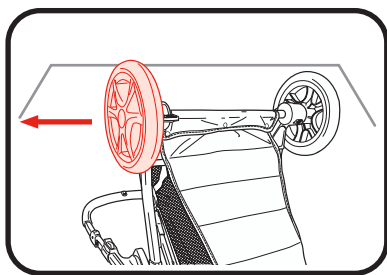

2. **CHECK** that the wheels are securely attached by pulling on the wheel assembly.

2. **VERIFIQUE** que las ruedas estén aseguradas de manera segura al tirar de la rueda una vez ensamblada.

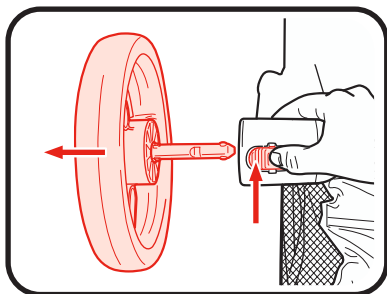

3. To remove rear wheels, push button and pull wheel off. Repeat with the other wheel.

3. Para sacar las ruedas traseras, empuje el botón y tire de la rueda para sacarla. Repita el procedimiento en la otra rueda.

### 3-D Front Wheels

#### • Ruedas delanteras

1. Attach front wheels to stroller as shown.

1. Sujete las ruedas delanteras al cochecito como se indica.

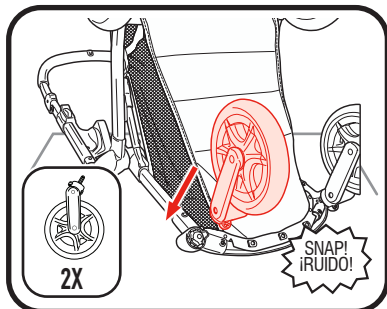

2. **CHECK** that wheels are securely attached by pulling on wheel assembly.

2. **VERIFIQUE** que las ruedas estén instaladas correctamente tirando del ensamblaje de las ruedas.

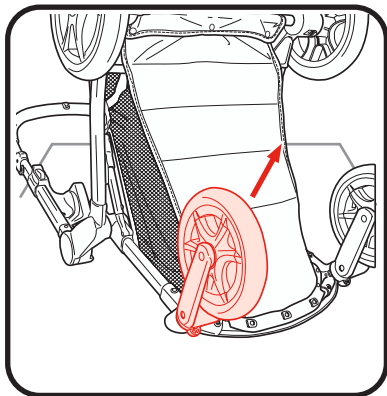

3. Remove front wheel by pushing button as shown.

3. Saque la rueda delantera empujando el botón como se indica.

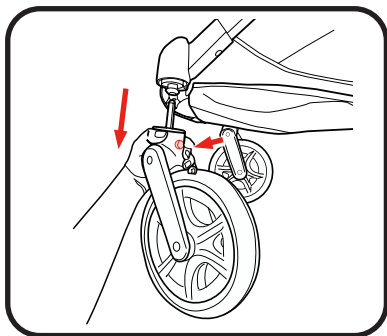

### 3-E Parent Cup Holder

- Apoyavaso para padres

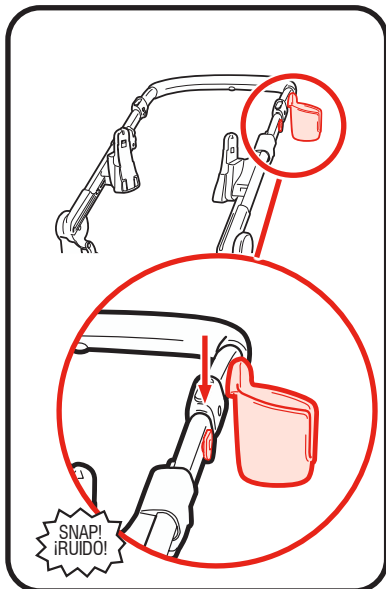

1. Attach the parent cup holder as shown.

To remove: Pull up firmly on the cup holder while holding the stroller frame to remove.

1. Sujete el apoyavaso para padres como se indica.

Para sacarlo: Tire firmemente del apoyavaso mientras sujeta el armazón del cochecito para sacarlo.

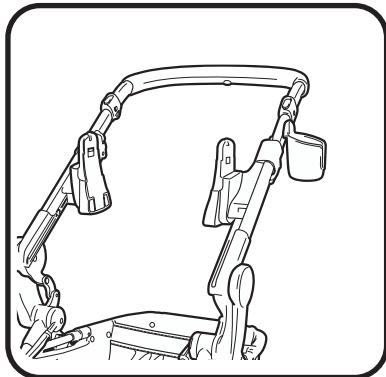

## 4-A To Use Toddler Seat

- Para usar el asiento para niños pequeños

### ⚠ WARNING

- **ONLY USE** toddler seat on the stroller, and do not remove, reverse, or carry the toddler seat while child is in it.

See warnings for additional information.

### ⚠ ADVERTENCIA

- **USE SOLAMENTE** el asiento para niño pequeño en el cochecito, y no saque, invierta ni transporte el asiento para niño pequeño con el niño en él.

Vea las advertencias para más información.

1. To attach seat, place seat on mounts as shown until they lock into place on both sides of the stroller. Seat may be placed on stroller in either direction.

See warnings for additional information.

1. Para sujetar el asiento, ponga el asiento en los montantes como se indica hasta que se traben en su lugar en ambos costados del cochecito. Se puede colocar el asiento en el cochecito en cualquiera de las dos direcciones.

Vea las advertencias para más información.

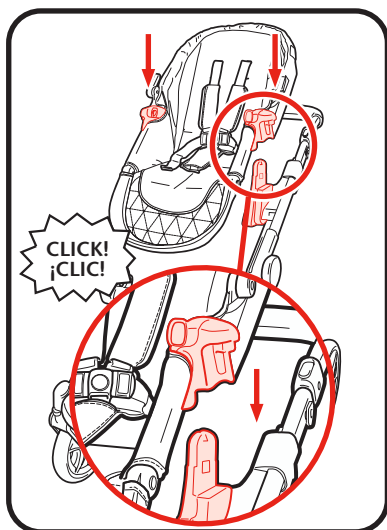

2. **CHECK** that toddler seat is securely attached to the stroller by pulling up on toddler seat.

2. **VERIFIQUE** que el asiento para niño pequeño esté apretadamente sujetado al cochecito tirando hacia arriba del asiento para niño pequeño.

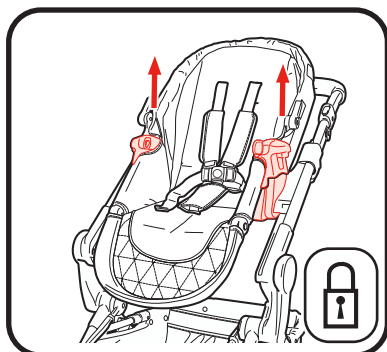

## To Remove Toddler Seat • Para sacar el asiento para niño pequeño

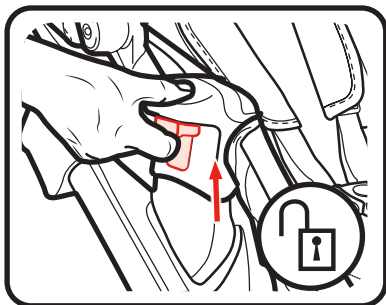

1. Squeeze buttons on both sides of the seat, and pull up as shown.

1. Oprima los botones de ambos costados del asiento, y tire hacia arriba como se indica.

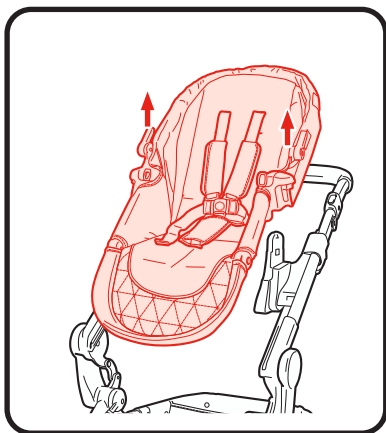



## 4-B Arm Bar

- Barra para los brazos

### **WARNING**

Always secure your child with the seat belt. The arm bar is not a restraint device. **DO NOT** lift the stroller by the child's arm bar. Use care when installing the arm bar on the stroller with a child in the stroller.

### **ADVERTENCIA**

Asegure siempre a su niño con el cinturón de seguridad. La barra para los brazos no es un dispositivo de seguridad. **NO** levante el cochecito agarrándolo de la barra para los brazos del niño. Use cuidado cuando instale la barra para los brazos en el cochecito si hay un niño en el cochecito.

1. Insert arm bar into seat frame as shown. Pull on arm bar to make sure it is attached.

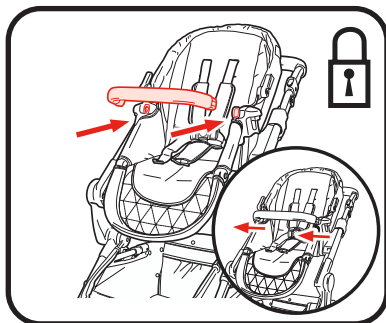

1. Inserte la barra para los brazos en el armazón del asiento como se muestra. Tire de la barra para los brazos para asegurarse de que esté sujeta.

2. To open arm bar, squeeze button on arm bar and pull out.

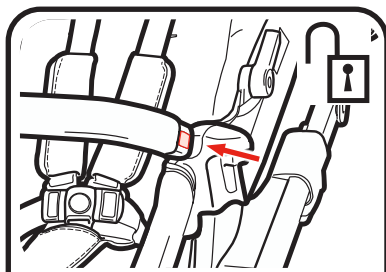

2. Para abrir la barra para los brazos, apriete el botón en la barra para los brazos y tire hacia afuera.

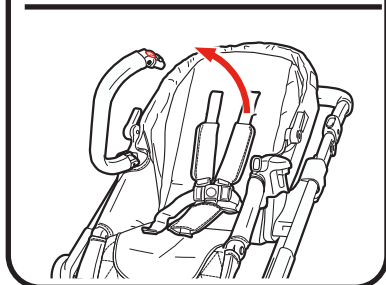

## 4-C Canopy • Capota

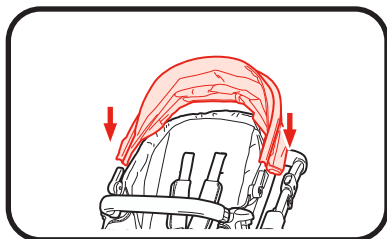

1. Attach canopy to seat frame.

1. Sujete la capota al armazón del asiento.

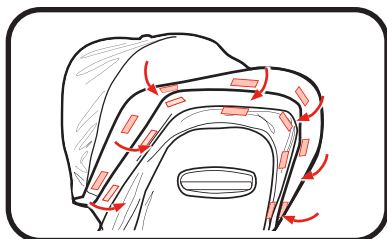

2. Fasten hook and loop tape on the rear of canopy as shown. **MAKE SURE** canopy is always fastened with the hook and loop tape when used with infant car seat or when toddler seat is in use.

2. Sujete la cinta de gancho y bucle en la parte de atrás de la capota como se muestra. **ASEGÚRESE** de que la capota esté siempre sujeta con la cinta de gancho y bucle cuando el asiento esté en uso.

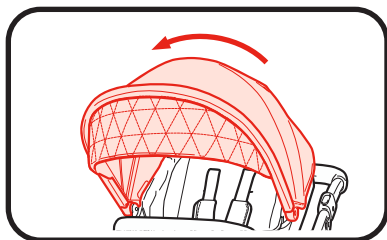

3. Pull forward to open canopy.

3. Tire hacia adelante para abrir la capota.

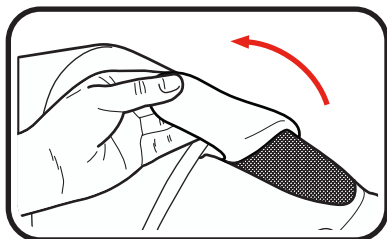

4. To open canopy window.

4. Para abrir la ventana de la capota.

5. To close canopy window.

5. Para cerrar la ventana de la capota.

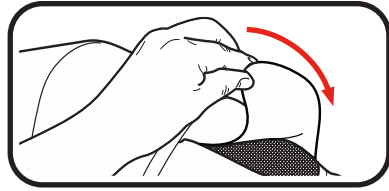

6. Pull out on canopy visor to open.  
Push visor in to close.

6. Tire hacia afuera de la visera de la capota para abrirla. Empuje la visera para cerrarla.

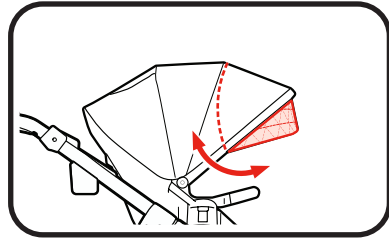

7. Push backwards to close canopy.

**NOTE:** Make sure visor is in the open position when closing the canopy.

7. Empuje hacia atrás para cerrar la capota.

**NOTA:** Asegúrese de que la visera esté en la posición abierta cuando cierre la capota.

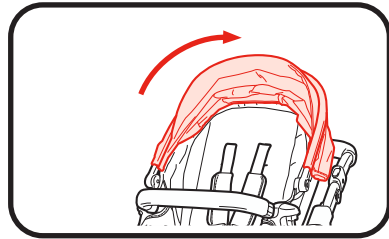

## 4-D To Secure Child

- Para sujetar al niño

### **!** WARNING

**Falling Hazard:** Always use the seat belt.

### **!** ADVERTENCIA

**Peligro de caídas:** Use siempre el cinturón de seguridad.

#### 5 Point Harness

- Arnés de 5 puntos

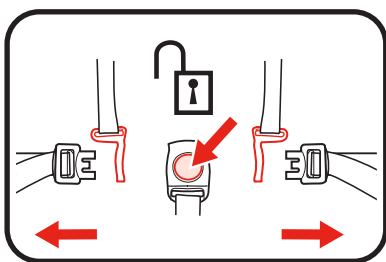

1. To open, press button on buckle to release the waist straps.

1. Para abrirlo, oprima el botón de la hebilla para liberar las correas de la cintura.

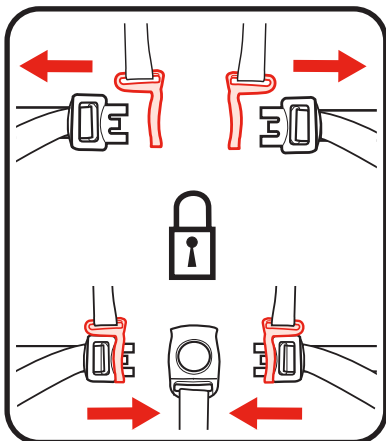

2. To close, slide shoulder strap connectors onto waist straps, and insert into buckle.

2. Para cerrarlo, deslice los conectores de las correas del hombro en las correas de la cintura, y póngalos en la hebilla.

3. Use slide adjuster at shoulder and waist for tighter adjustment. To change shoulder harness slots, see page 24.

3. Use el ajuste deslizable en el hombro y la cintura para hacer ajustes más apretado. Para cambiar las ranuras del arnés del hombro, consulte la página 24.

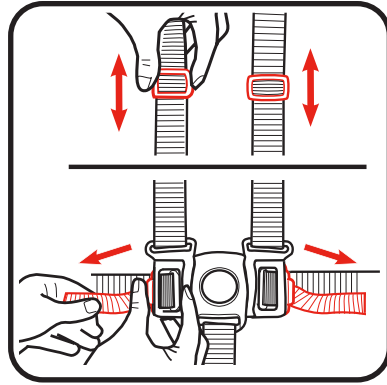

### 3 Point Buckle • Hebilla de 3 puntos

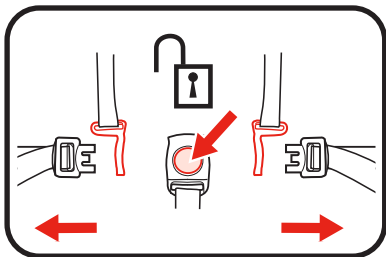

1. To open, press button on buckle to release the waist straps.

1. Para abrirlo, oprima el botón de la hebilla para liberar las correas de la cintura.

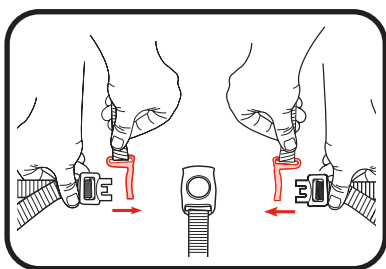

2. Slide shoulder strap connectors off of waist straps.

2. Deslice las conexiones de la correa para los hombros de las correas para la cintura.

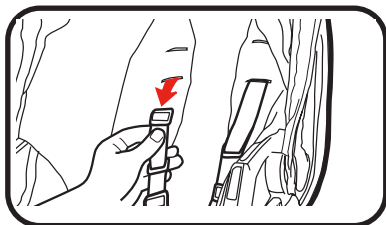

3. Remove shoulder straps from stroller.

3. Saque las correas para los hombros del cochecito.

4. Attach waist straps to harness buckle as shown.

4. Sujete las correas para la cintura a la hebilla del arnés como se indica.

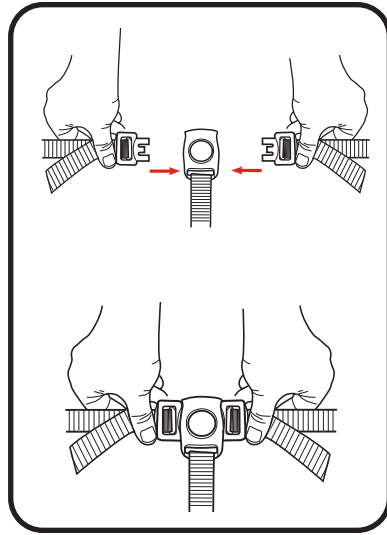

5. Use slide adjuster at waist for tighter adjustment.

5. Use el ajustador deslizable de la cintura para ajustarlo más apretadamente.

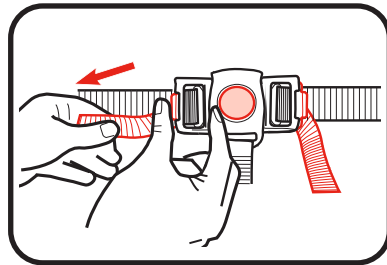

6. To open, press button on buckle to release the waist straps.

6. Para abrirlo, oprima el botón de la hebilla para liberar las correas de la cintura.

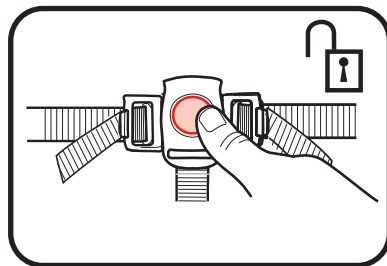

## Adjusting Shoulder Harness position

### • Ajustar la posición del arnés para los hombros

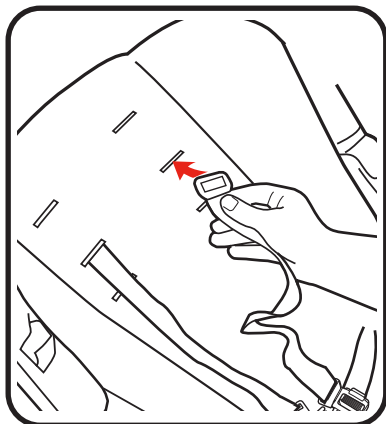
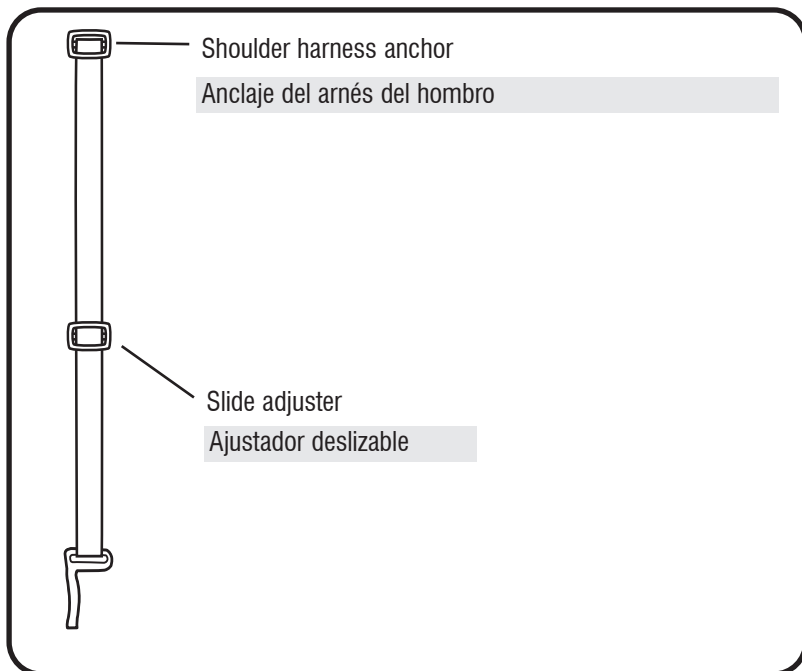

Push harness anchor through the front of the seat then re-insert through desired slots at the same height level. Use slide adjuster for further adjustment.

Pase el anclaje del arnés por el frente del asiento y luego vuelva a insertarlo en las ranuras deseadas a la misma altura. Use el ajustador deslizable para realizar ajustes adicionales.



## 4-E • Harness Covers

### • Fundas del arnés

1. To attach harness covers, slide onto harness straps.

1. Para sujetar las fundas del arnés, deslícelas sobre las correas del arnés.

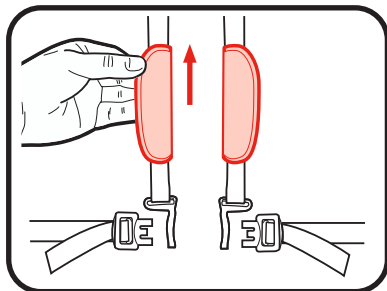

## 4-F To Recline Seat

- Para reclinar el asiento

### **!** WARNING

When making adjustments to the stroller seat, make sure child's head, arms, and legs are clear of moving seat parts and stroller frame.

### **!** ADVERTENCIA

Cuando realiza ajustes al asiento del cochecito, tenga la seguridad que la cabeza, brazos y piernas del niño estén alejados de las piezas móviles del asiento y el armazón del cochecito.

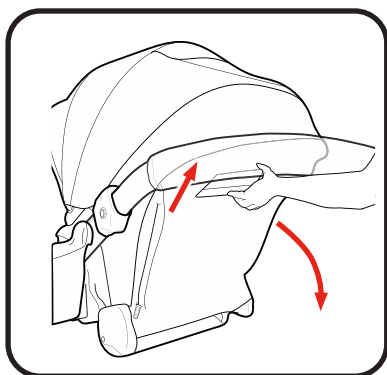

1. To recline: Pull handle up and lower seat back.

1. Para reclinarlo: Tire de la manija hacia arriba y baje el respaldo del asiento.

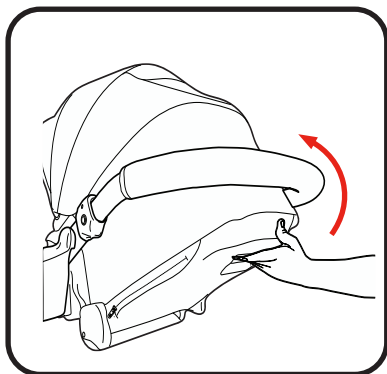

2. To raise: Push seat back up.

2. Para levantarlo: Empuje el respaldo del asiento hacia arriba.

## 4-G Foot Rest • Apoyapié

1. To raise footrest, lift up as shown.

1. Para levantar el apoyapié, levántelo hacia arriba como se indica.

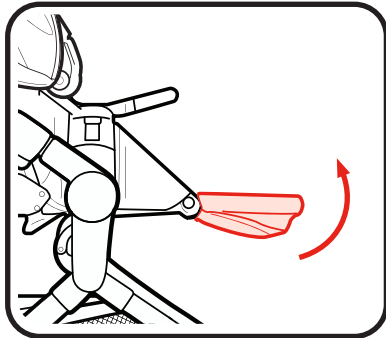

2. To lower, push buttons as shown.

2. Para bajarlo, oprima los botones como se indica.

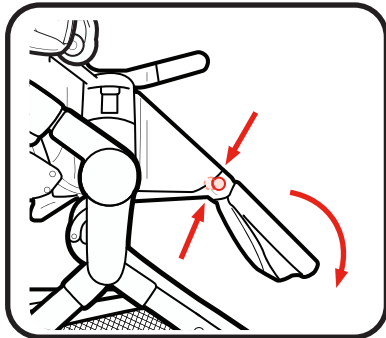

## 4-H Swivel Wheels

- Las ruedas giratorias

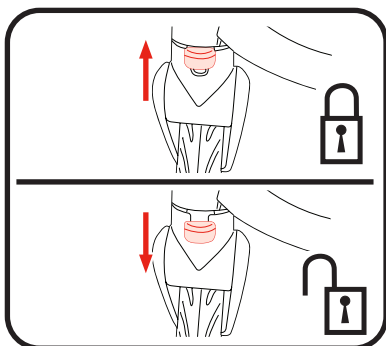

1. Push up on swivel lock for use on uneven surfaces such as grass and gravel. Push down on the swivel lock to unlock.

1. Empuje el bloqueo del giro hacia arriba para usar el cochecito en superficies no niveladas como hierba o grava. Empújelo hacia abajo para desbloquearlo.

## 4-J Brakes

- Frenos

### **WARNING**

**CHECK** that brakes are on by trying to push stroller.

### **ADVERTENCIA**

**VERIFIQUE** que los frenos estén activados tratando de empujar el cochecito.

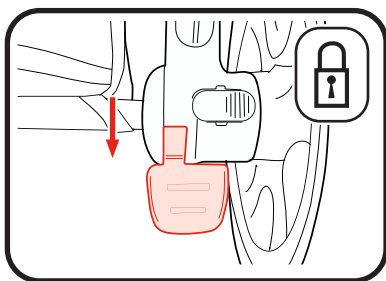

1. Push down on brake to lock brakes.

1. Empuje los frenos hacia abajo para trabarlos.

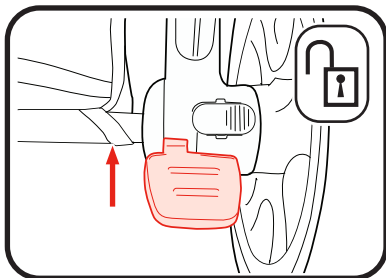

2. Lift up on brake to unlock brakes.

2. Levante los frenos hacia arriba para destrabarlos.

## 4-1 To Use Height Adjustment Latch

- Para usar la traba de ajustar la altura

### **!** WARNING

**CHECK** that the height adjustment latch is set at the same height on both sides. When making adjustments to the stroller seat, make sure child's head, arms, and legs are clear of moving seat parts and stroller frame

### **!** ADVERTENCIA

**VERIFIQUE** que la traba de ajustar la altura esté fijada al mismo nivel en ambos lados. Cuando realiza ajustes al asiento del cochecito, asegúrese de que la cabeza, brazos y piernas del niño estén alejados de las piezas móviles del asiento y el armazón del cochecito

1. To lower height of seat mount, press button on underside of height adjustment latch and slide to one of the three positions.

1. Para bajar la altura del montante del asiento, presione el botón en la parte inferior de la traba de ajuste de la altura y deslícelo a una de las tres posiciones.

2. The height adjustment latch will make a "snap" once it is in place.

2. La traba de ajustar la altura hará un "clic" cuando encaje en su posición.

3. To raise the height while the seat is installed, pull up on the seat.

3. Para levantar la altura mientras el asiento esté instalado, tire del asiento hacia arriba.

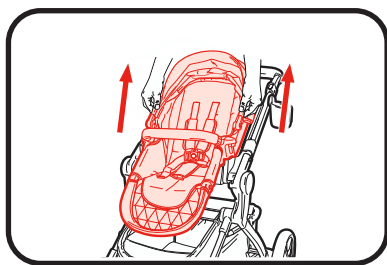
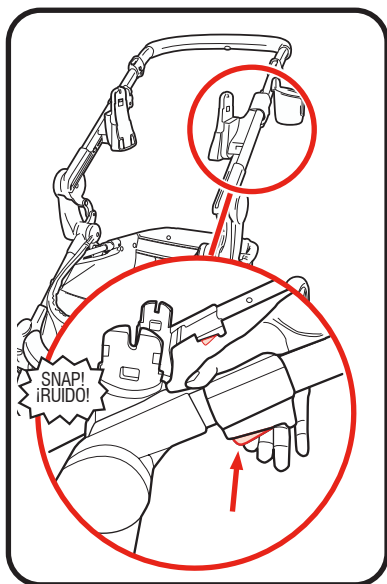

## 4-K To Adjust the Basket

- Para ajustar la canasta

### **!** WARNING

**DO NOT ALLOW** child to stand on basket. It may collapse and cause injury.

### **!** ADVERTENCIA

**NO DEJE** que el niño se pare sobre la canasta. Podría desarmarse y causar lesiones.

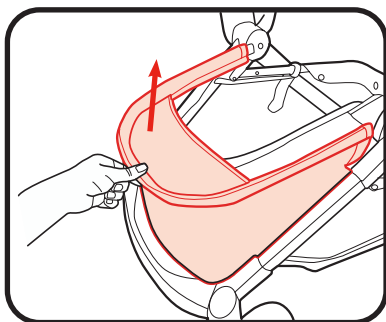

1. To raise the basket height, pull up on the front of the basket.

1. Para levantar la altura de la canasta, empuje la parte del frente de la canasta hacia arriba.

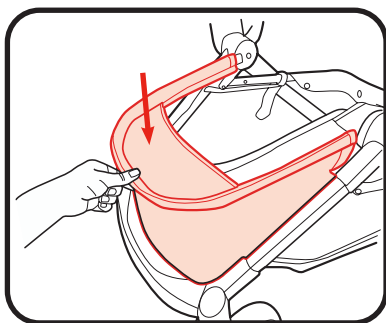

2. To lower the basket height, push down on the front of the basket.

2. Para bajar la altura de la canasta, empuje la parte del frente de la canasta hacia abajo.

### Back Basket

- Canasta posterior

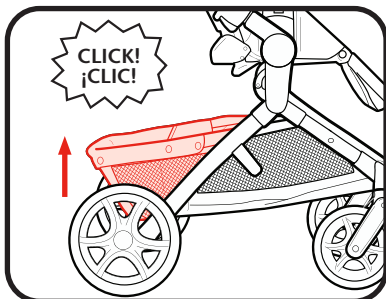

1. When unfolding the stroller, pull up on the back of the basket to raise.

1. Cuando despliegue el cochecito, tire de la parte posterior de la canasta para levantarla.

## 4-L To Attach Graco® Infant Car Seat to Stroller Frame

- Para instalar el asiento de automóvil para bebé Graco® al armazón del cochecito

For models that do not come with an infant car seat, one may be purchased separately.



### **⚠ WARNING**

**Use only a Graco® SnugRide® Click Connect™ car seat with this stroller.** This stroller is only compatible with Graco® SnugRide® infant car seats with Click Connect™. Only use with Graco® infant car seats that have the Click Connect™ logo. If unsure of the model or for more information, please call Graco's customer service number: 1-800-345-4109. Improper use of this stroller with other manufacturers' car seats may result in serious injury or death. Read the manual provided with your Graco car seat before using it with your stroller.



Sticker varies by model

- Always secure your child with the car seat harness when using the car seat in the stroller. If your child is already in the car seat, **check that the child is secured with the harness.**

Para los modelos que no vienen con un asiento de automóvil para bebé, se puede comprar uno por separado.

### **⚠ ADVERTENCIA**

**Use solamente un asiento de automóvil Graco® SnugRide® Click Connect™ con este cochecito.** Este cochecito solamente es compatible con los asientos de automóvil para bebé Graco® SnugRide® con Click Connect™. Úselo solamente con los asientos de automóvil para bebé de Graco® que tienen el logotipo Click Connect™. Si no está seguro del modelo o para obtener más información, por favor llame al número de servicio al cliente de Graco: 1-800-345-4109. El uso inadecuado de este cochecito con el asiento de automóvil de otros fabricantes podría resultar en serias lesiones o la muerte. Lea el manual provisto con su asiento de automóvil Graco antes de usarlo con su cochecito.



La etiqueta varía según el modelo

- Sujete siempre a su niño con el arnés del asiento de automóvil cuando usa el asiento de automóvil en el cochecito. Si su niño ya está en el asiento de automóvil, **verifique que esté sujetado con el arnés.**

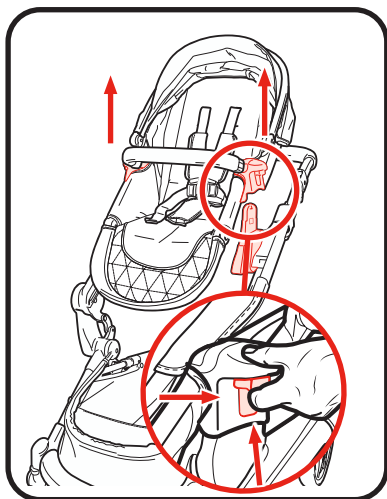

1. To remove toddler seat, squeeze buttons on both sides of the seat and pull up as shown.

1. Para sacar el asiento de automóvil para bebé, oprima los botones de ambos costados del asiento y tire hacia arriba como se indica.

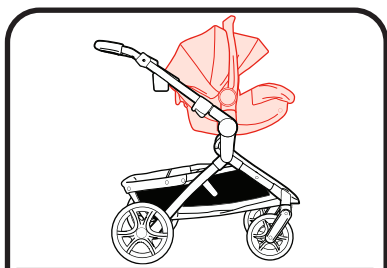

2. Infant car seat can be attached to stroller frame rear and forward facing.

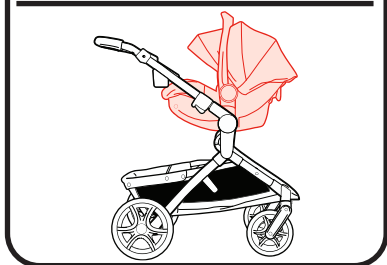

2. El asiento de automóvil para bebé se puede sujetar al armazón del cochecito orientado hacia atrás y hacia adelante.



**DO NOT INSTALL** the SnugRide® 35 Platinum featuring TrueShield Technology forward-facing. Only install this car seat facing the back of the stroller.

**NO INSTALE** el SnugRide® 35 Platinum con tecnología TrueShield orientado hacia adelante. Instale este asiento de automóvil solo orientado hacia la parte de atrás del cochecito.



3. Insert car seat into stroller, and push down on car seat until the latches snap into the seat attachment mounts.

3. Inserte el asiento de automóvil en el cochecito, y empuje hacia abajo hacia el asiento de automóvil hasta que se trabe en los montantes de sujeción del asiento.

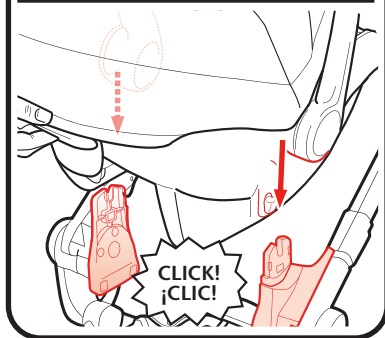
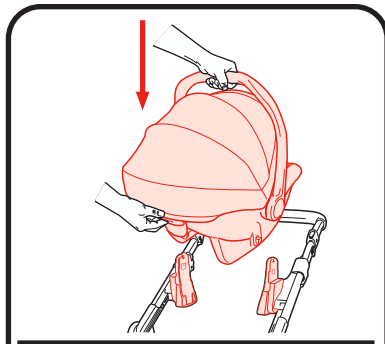

4. **CHECK** that infant car seat is securely attached by pulling up on it.

4. **VERIFIQUE** que el asiento de automóvil para bebé esté apretadamente sujetado tirándolo hacia arriba.

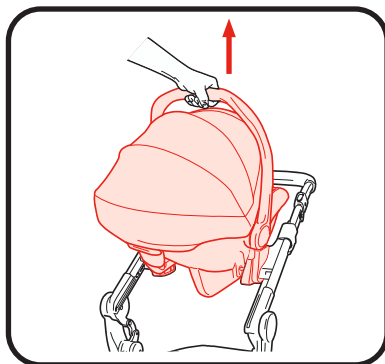

5. To remove car seat: (a) squeeze release handle at back of car seat, and (b) lift car seat out of the stroller.

5. Para sacar el asiento de automóvil: (a) apriete la manija de liberación de atrás del asiento de automóvil y (b) levante el asiento de automóvil fuera del cochecito.

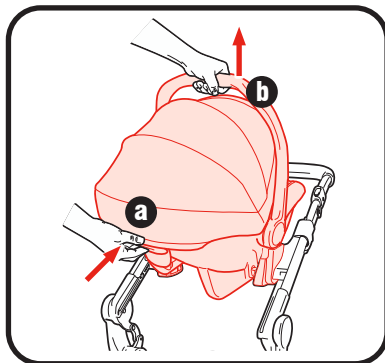

## 4-M To Fold Stroller with Toddler Seat

- Para plegar el cochecito con el asiento para niño pequeño

### **!** WARNING

**DO NOT** allow child to play with the fold handle.

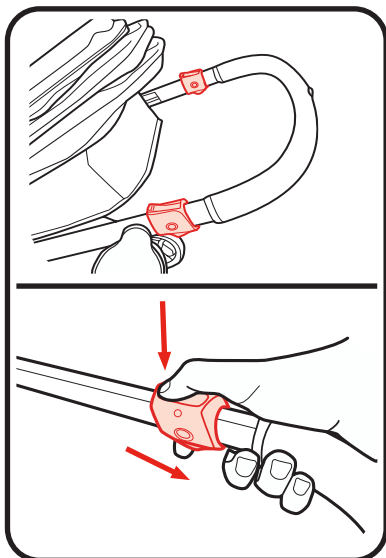
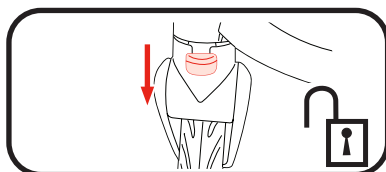
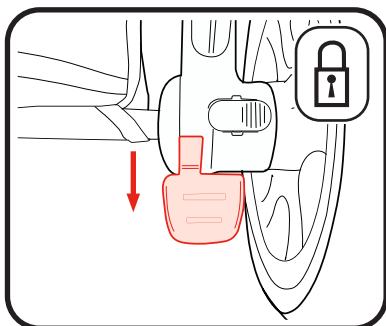

### **!** ADVERTENCIA

**NO** deje que el niño juegue con la manija de plegar.

1. Before folding, remove car seat if installed, and lock brakes.

1. Antes de plegarlo, saque el asiento de automóvil si está instalado, y trabe los frenos.

2. Push down on the swivel lock to unlock.

2. Empuje el bloqueo del giro hacia abajo para desbloquearlo.

3. To fold, press buttons on handle and pull up on the folding latch.

3. Para plegar, oprima los botones en la manija y tire la traba de plegar hacia arriba

4. Push handle down.

4. Empuje la manija hacia abajo.

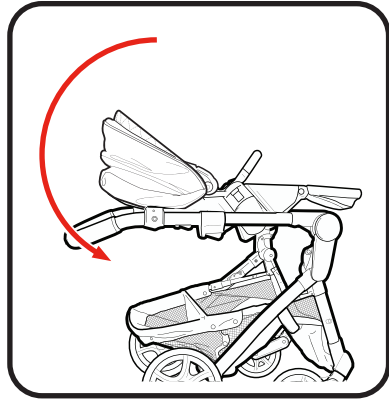

5. Storage latch will engage, and stroller will rest on the rear wheels and handle.

5. La traba de almacenamiento se activará, y el cochecito se apoyará en las ruedas traseras y la manija.

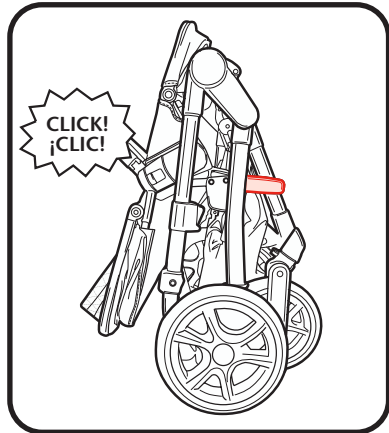

**NOTE:** Fold the stroller **ONLY** when toddler seat is in the upright forward facing position.

**NOTA:** Pliegue el cochecito **SOLAMENTE** cuando el asiento para niños pequeños esté en posición vertical orientado hacia adelante.

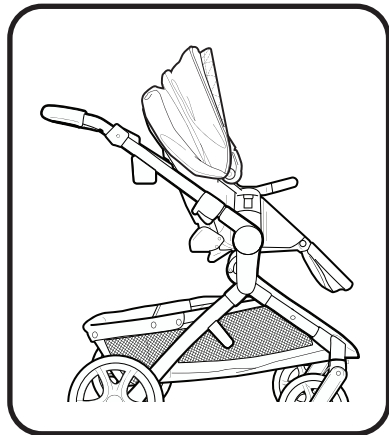

## 4-N To Fold Stroller without Toddler Seat

- Para plegar el cochecito sin el asiento para niño pequeño

### **! WARNING**

**DO NOT** allow child to play with the fold handle.

### **! ADVERTENCIA**

**NO** deje que el niño juegue con la manija de plegar.

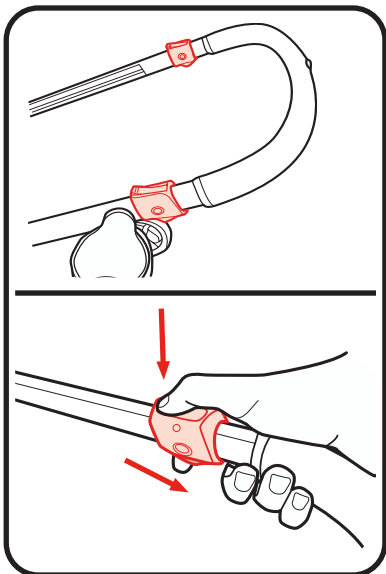

1. To fold, press buttons on handle and pull up on the folding latch.

1. Para plegar, oprima los botones en la manija y tire la traba de plegar hacia arriba

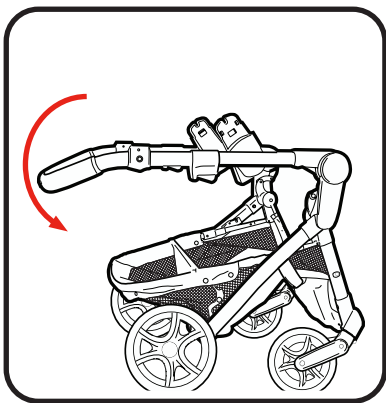

2. Push handle down.

2. Empuje la manija hacia abajo.

3. Storage latch will engage when folded.

3. La traba de almacenamiento se activará cuando está plegado.

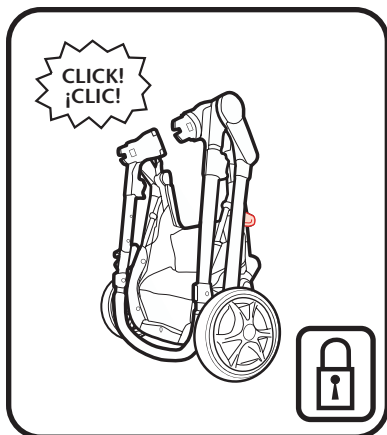

## 5-A Care and Maintenance

### • Cuidado y mantenimiento

**DO NOT MACHINE WASH SEAT.** It should only be wiped with a mild soap, taking care not to soak the material. **NO BLEACH.**

**TO CLEAN STROLLER FRAME,** use only household soap and warm water. **NO BLEACH** or detergent.

**FROM TIME TO TIME CHECK YOUR STROLLER** for loose screws, worn parts, torn material or stitching. Replace or repair the parts as needed. Use only Graco replacement parts.

**EXCESSIVE EXPOSURE TO SUN OR HEAT** could cause fading or warping of parts.

**IF STROLLER BECOMES WET,** open the stroller and canopy, and allow to dry thoroughly before storing.

**IF WHEEL SQUEAKS,** use a light oil (e.g., WD-40, 3-in-1, or sewing machine oil). It is important to get the oil into the axle and wheel assembly as illustrated.

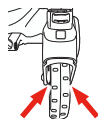

**WHEN USING YOUR STROLLER AT THE BEACH** completely clean your stroller afterward to remove sand and salt from mechanisms and wheel assemblies.

**NO LAVE EL ASIENTO A MÁQUINA.** Se debe limpiar solamente con un jabón suave, teniendo cuidado de no empapar el material. **NO USE BLANQUEADOR.**

**PARA LIMPIAR EL ARMAZÓN DEL COCHECITO,** use solamente jabón de uso doméstico y agua tibia. **NO USE BLANQUEADOR** ni detergentes.

**DE VEZ EN CUANDO, INSPECCIONE EL COCHECITO** para verificar si hay tornillos flojos, piezas rotas, material o puntos rotos. Reemplace o repare las piezas según sea necesario. Use solamente piezas de repuesto Graco.

**EL CONTACTO EXCESIVO CON EL SOL O EL CALOR** podría causar descoloramiento o torcedura de las piezas.

**SI EL COCHECITO SE MOJA,** abra el cochecito y la capota, y déjelo secar completamente antes de guardarlo.

**SI LAS RUEDAS HACEN RUIDO,** use un aceite liviano (por ej., WD-40, 3-en-1, o aceite para máquinas de coser). Es importante hacer penetrar el aceite en el eje y equipo de la rueda como se ilustra.

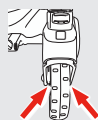

**CUANDO USA SU PRODUCTO EN LA PLAYA** limpie completamente su cochecito después de usarlo para sacar la arena y sal de los mecanismos y ensamblajes de las ruedas.



## **5-B Replacement Parts Warranty Information (USA)**

- **Piezas de repuesto  
Información sobre la garantía (EE.UU.)**

**To purchase parts or accessories  
or for warranty information in the  
United States**, please contact us at  
the following:

**Para comprar piezas o accesorios  
o para obtener información sobre  
la garantía en los Estados Unidos**,  
por favor comuníquese con nosotros  
en:

**[www.gracobaby.com](http://www.gracobaby.com)  
or/ó  
1-800-345-4109**

## **5-C Product Registration (USA)**

- **Registro del producto (EE.UU.)**

To register your Graco product from within the U.S.A. visit us  
online at [www.gracobaby.com/productregistration](http://www.gracobaby.com/productregistration).  
We currently do not accept product registrations from those  
living outside the United States of America.

Para registrar su producto Graco desde dentro de los EE.UU.,  
visítenos en línea en [www.gracobaby.com/productregistration](http://www.gracobaby.com/productregistration).  
Actualmente no aceptamos registros de los productos de quienes  
viven fuera de los Estados Unidos de América.