

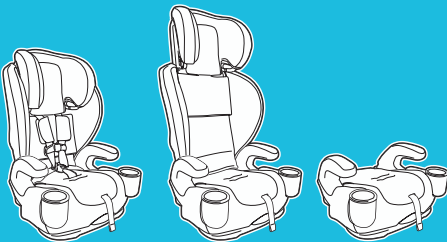

Nautilus[®] 2.0 LX

Asiento elevado con arnés orientado hacia adelante 3 en 1

Lea este manual de instrucciones



No instale ni use este sistema de seguridad para niños hasta que haya leído y entendido las instrucciones en este manual.

NO USAR DEBIDAMENTE ESTE SISTEMA DE SEGURIDAD PARA NIÑOS AUMENTA EL RIESGO DE LESIONES GRAVES O LA MUERTE EN UN ACCIDENTE O AL DETENERSE REPENTINAMENTE.

1 Importante

Páginas 5-15

1-A ¡Bienvenido a la familia Graco!

Si necesita ayuda

Ensamblaje del asiento de automóvil

Instalación de los apoyavasos

Registre este asiento de automóvil

1-B Advertencias de seguridad

1-C Modo correcto de uso

1-D Instalación en aeronaves

2 Características

Páginas 16-19

3 Modo orientado hacia adelante *Páginas 20-28*

- 3-A** Uso modo arnés orientado hacia adelante
- 3-B** Instalación modo arnés orientado hacia adelante con LATCH
- 3-C** Instalación modo arnés orientado hacia adelante usando los cinturones de seguridad del vehículo

4 Cómo asegurar al niño *Páginas 29-35*

- 4-A** Asegurar al niño con el arnés de 5 puntos

5 Asiento elevado *Páginas 36-56*

- 5-A** Uso como asiento elevado
- 5-B** Instalación del asiento elevado con respaldo alto
- 5-C** Instalación del asiento elevado sin respaldo
- 5-D** Asegurar al niño en el asiento elevado con respaldo alto
- 5-E** Asegurar al niño en el asiento elevado sin respaldo

6 Accessories

Página 57

7 Información adicional

Páginas 58-64

- 7-A** Cómo sacar los conectores de anclaje inferior y el sistema de fijación
- 7-B** Elegir la ubicación del asiento en el vehículo
- 7-C** Lugares peligrosos para el asiento en el vehículo
- 7-D** Cinturones de seguridad del vehículo
- 7-E** Instalación en aeronaves

8 Cuidado y limpieza

Páginas 65-71

- 8-A** Limpieza de la almohadilla del asiento
- 8-B** Limpieza de la hebilla
- 8-C** Limpieza del arnés y de las correas anclaje inferior y el sistema de fijación

1-A ¡Bienvenido a la familia Graco!

La seguridad de su niño depende de usted. **Ningún asiento de automóvil garantiza la protección contra lesiones en toda situación, pero su utilización correcta ayuda a reducir el riesgo de lesiones graves o la muerte. LEA ESTE MANUAL CON ATENCIÓN.**

Este sistema de seguridad para niños cumple con o excede todos los requisitos requeridos por la norma federal 213 de seguridad de automóviles para uso en automóviles.

Aunque parezca fácil determinar cómo usar este asiento de automóvil por su cuenta, debe seguir las instrucciones detalladas en este manual de instrucciones para asegurar que los pasos que siguen se cumplen correctamente.

Si necesita ayuda

En los EE.UU., por favor, comuníquese con nuestro departamento de servicio al cliente con cualquier pregunta que pudiera tener sobre piezas, uso o mantenimiento. Cuando se comunica con nosotros, por favor tenga listo el número de modelo y la fecha de fabricación para que lo podamos ayudar más eficientemente. Estos números pueden encontrarse en una etiqueta ubicada en el fondo de su asiento de automóvil.

Comuníquese con nosotros en **www.gracobaby.com** o llame al **1-800-345-4109**.

Para recursos adicionales o para que un técnico en seguridad de pasajeros infantiles inspeccione su asiento, por favor visite los siguientes sitios Web:

www.nhtsa.gov • www.seatcheck.org • www.safekids.org



1 Importante

Este asiento de automóvil es para niños: **Orientado hacia adelante: 22 a 65 lb (10 a 30 kg)**
Asiento con respaldo: 40 a 100 lb (18.1 a 45 kg)
Asiento sin respaldo: 40 a 120 lb (18.1 a 54 kg)

Ensamblaje del asiento de automóvil (en modelos selectos)
(Siga las indicaciones que emparejan con su modelo)

Requiere que lo arme un adulto

Desde atrás del asiento, desenganche los dos bucles elásticos.

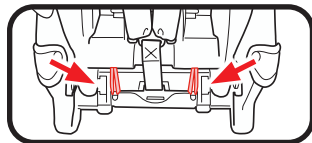

Desde delante del asiento, destrabe los dos broches situados donde se junta el asiento con el respaldo.

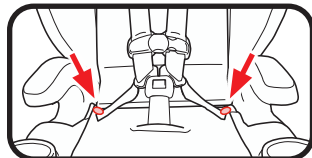

Retire la tela de la almohadilla del asiento para exponer las canaletas.

Asegúrese de que todas las manos, dedos y otros objetos estén lejos de las canaletas.

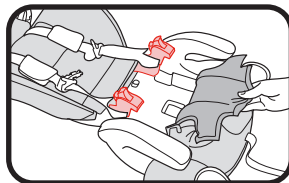

Asegúrese de que las correas del arnés estén sujetadas apretadamente dentro de las ranuras con forma de T alrededor de los brazos como se muestra.



Deslice la parte inferior del respaldo en la base hasta que **ENCAJE** en su lugar.

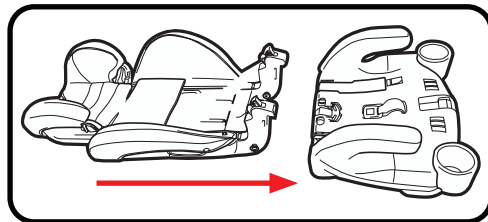

Con la otra mano, levante el respaldo del asiento para que ambos brazos **SE TRABEN** en las canaletas. Los brazos deben **TRABARSE** en las canaletas. Vuelva a trabar los broches donde se junta el asiento con el respaldo y los bucles en la parte posterior del asiento.

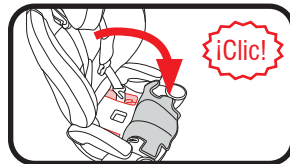
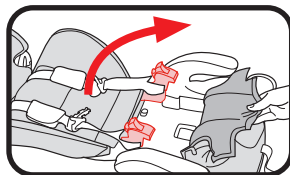

1 Importante

1 Importante

Instalación de los apoyavasos (Requiere que lo arme un adulto)

Los apoyavasos **DEBEN** ser instalados

Ponga la pestaña del apoyavasos en la ranura correspondiente de la base y gire la taza hacia arriba hasta su posición, como se muestra. **Escuchará un “CLIC” cuando estén asegurados en su lugar.**

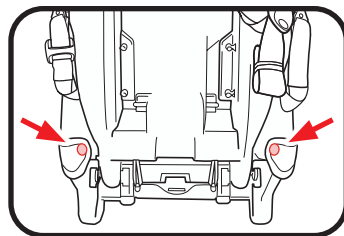
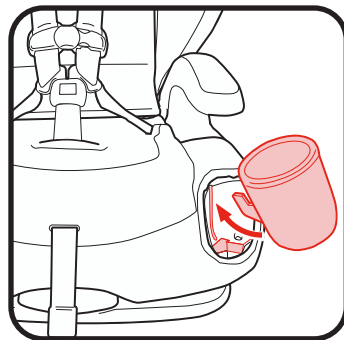

Nota: es posible que le resulte más fácil instalar los apoyavasos con los broches de la parte posterior del asiento destrabados.

Registre este sistema de seguridad para niños

Por favor, llene la tarjeta de registro con franqueo prepagado sujeta al arnés y envíela hoy mismo por correo **o regístrese en línea en www.gracobaby.com/carseatregistration**. Los sistemas de seguridad para niños pueden ser retirados del mercado por problemas de seguridad. Debe registrar este sistema para que lo podamos contactar en dicho caso. Envíe su nombre, dirección y el número del modelo del sistema y la fecha de fabricación a:

Graco Children's Products, Inc.

Attn: Customer Service

P.O. Box 169, Elverson, PA 19520-9901

o llame al 1-800-345-4109

o inscribese en línea en

www.gracobaby.com/carseatregistration

Para obtener información sobre el retiro del mercado, llame a la línea gratuita de información de seguridad del vehículo automotor del Gobierno de EE.UU. al 1-888-327-4236 (TTY: 1-800-424-9153) o visite <http://www.NHTSA.gov>.

Como referencia futura o si cambia de dirección, registre el nombre del modelo, número del modelo, fecha de fabricación y fecha de compra de este asiento de automóvil en el lugar que sigue. Puede encontrar esta información en la tarjeta de registro si todavía la tiene o en la etiqueta con la fecha que está en el fondo del asiento de automóvil.

Nombre del modelo _____

Número de modelo _____

Fecha de fabricación _____

Fecha de compra _____



1 Importante

1-B Advertencias de seguridad



1 Importante

! ¡ADVERTENCIA!

No cumplir estas instrucciones y las de las etiquetas del sistema de seguridad para niños podría causar el choque del niño contra el interior del vehículo durante una parada repentina o un accidente.

! Según las estadísticas de accidentes, los niños están más seguros cuando están debidamente sujetos en las posiciones de asiento traseras que en las delanteras. El centro del asiento trasero puede ser el lugar más seguro durante un posible impacto lateral.



! Consulte el manual del dueño de su vehículo para obtener más información sobre las bolsas de aire y el uso de un asiento de automóvil.

! Si su vehículo no tiene un asiento trasero, consulte el manual del propietario de su vehículo.

! Elija el lugar adecuado para el asiento de automóvil en su vehículo.

! Cuando viajan orientados hacia adelante, los niños deben usar el sistema de arnés incorporado el mayor tiempo posible hasta que alcancen la altura o peso máximos de su asiento de automóvil. Llegado ese momento, los niños deben viajar en un asiento elevado con el cinturón de posicionamiento. El asiento elevado ya no es necesario cuando el

cinturón de seguridad del vehículo se ajusta adecuadamente, normalmente cuando alcanzan 4 pies 9 pulgadas (145 cm) de altura y tienen entre 8 y 12 años. Asegúrese de comprobar las leyes locales y estatales, y también las recomendaciones de la Academia Norteamericana de Pediatría (AAP por sus siglas en inglés) y la Administración Nacional de Seguridad del Tráfico en Carreteras (NHTSA por sus siglas en inglés) para el uso de asientos de automóvil.*

! Sujete el asiento de automóvil con el cinturón de seguridad del vehículo o el LATCH que se ha colocado correctamente según las indicaciones en este manual.

! El sistema de cinturones de seguridad del vehículo DEBE sujetar firmemente el asiento de automóvil. No todos los cinturones de seguridad de todos los vehículos se pueden utilizar con un asiento de automóvil.

! Si el cinturón de seguridad del vehículo no sujeta firmemente el asiento de automóvil, lea la sección 7-D “cinturones de seguridad del vehículo” y el manual del propietario de su vehículo.

! Sujete siempre el asiento de automóvil con el acoplamiento de anclaje inferior o el cinturón de seguridad del vehículo, incluso cuando esté desocupado. En un accidente, un asiento de automóvil sin sujetar puede lastimar a los pasajeros.

! Se debe reemplazar el asiento de automóvil tras haber sido sometido a un accidente. ¡NO lo utilice de nuevo! Un accidente podría causar daños ocultos y su utilización repetida podría causar lesiones graves o la muerte.

*Graco respalda las directrices para asientos de automóvil de la Academia Norteamericana de Pediatría y la Administración Nacional de Seguridad del Tráfico en Carreteras. Visite www.gracobaby.com/en-US/safety para obtener información sobre las recomendaciones de uso de los asientos de automóvil.



1 Importante



1 Importante

! NO use el asiento de automóvil si ha resultado dañado o si faltan piezas.

! NO use accesorios ni piezas que no sean proporcionados por Graco, excepto una alfombrilla o una toalla fina para proteger el asiento del vehículo. Su uso podría alterar el rendimiento del asiento de automóvil.

! NO retire el sistema LATCH del asiento de automóvil. Si usa el cinturón de seguridad del vehículo para sujetar el asiento de automóvil, debe almacenar los conectores de anclaje inferior.

! Nunca deje al niño solo, inclusive cuando duerme. El niño podría enredarse en las correas del arnés y estrangularse o ahogarse.



! No conecte nunca dos conectores de anclaje inferior a un punto de anclaje inferior del vehículo a menos que el fabricante del vehículo lo especifique.

! No utilice el cinturón de seguridad del vehículo y el acoplamiento de anclaje inferior a la vez cuando se usa el asiento de automóvil orientado hacia adelante con el arnés de 5 puntos.

Vida útil del asiento de automóvil

DEJE de usar este asiento de automóvil y tírelo a la basura 10 años después de la fecha de fabricación. Busque la etiqueta debajo del asiento de automóvil.

Graco Children's Products Inc. aconseja no prestar ni transferir un asiento de automóvil a menos que usted conozca la historia completa del producto. Tampoco aconsejamos la compra de un asiento de automóvil de segunda mano.

Protección del asiento del vehículo

Proteja el asiento del vehículo. Use una alfombrilla, una toalla o una manta fina debajo y detrás del asiento de automóvil.

Uso durante clima cálido

Las piezas del asiento de automóvil se pueden calentar mucho cuando están bajo el sol o cuando hace calor. **Para evitar quemaduras, compruebe siempre la temperatura del asiento antes de sentar al niño.**



1 Importante

1-C Modo correcto de uso

22 lb (10 kg)	40 lb (18.1 kg)	65 lb (30 kg)	100 lb (45 kg)	120 lb (54 kg)
------------------	--------------------	------------------	-------------------	-------------------

Orientado hacia adelante con arnés de 5 puntos
Deben medir 27-49" (69-125 cm) de altura:
22 a 40 libras (10-18 kg) y puede sentarse verticalmente sin ayuda **DEBEN** usar el arnés de 5 puntos. 40 a 65 libras (18-30 kg) **DEBERÍAN** usar el arnés de 5 puntos*.

Asiento elevado con respaldo alto con cinturón de seguridad del vehículo para el hombro y la falda
Deben medir 43-57" (110.1-145 cm) de altura y cuatro años de edad o más: 40 a 65 libras (18.1-30 kg) **PUEDE** estar en modo asiento elevado. Más de 65 libras (30 kg) **DEBE** estar en modo de asiento elevado.*

Asiento elevado sin respaldo con cinturón de seguridad del vehículo para el hombro y la falda
Deben medir 43-57" (110.1-145 cm) de altura y cuatro años de edad o más: 40 a 65 libras (18.1-30 kg) **PUEDE** estar en modo asiento elevado. Más de 100 libras (45 kg) **DEBE** estar en modo de asiento elevado sin respaldo.*

* Consulte las leyes locales y estatales y las recomendaciones de la AAP/NHTSA. Consulte página 23 para obtener más información.

1-D Instalación en aeronaves



Este sistema de seguridad para niños está certificado para su uso en aeronaves solamente cuando se usa con el sistema de arnés interno.

Úselo solamente en asientos de avión orientados hacia adelante. Use las instrucciones para la instalación en un vehículo y la sección 7-E para pasar el cinturón de seguridad para la falda de la aeronave. Consulte la sección 3-C, pero no utilice el sistema de fijación. Consulte la sección 7-E "Cinturones de seguridad del vehículo" y las siguientes instrucciones.



Este sistema de seguridad para niños no está certificado para su uso en aeronaves cuando se usa como asiento para niños porque las aeronaves no tienen cinturones para los hombros.

Consulte a la aerolínea sobre sus políticas específicas.

Cuando instale su asiento de automóvil, pase el cinturón de seguridad para la falda por la vía apropiada del cinturón y trábelo. Luego, tire de la punta del cinturón de manera que el cinturón para la falda quede apretado alrededor del asiento de automóvil. Agarre los costados del asiento por la vía del cinturón donde se encuentra el cinturón para la falda y mueva el asiento de un lado al otro y de adelante hacia atrás. Si el asiento se mueve menos de 1" (2.5 cm), se encuentra lo suficientemente apretado.

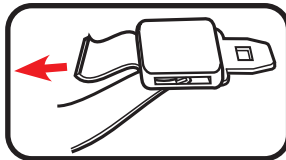
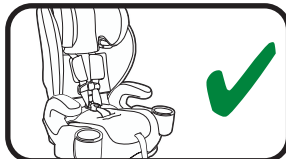

1 Importante

2-A Características del asiento de automóvil

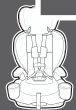

2 Características

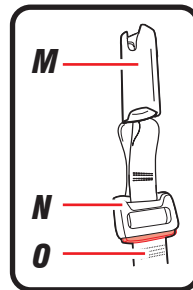
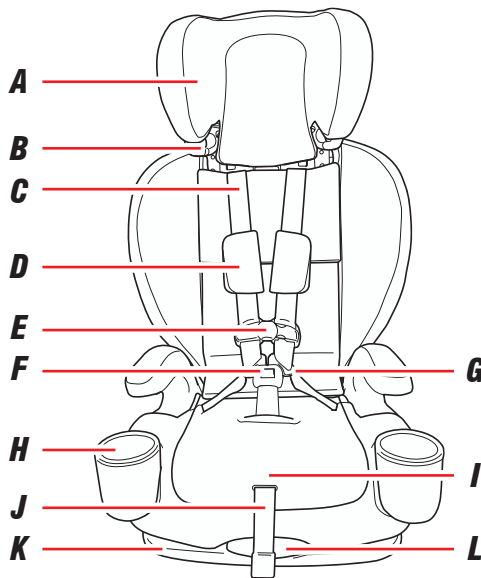

Acoplamiento de anclaje inferior

- A Apoyacabeza**
- B Guía del cinturón del hombro del asiento elevado**
- C Correas del arnés**
- D Funda del arnés**
- E Presilla del pecho**
- F Hebilla**
- G Lengüeta de la hebilla**
- H Apoyavasos**
- I Palanca de ajuste del arnés**
(debajo la almohadilla)
- J Correa de ajuste del arnés**
- K Base del asiento**
- L Pata de inclinación**
- M Conector de anclaje inferior**
- N Ajustador de la correa de anclaje inferior**
- O Correa de anclaje inferior**



2 Características

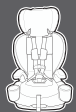

2 Características

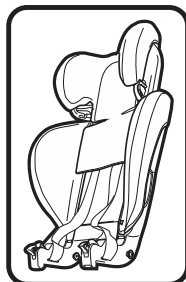
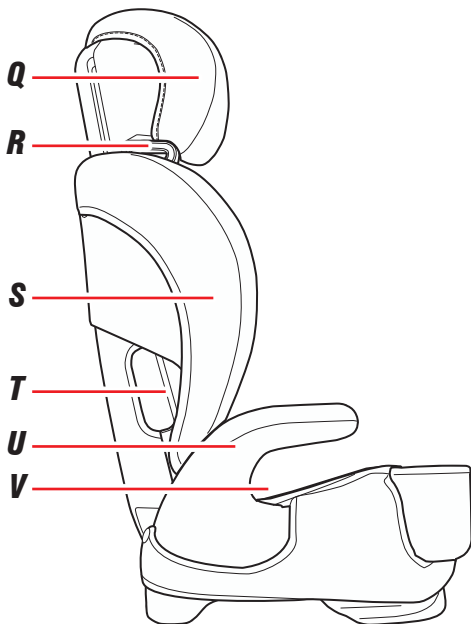

Soporte de la espalda

- Q Apoyacabeza**
- R Guía del cinturón del hombro del asiento elevado**
- S Panel lateral**
- T Vía del cinturón orientado hacia adelante**
- U Apoyabrazos**
- V Vía del cinturón para la falda del asiento elevado**



2 Características

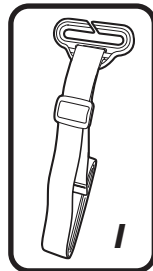
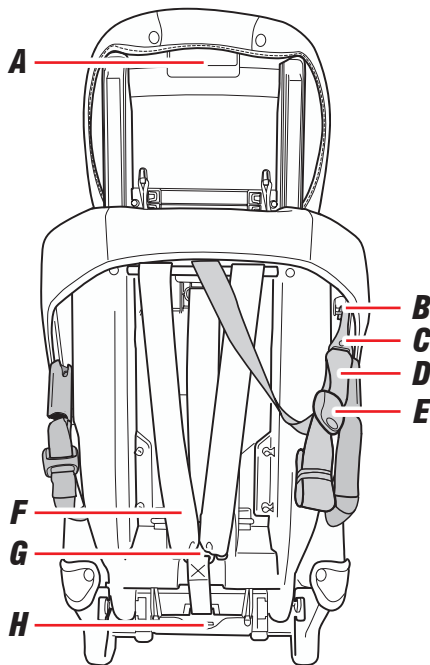

- A** Palanca de ajuste de altura del arnés/apoyacabeza
- B** Almacenamiento del sistema de fijación
- C** Enganche del sistema de fijación
- D** Correa del sistema de fijación
- E** Ajustador de la correa del sistema de fijación
- F** Correas del arnés
- G** Placa divisoria
- H** Punto de sujeción de la presilla de posicionamiento del cinturón
- I** Presilla de posicionamiento del cinturón



3-A Uso orientado hacia adelante



LATCH: No instale usando este método para un niño que pesa más de 45 libras (20 kg)

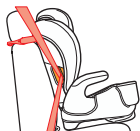

Cinturón de seguridad para la falda y el hombro con el sistema de fijación



Cinturón de seguridad para la falda con el sistema de fijación

**Modo arnés orientado hacia adelante:
22-65 lb (10-30 kg) y 27-49”
(69-125 cm) al menos un año de edad**



- Cuando viajan orientados hacia adelante, los niños deben usar el sistema de arnés incorporado el mayor tiempo posible hasta que alcancen la altura o peso máximos de su asiento de automóvil. Llegado ese momento, los niños deben viajar en un asiento elevado con el cinturón de posicionamiento. El asiento elevado ya no es necesario cuando el cinturón de seguridad del vehículo se ajusta adecuadamente, normalmente cuando alcanzan 4 pies 9 pulgadas (145 cm) de altura y tienen entre 8 y 12 años. Asegúrese de comprobar las leyes locales y estatales, y también las recomendaciones de la Academia Norteamericana de Pediatría (AAP por sus siglas en inglés) y la Administración Nacional de Seguridad del Tráfico en Carreteras (NHTSA por sus siglas en inglés) para el uso de asientos de automóvil.



3-B Instalación orientado hacia adelante con el sistema LATCH

Revise el manual del propietario de su vehículo para obtener el lugar y uso del LATCH. No lo instale con este método si el niño pesa más de 45 libras (20 kg).

1. Saque la correa de los anclajes inferiores y el sistema de fijación del lugar de almacenamiento

Destrabe el sistema de fijación y póngala en el asiento.

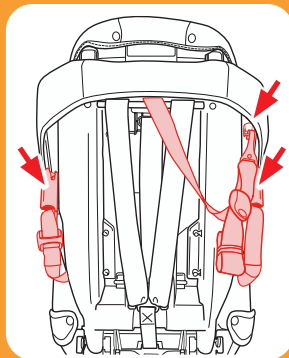
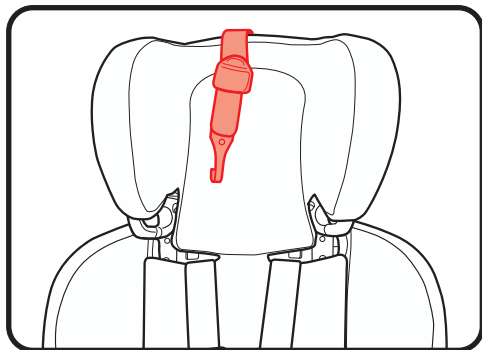

Visite www.gracobaby.com y la página del producto de asiento de automóvil Graco® Nautilus® 2.0 LX Asiento elevado con arnés 3 en 1 para ver los videos sobre la instalación.

3-B Orientado hacia adelante con el sistema LATCH

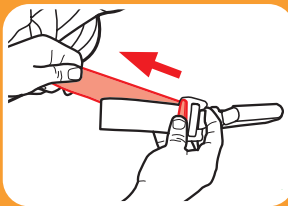
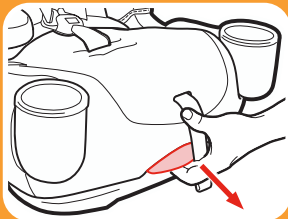
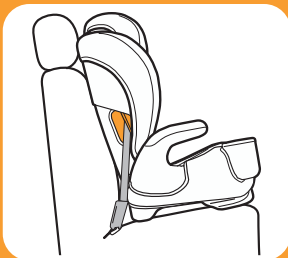

2. **Ponga el asiento de automóvil orientado hacia adelante en el asiento trasero del vehículo**

Colóquelo orientado hacia adelante en el asiento del vehículo. El fondo de la base debe estar lo más plano posible sobre el asiento del vehículo.

Nota: Asegúrese de que la base esté un 80 % como mínimo, sobre el asiento del vehículo.

3. **Elija una de las cuatro posiciones de inclinación**

Para reclinarlo, tire la manija de inclinación hacia afuera e incline el respaldo del el asiento hacia atrás. Para la posición vertical, tire la manija de inclinación hacia adentro y empuje el frente del asiento hacia abajo.

4. **Extienda la correa de anclaje inferior**

Para facilitar la instalación, extienda la correa de anclaje inferior hasta alcanzar su máxima longitud al oprimir el botón y tirar de la correa.

5. Conecte los conectores de anclaje inferior a los anclajes inferiores del vehículo

La correa de anclaje inferior no debe estar doblada.

Los conectores de anclaje inferior solo pueden usarse si el espacio de anclaje inferior del vehículo está a 11 pulgadas (28 cm) desde el centro de un anclaje inferior al centro del otro anclaje inferior.

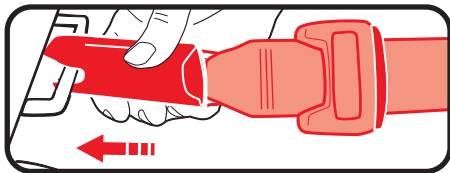

6. Tensione la correa de anclaje inferior

Oprima con firmeza en el centro del asiento de automóvil hacia abajo mientras tensiona la correa de anclaje inferior.

No tire de la correa con fuerza excesiva.

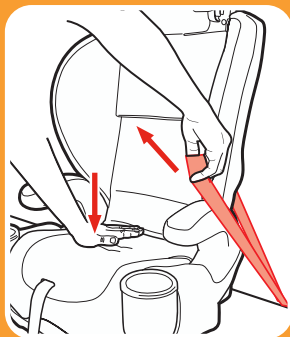
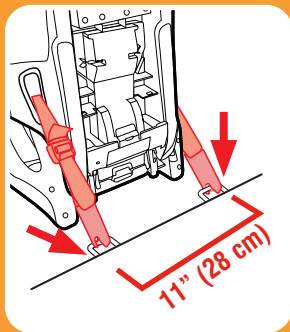

3-B

Orientado hacia adelante
con el sistema LATCH

3-B Orientado hacia adelante con el sistema LATCH

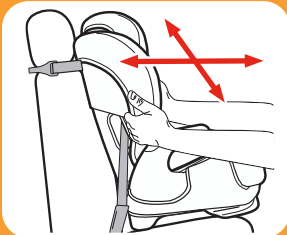
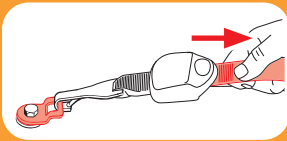
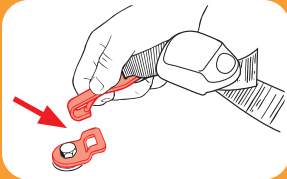
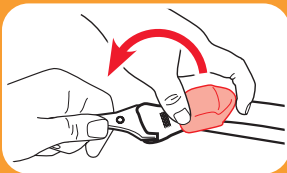

7. **Conecte el gancho del sistema de fijación**

Extienda el anclaje del sistema de fijación levantando la traba del anclaje y sujételo.

Consulte el manual del dueño del vehículo para determinar el lugar específico.

8. **Tensione la correa del sistema de fijación**

Elimine la flojedad.

9. **Pruebe la tensión**

Agarre los costados del asiento donde se encuentra la correa de anclaje inferior y deslice el asiento de un lado a otro y de atrás hacia adelante.

Si el asiento se mueve menos de 1 pulgada (2.5 cm), está suficientemente tensionado.

Revise la sección 4-A para sujetar a su niño.



3-C Instalación orientado hacia adelante con el cinturón de seguridad del vehículo

Visite www.gracobaby.com y la página del producto de asiento de automóvil Graco® Nautilus® 2.0 LX Asiento elevado con arnés 3 en 1 para ver los videos sobre la instalación.

1. **Guarde los conectores del anclaje inferior**

Sujete los conectores del anclaje inferior a las barras de plástico como se indica.

2. **Desenganche el sistema de fijación de la zona de almacenamiento**

Desenganche el sistema de fijación y póngalo sobre el asiento.

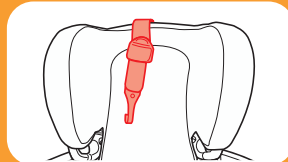
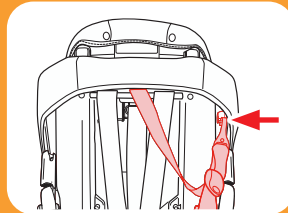
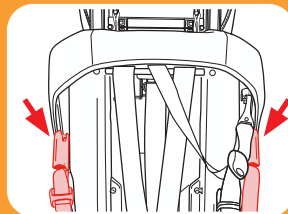

3-C Orientado hacia adelante con el cinturón de seguridad

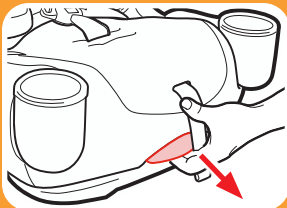

Revise el manual del dueño de su vehículo sobre el uso del cinturón de seguridad del vehículo

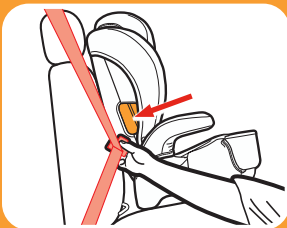

3. Ponga el asiento de automóvil orientado hacia adelante en el asiento trasero del vehículo

Colóquelo orientado hacia adelante en el asiento del vehículo. La base debe estar lo más plana posible sobre el asiento del vehículo.

Nota: Asegúrese de que la base esté un 80 % como mínimo, sobre el asiento del vehículo.

4. Elija una de las cuatro posiciones de reclinación

Para reclinarlo, tire la manija de reclinación hacia afuera e incline el asiento hacia atrás. Para la posición vertical, tire la manija de reclinación hacia afuera y empuje el frente del asiento hacia abajo.

5. Pase el cinturón de seguridad del vehículo

Pase el cinturón de seguridad del vehículo por la vía del cinturón orientada hacia adelante (marcada con una etiqueta naranja) y sáquelo del otro lado. Cierre la hebilla. El cinturón de seguridad debe estar lo más plano posible y sin doblarse.



6. **Trabe el cinturón de seguridad del vehículo**

En la mayoría de los vehículos de hoy, tire lentamente el cinturón de seguridad del vehículo para el hombro todo hacia afuera y luego deje que entre. Escuchará un sonido. Lentamente tire hacia afuera del cinturón y debería estar trabado. Caso contrario, consulte el manual del propietario de su vehículo y la sección 7-E.

7. **Tensione el cinturón de seguridad del vehículo**

Oprima con firmeza en el centro del asiento de automóvil hacia abajo. Tire del cinturón para el hombro para tensionarlo mientras introduce el sobrante en el retractor. No tire de la correa con fuerza excesiva.

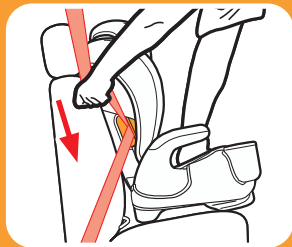

3-C Orientado hacia adelante
con el cinturón de seguridad

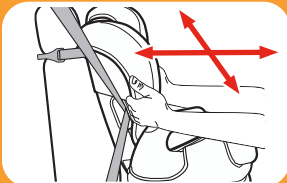
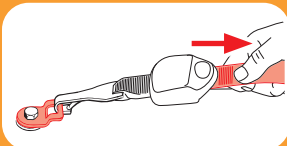
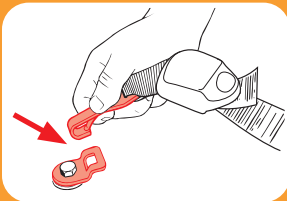
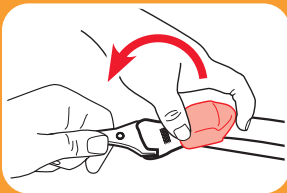

8. Conecte el gancho del sistema de fijación

Extienda el anclaje del sistema de fijación levantando la traba del anclaje y sujételo.

Consulte el manual del dueño del vehículo para determinar el lugar específico.

9. Tensione la correa del sistema de fijación

Elimine la flojedad.

10. Pruebe la tensión

Agarre los costados del asiento donde se encuentra la correa de anclaje inferior y deslice el asiento de un lado a otro y de atrás hacia adelante.

Si el asiento se mueve menos de 1 pulgada (2.5 cm), está suficientemente tensionado.

Revise la sección 4-A para sujetar a su niño.

! ¡ADVERTENCIA!

¡ADVERTENCIA! En clima frío, no use trajes para nieve o prendas abultadas en su niño cuando lo coloca en el asiento de automóvil. La ropa abultada puede prevenir que las correas del arnés se ajusten correctamente. Para mantener cálido al niño, sujete a su niño al asiento de automóvil y ponga una frazada alrededor de él o ponga el saco del niño al revés después de sujetarlo.



4 Asegurar al niño
con el arnés de 5 puntos

4-A Securing Child 5-Point Harness

1. Afloje las correas del arnés

(A) Empuje hacia abajo la palanca de liberación del arnés mientras tira hacia afuera las correas del arnés en la presilla del pecho.



(B) Destrabe la presilla del pecho y la correa de la hebilla.

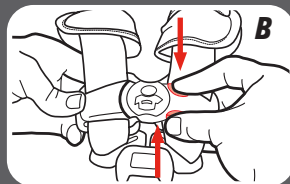

4 Asegurar al niño con el arnés de 5 puntos

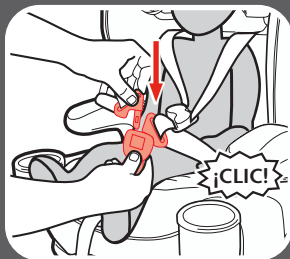
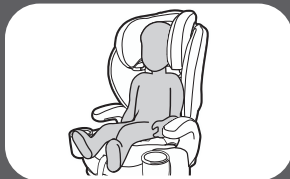
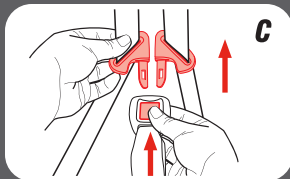

(C) Ponga las correas del arnés en los costados.

2. Coloque a su niño en el asiento

Asegúrese de que la espalda del niño esté plana contra el respaldo del asiento de automóvil.

3. Ponga las correas del arnés sobre los hombros del niño y trabe la hebilla

Escuchará un “clic” cuando las lengüetas de la hebilla estén aseguradas en su lugar. Tire de cada lengüeta de la hebilla para asegurarse de que esté instalada con seguridad.

4. Asegúrese de que las correas del arnés estén a la altura correcta

Orientado hacia adelante: Las correas del arnés deben estar **parejas o apenas por encima** de los hombros del niño y la parte de arriba de los oídos del niño debe estar por **debajo** de la parte de arriba del apoyacabeza.

5. Cómo subir o bajar el arnés/apoyacabeza

Apriete la palanca de ajuste y levante o baje el apoyacabeza para lograr la altura apropiada del arnés.

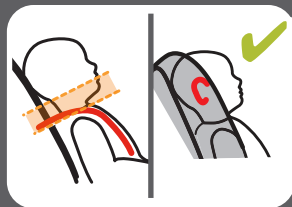
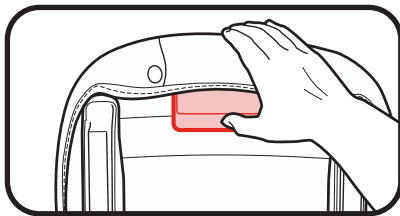

Orientado hacia adelante

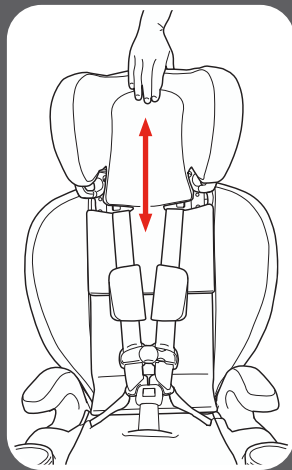

4 Asegurar al niño
con el arnés de 5 puntos

4 Asegurar al niño con el arnés de 5 puntos

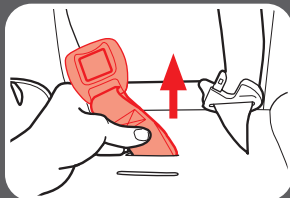
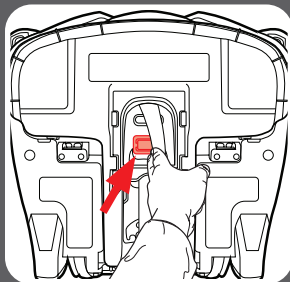
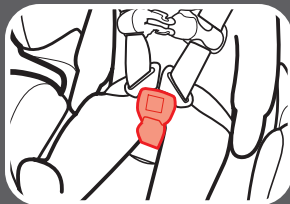

6. Verifique la posición de la hebilla

La ranura correcta es la que está más cerca a su niño sin estar debajo del niño.

7. Saque la correa de la hebilla

Desde el fondo del asiento de automóvil, gire el retén de metal al costado para poder pasarlo por la ranura con mayor facilidad.

8. Tire de la correa de la hebilla del sistema de seguridad para niños como se indica

9. Inserte el retén de metal en la nueva ranura de la correa de la hebilla

Busque debajo del asiento de automóvil y tire el retén de metal.

10. Tire hacia arriba de la correa de la hebilla para asegurarse de que esté bien sujeta

11. Trabe la presilla del pecho

Escuchará un “clic” cuando la presilla del pecho esté debidamente trabada.

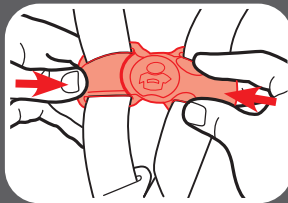
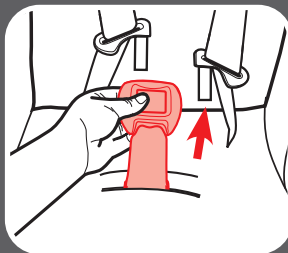
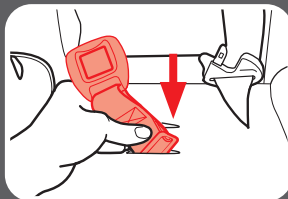

4 Asegurar al niño
con el arnés de 5 puntos

4 Asegurar al niño con el arnés de 5 puntos

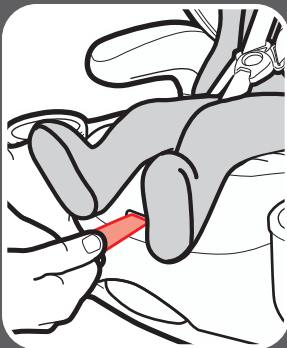
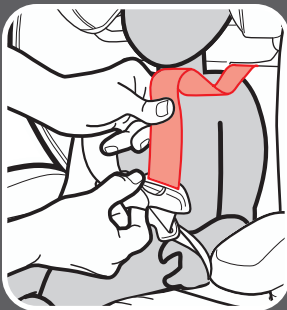

12. Elimine el exceso de flojedad alrededor de la cintura

Tire hacia arriba de la correa del arnés mientras empuja hacia abajo la presilla del pecho. Hágalo en ambos costados.

13. Tensione el arnés tirando la correa de ajuste del arnés

Cuando no puede apretar la correa del arnés en el hombro de su niño, el arnés está lo suficientemente tenso.

Un arnés tenso no deberá permitir que quede flojo. Se mantiene en una línea casi recta sin doblarse. No aprieta la carne del niño ni empuja el cuerpo del niño en una posición que no sea natural.

14. Eleve la presilla del pecho al nivel de las axilas del niño

15. Verifique de nuevo la tensión y ajústela más si es necesario

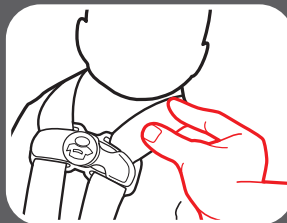
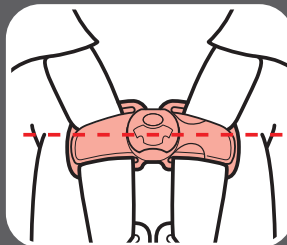
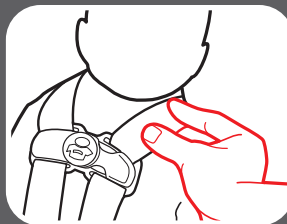

4 Asegurar al niño
con el arnés de 5 puntos

5-A Uso como asiento elevado

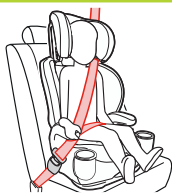

Cinturón de seguridad del vehículo para la falda y el hombro



5-A Asiento elevado



Cinturón de seguridad del vehículo para la falda y el hombro

Asiento elevado con respaldo alto:
40 a 100 lb (18.1 a 45 kg)
43 a 57 pulgadas (110.1 a 145 cm)
por lo menos de 4 años de edad

Asiento elevado sin respaldo:
40 a 120 lb (18.1 a 54 kg)
43 a 57 pulgadas (110.1 a 145 cm)
por lo menos 4 años de edad



- Cuando viajen orientados hacia adelante, los niños deben usar el sistema de arnés incorporado durante el mayor tiempo posible hasta que alcancen la altura o peso máximos de su asiento de automóvil para viajar orientados hacia adelante. Llegado ese momento, los niños deben viajar en un asiento elevado con el cinturón de posicionamiento. El asiento elevado ya no será necesario cuando el cinturón de seguridad del vehículo se ajuste de manera adecuada, normalmente cuando alcanzan 4 pies 9 pulgadas (145 cm) de altura y tienen entre 8 y 12 años. Asegúrese de comprobar las leyes locales y estatales, y también las recomendaciones de la Academia norteamericana de pediatría y la Administración nacional de seguridad del tráfico en carreteras para el uso de asientos de automóvil.

- **NO** ponga el cinturón de seguridad del vehículo para el hombro debajo del brazo del niño o su espalda.
- **NO** deje que su niño se afloje o salga por abajo del asiento.
- **NO** ponga el cinturón de seguridad del vehículo sobre la parte de arriba de los apoyabrazos.
- El apoyacabeza del asiento del vehículo **NO DEBE** crear un espacio entre el asiento del vehículo y el asiento.
- El frente del asiento **NO DEBE** quedar suspendido en el frente del asiento del vehículo.
- Si el niño no puede mantener el cinturón de seguridad del vehículo debidamente colocado, **NO** utilice este asiento. Use un asiento de automóvil diferente.

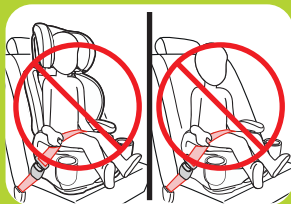

Nunca utilice el cinturón de seguridad del vehículo solamente para la falda a través del frente del niño

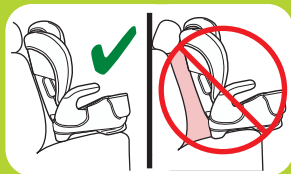

5-A Asiento elevado



5-B Instalación del asiento elevado con respaldo alto

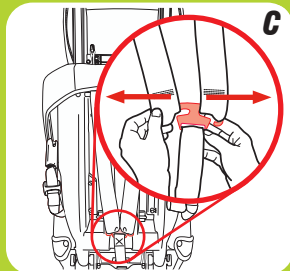
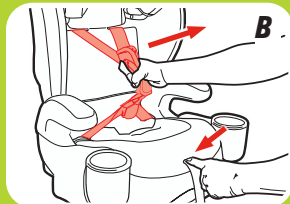
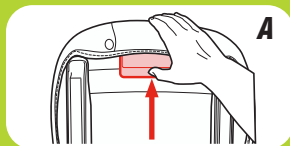

1. *Guarde las correas del arnés*

A. *Eleve el apoyacabeza a la posición más alta*

B. *Afloje las correas del arnés*

Empuje hacia abajo la palanca de liberación del arnés mientras tira hacia afuera las correas del arnés en la presilla del pecho.

C. *Con el sistema del arnés flojo, desde atrás del asiento, saque las correas del arnés de la placa de divisoria como se indica.*



D. Destrate la correa de la hebilla

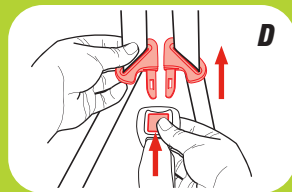

E. Destrate la almohadilla de la base del asiento

Para retirar la almohadilla inferior del asiento, desenganche los bucles elásticos y destrabe los broches de la parte posterior del asiento. Luego destrabe los 2 broches donde se junta el asiento con el respaldo.

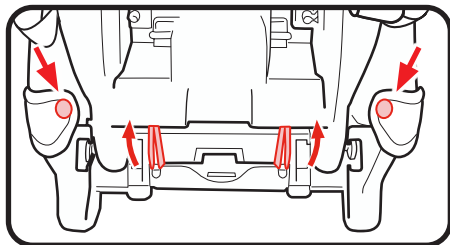
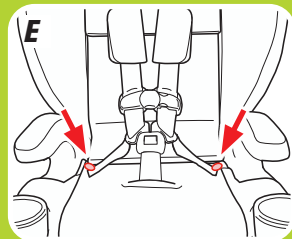

5-B Asiento elevado
con respaldo alto



5-B Asiento elevado con respaldo alto

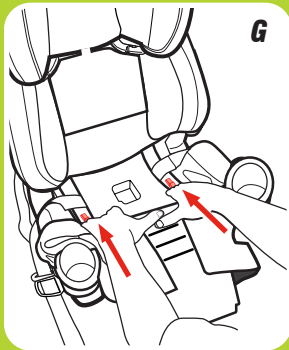

F. Guarde la hebilla

Levante la almohadilla de la base del asiento y pase la hebilla por la almohadilla y guárdela como se indica.

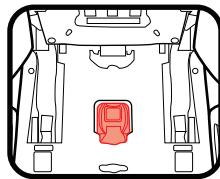

- G.** Tire la almohadilla del asiento para revelar los botones rojos como se indica en el lugar donde se sienta. Deslice los botones para liberar el soporte de la espalda de la base y bajarlo a una posición plana. Agarre el soporte de la espalda para evitar que se caiga y golpee algo.

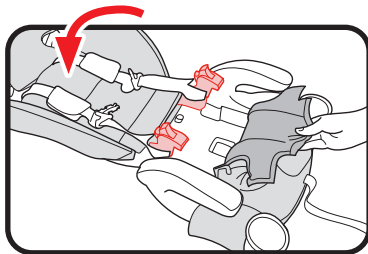

H. Retire las correas del arnés de las ranuras en T. Guarde las correas del arnés en un lugar seguro para uso futuro.

I. Pase la placa divisoria a la parte frontal desde la parte posterior del asiento a través de donde se junta el asiento con el respaldo. Guarde la placa divisoria en la base del asiento.

J. Tire de la correa de ajuste en la parte delantera del asiento para trabar la placa divisoria en su lugar.

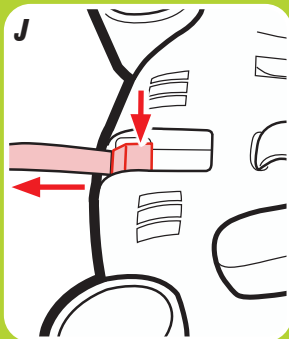
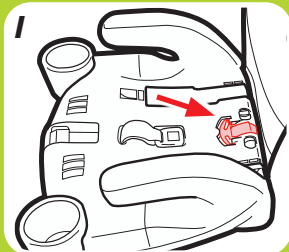

5-B Asiento elevado
con respaldo alto



5-B Asiento elevado con respaldo alto

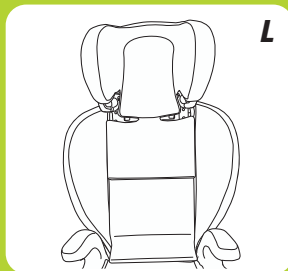
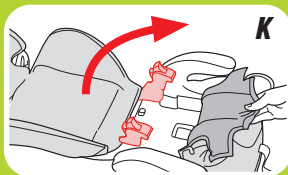

K. Con el arnés retirado, levante el respaldo del asiento para que ambos brazos **SE TRABEN** en las canaletas. Los brazos deben **TRABARSE** en las canaletas.

Asegúrese de que todas las manos, dedos y otros objetos estén lejos de las canaletas.

L. Vuelva a colocar las almohadillas del asiento

Vuelva a trabar el broche donde se junta el asiento con el respaldo. Vuelva a enganchar los bucles elásticos en la parte posterior del asiento.

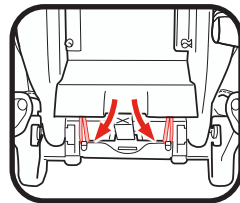
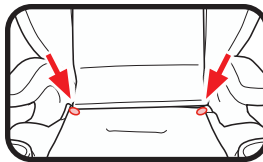

2. Ponga el asiento elevado en la posición más vertical

Tire la manija de reclinación hacia afuera y empuje hacia abajo la parte delantera del asiento. Ponga el asiento elevado en la posición más vertical.

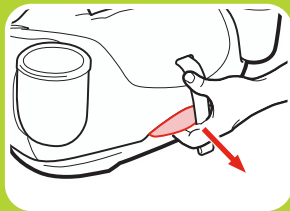

3. Ponga el asiento de automóvil orientado hacia adelante en el asiento trasero del vehículo

Colóquelo orientado hacia delante en el asiento del vehículo que tiene un cinturón de seguridad para la falda y el hombro. El fondo del asiento debe estar lo más plano posible sobre el asiento del vehículo.



5-B Asiento elevado
con respaldo alto



5-B Asiento elevado con respaldo alto

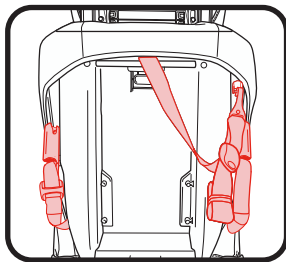

Graco permite sujetar el asiento de automóvil con el LATCH en el modo elevado, solo si el fabricante del vehículo lo permite. El niño **DEBE ESTAR SUJETADO** con el cinturón de seguridad del vehículo para el hombro y la falda. Se puede usar el LATCH en el modo elevado independientemente del peso del niño hasta las 100 libras (45 kg).

Verifique lo siguiente antes de usar el LATCH en el modo asiento elevado:

- Los conectores de anclaje inferior **NO** interfieren con los cinturones de seguridad del vehículo o hebillas.

Si los conectores de anclaje inferior interfieren con los cinturones de seguridad del vehículo o si la posición elegida no tiene anclajes inferiores, usted **DEBE** almacenar la correa de anclaje inferior. Guarde el acoplamiento anclaje inferior colocando la correa y conectores de anclaje inferior en la ubicación de almacenamiento. Almacene la correa del sistema de fijación como se muestra. Sujete siempre el asiento de automóvil con el acoplamiento de anclaje inferior o el cinturón de seguridad del vehículo, incluso cuando esté desocupado. En un accidente, un asiento de automóvil suelto puede lastimar a los pasajeros.

Pase al paso 10 si no usa el LATCH

4. Saque la correa de los anclajes inferiores y el sistema de fijación del lugar de almacenamiento

Destrate el sistema de fijación y póngala en el asiento.

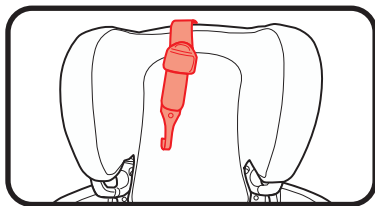

5. Extienda la correa de anclaje inferior

Para facilitar la instalación, extienda la correa de anclaje inferior hasta alcanzar su máxima longitud al oprimir el botón gris y tirar de la correa.

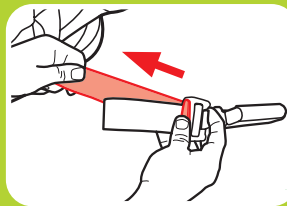
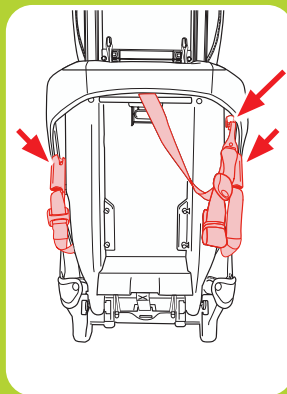

5-B Asiento elevado
con respaldo alto



5-B Asiento elevado con respaldo alto

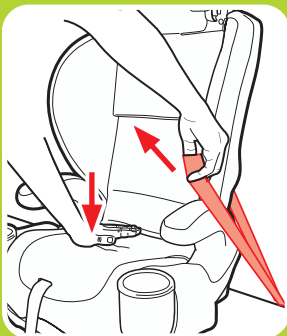
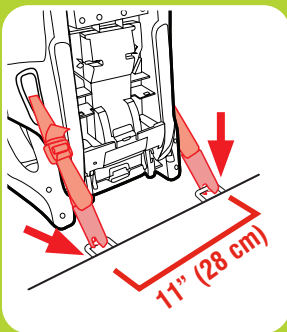

6. Conecte los conectores de anclaje inferior a los anclajes inferiores del vehículo

La correa de anclaje inferior no debe estar doblada.

Los conectores de anclaje inferior solo pueden usarse si el espacio de anclaje inferior del vehículo está a 11 pulgadas (28 cm) desde el centro de un anclaje inferior al centro del otro anclaje inferior.

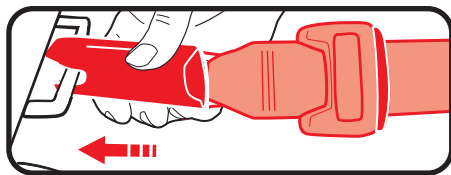

7. Tensione la correa de anclaje inferior

Oprima con firmeza en el centro del asiento de automóvil hacia abajo mientras tensiona la correa de anclaje inferior.

No tire de la correa con fuerza excesiva.

8. Conecte el gancho del sistema de fijación

Extienda el anclaje del sistema de fijación levantando la traba del anclaje y sujételo.

Consulte el manual del dueño del vehículo para determinar el lugar específico.

9. Tensione la correa del sistema de fijación

Elimine la flojedad.

10. Pase el cinturón de seguridad del vehículo para el hombro por la guía del cinturón en el apoyacabeza

Revise la sección 5-D para asegurar a su niño.

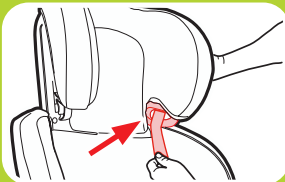
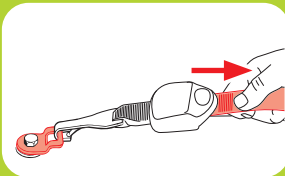
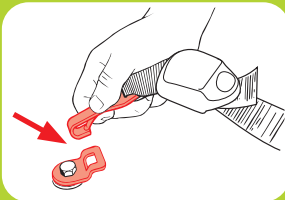
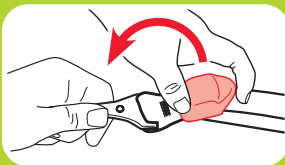

5-B Asiento elevado
con respaldo alto



5-C Instalación del asiento elevado sin respaldo

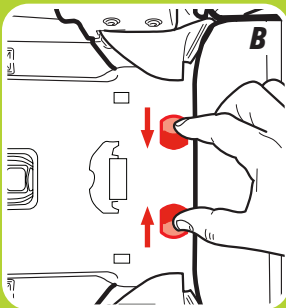
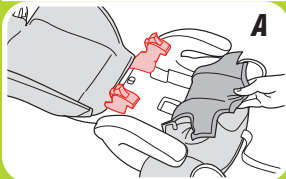

1. Saque el respaldo del asiento

A. Consulte en la sección 5-B las instrucciones para bajar el respaldo del asiento a una posición plana.



B. Oprima los 2 botones donde se junta el asiento con el respaldo y deslice el respaldo del asiento para sacarlo de la base.

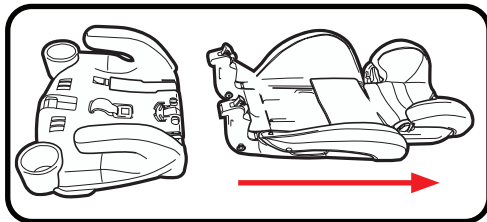

C. Vuelva a colocar las almohadillas del asiento

Vuelva a trabar los 2 broches donde se junta el asiento con el respaldo. Vuelva a enganchar los 2 bucles elásticos y los 2 broches en la parte posterior del asiento.

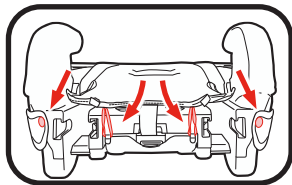

2. Ponga el asiento elevado en la posición más vertical

Tire la manija de reclinación hacia afuera y empuje hacia abajo la parte delantera del asiento. Ponga el asiento elevado en la posición más vertical.

3. Ponga el asiento elevado orientado hacia delante en el asiento trasero del vehículo

Colóquelo orientado hacia delante en el asiento del vehículo que tiene un cinturón para la falda y el hombro. La base debe estar lo más plana posible sobre el asiento del vehículo.

Consulte la sección 5-E para asegurar a su niño.

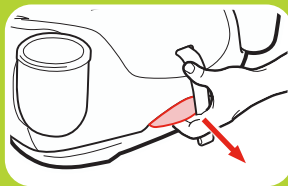
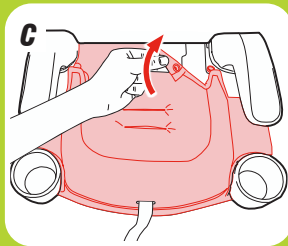



5-D Asegurar al niño con asiento elevado con respaldo alto

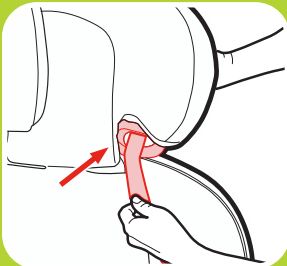

5-D Asegurar al niño en el asiento elevado con respaldo alto

!ADVERTENCIA!

Use solamente el sistema de cinturón del vehículo para la falda y el hombro cuando sujeta a su niño en el asiento elevado.

1. Ponga el niño en el asiento

Pídale a su niño que se siente en el asiento elevado, con la espalda plana contra el respaldo del asiento elevado.

2. Pase el cinturón de seguridad del vehículo para el hombro por la guía del cinturón de seguridad en el apoyacabeza

3. **Trabe el cinturón de seguridad del vehículo para la falda y el hombro**

Tire del cinturón de los hombros hacia arriba para eliminar toda la flojedad. Tenga la seguridad de que la parte de la falda del cinturón de seguridad del vehículo pase en frente de los apoyabrazos.

Asegúrese de que la parte de la falda del cinturón de seguridad del vehículo está baja a través de las caderas de su niño.

Tenga la seguridad de que el cinturón de seguridad del vehículo para el hombro pase por los hombros de su niño, entre el cuello y el borde del hombro. Las guías del cinturón deben estar parejas o apenas por encima de los hombros.

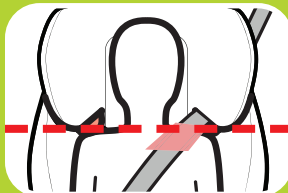
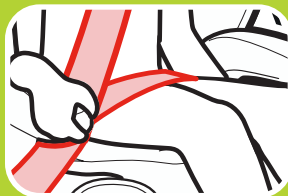

5-D
Asegurar al niño
con asiento elevado con
respaldo alto



5-E Asegurar al niño en el asiento elevado sin respaldo

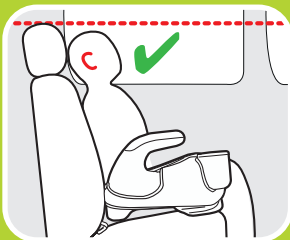

⚠ ¡ADVERTENCIA!

Use solamente el sistema de cinturón del vehículo para la falda y el hombro cuando sujeta a su niño en el asiento elevado.

1. Ponga el niño en el asiento

Pídale a su niño que se siente en el asiento elevado, con la espalda plana contra el respaldo del asiento del vehículo.

2. Los oídos deben estar por debajo de la parte de arriba del respaldo del asiento o del apoyacabeza

3. **Trabe el cinturón de seguridad del vehículo para la falda y el hombro**

Tire del cinturón de los hombros hacia arriba para eliminar toda la flojedad. Tenga la seguridad de que la parte de la falda del cinturón de seguridad del vehículo pasa en frente de los apoyabrazos.

Asegúrese de que la parte de la falda del cinturón de seguridad del vehículo esté baja a través de las caderas de su niño.

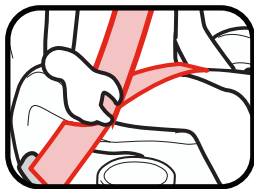

Tenga la seguridad de que el cinturón de seguridad del vehículo para el hombro pase por los hombros de su niño, entre el cuello y el borde del hombro. Podría necesitar usar la presilla de posicionamiento del cinturón para obtener un buen calce.

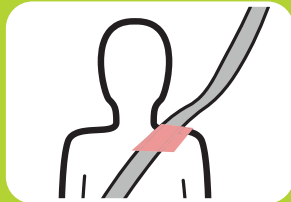

5-E
Asegurar al niño
con asiento elevado
sin respaldo

5-E Asegurar al niño
con asiento elevado
sin respaldo



Usando la presilla de posicionamiento del cinturón

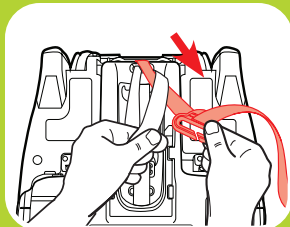
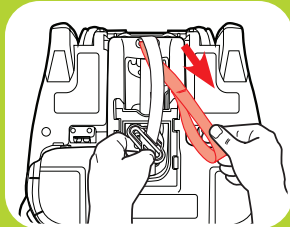
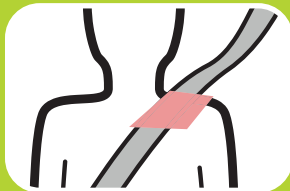

1. Asegúrese de que el cinturón de seguridad del vehículo para el hombro esté en la zona roja como se indica

Si el cinturón de seguridad del vehículo para el hombro está fuera de esta zona, **DEBE** usar la presilla de posicionamiento del cinturón. No utilice el clip de posicionamiento del cinturón si el cinturón ya está en esta zona.

2. Sujete la presilla de posicionamiento del cinturón

La presilla de posicionamiento del cinturón del hombro **DEBE** estar sujeta a la ranura en el fondo de la base. Inserte el extremo con el bucle de la correa a través de la ranura en la parte de abajo del asiento exactamente como se indica.

3. Pase la presilla y la correa por el bucle

Pase la presilla y la correa a través del extremo con el bucle como se indica y tire la correa hacia arriba.

4. El extremo libre de la correa debe mirar hacia el frente del asiento

5. Ponga el niño en el asiento, trabe el niño en el asiento y sujete la presilla de posicionamiento del cinturón

Con la espalda del niño plana contra el respaldo del asiento del vehículo, trabe el niño. Luego deslice la presilla en el cinturón de seguridad del vehículo para el hombro como se indica.

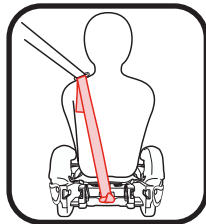

Vista trasera

55

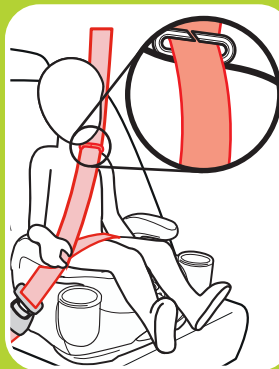
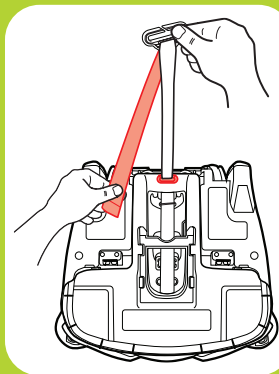

5-E
Asegurar al niño
con asiento elevado
sin respaldo



5-E Asegurar al niño con asiento elevado sin respaldo

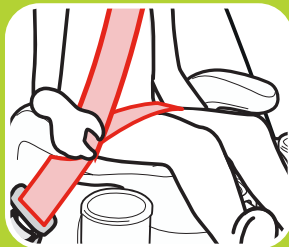
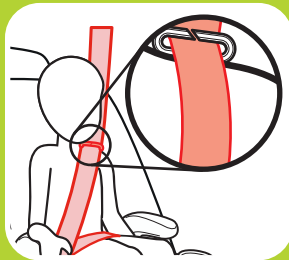
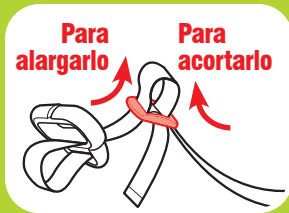

6. Ajuste la presilla de posicionamiento del cinturón según su niño

Alargue o acorte la longitud del cinturón como se indica.

La presilla debería caer arriba del hombro como se indica.

Tire del cinturón de los hombros hacia arriba para eliminar toda la flojedad. Tenga la seguridad de que la parte de la falda del cinturón de seguridad del vehículo pasa en frente de los apoyabrazos.

6-A Accesorios *(en modelos selectos)*

Fundas del arnés

Asegúrese de que las fundas del arnés no interfieran con la colocación de la presilla para el pecho a la altura de las axilas.

Para sacarlas, destrabe las tiras de sujeción y sáquelas.

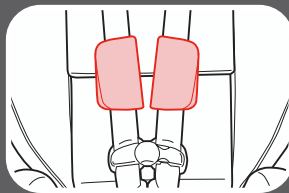

7-A Cómo desinstalar los conectores de anclaje inferior y el sistema de fijación

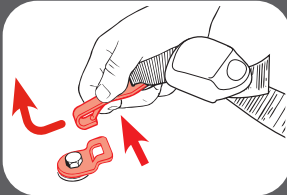
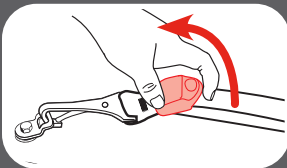

InRight™ Conectores del anclaje inferior

Para sacar los anclaje inferior de los anclajes inferiores, empuje los botones rojos y tírelos.

Anclaje de sujeción superior

Para sacarlo, levante la traba del anclaje para liberar la tensión.

Oprima el resorte del gancho. Empuje el gancho del anclaje hacia adentro, luego levántelo hacia arriba y aléjelo del anclaje de sujeción.

7-B ¿Qué método de instalación debo usar?

Este asiento de automóvil se puede instalar en su vehículo usando el cinturón de seguridad del vehículo **O** el acoplamiento de anclaje inferior. Ambos sistemas son igualmente seguros. **INSTALELO USANDO SOLO UN METODO.** Graco permite asegurar el asiento de automóvil con el sistema LATCH solamente en el modo asiento elevado, si lo permite el fabricante del vehículo. El niño **DEBE ESTAR SUJETADO** con el cinturón de seguridad del vehículo para el hombro y la falda.

Cinturón de seguridad del vehículo: Revise la sección 7-E y el manual del propietario de su vehículo para aprender cómo instalar su asiento de automóvil con los cinturones de seguridad del vehículo.

LATCH o Acoplamiento de anclaje inferior: El sistema LATCH o acoplamiento de anclaje inferior le permite sujetar apretadamente su asiento de seguridad en el automóvil sin usar el cinturón de seguridad del vehículo y posiblemente lograr un mejor calce. Todos los vehículos modelo 2003 y más nuevos deben tener un sistema LATCH a pesar de que algunos fabricantes comenzaron a incluir el sistema LATCH más temprano. Los manuales del propietario de algunos vehículos emplean el término ISOFIX para identificar el sistema LATCH. **Consulte el manual del dueño de su vehículo para obtener el lugar y uso exacto.**

Anclaje del sistema de fijación del vehículo



Recodo del asiento del vehículo

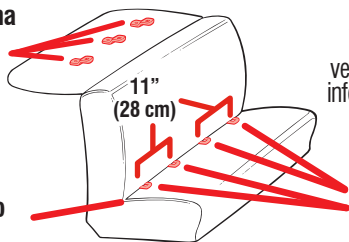

Asiento típico de un vehículo de pasajeros. Otros tipos de vehículos podrían tener el anclaje inferior y el anclaje del sistema de fijación en otros lugares.

Anclaje inferior del vehículo





7-C Elegir la ubicación del asiento en el vehículo

Consulte el manual del dueño del vehículo para identificar los lugares del asiento.

El mejor lugar para colocar este asiento de automóvil es:

- El que recomienda el manual del dueño de su vehículo, y
- Resulta en una instalación segura de este asiento de automóvil

En caso de que no haya un asiento trasero disponible y/o no tiene otra opción que poner al niño que no sea un bebé en un asiento de automóvil orientado hacia atrás en un asiento delantero, la Administración Nacional de Seguridad de Tráfico en Carreteras (NHTSA) recomienda que tome las siguientes medidas:

- Asegurar que el niño esté debidamente sujetado según su edad y tamaño
- Mover el asiento todo lo posible hacia atrás
- Tener la seguridad de que el niño no está fuera de posición, tal como inclinado hacia adelante en el lugar de despliegue de la bolsa de aire
- Poner el interruptor de activación de la bolsa de aire, si está disponible, en la posición DESACTIVADA

7-D Lugares peligrosos para el asiento en el vehículo

Nunca instale este asiento de automóvil en uno de los siguientes lugares del vehículo:



asientos del vehículo orientados hacia atrás o el costado



modo asiento elevado con un cinturón de seguridad del vehículo solamente para la falda

7-E Cinturones de seguridad del vehículo

Consulte el manual del dueño de su vehículo sobre el uso del cinturón de seguridad del vehículo

Este asiento de automóvil se puede instalar usando un cinturón de seguridad del vehículo. Para lograrlo, necesitará cambiar el cinturón de seguridad al modo trabado para usar con asientos de automóvil. En los cinturones de seguridad de algunos vehículos, esto se logra con la placa de seguridad; en los cinturones de seguridad de otros vehículos, se logra con el retractor.

Términos del cinturón de seguridad del vehículo

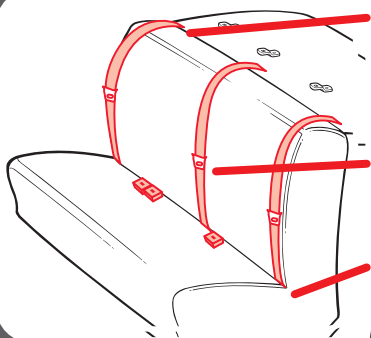

Retractor

Un dispositivo que enrolla el cinturón de seguridad del vehículo que no se usa. A menudo está oculto en el interior de paneles de las paredes del vehículo o en el respaldo del vehículo.

Placa de seguridad

El extremo macho de un cinturón de seguridad con la lengüeta plateada.

Recodo del asiento

El lugar donde se unen el asiento y el respaldo.

Identificación del tipo de su cinturón de seguridad

Hay dos tipos diferentes de cinturones de seguridad del vehículo que se pueden usar con este asiento de automóvil:

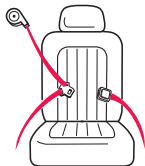

Cinturón de seguridad para la falda y los hombros

Tres puntos de conexión. Se puede usar en todos los modos de uso del asiento de automóvil.

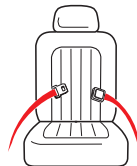

Cinturón para la falda solamente

Dos puntos de conexión. **SOLAMENTE** se puede usar en el modo arnés.

Los siguientes tipos de cinturones de seguridad del vehículo **NO** se pueden usar de manera segura con este asiento de automóvil:



Cinturón para la falda con cinturón motorizado para el hombro



Cinturón para la falda o cinturón de seguridad del vehículo para el hombro montado en la puerta

Cinturones delante del recodo del asiento

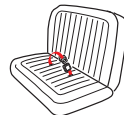

Puede que algunos vehículos no brinden un calce seguro. Lea los manuales del vehículo y del asiento de automóvil.

Instalación del cinturón para la falda/hombro

Consulte siempre el manual del dueño de su vehículo para obtener información específica sobre los cinturones de seguridad de su vehículo.

Nota: La mayoría de los vehículos fabricados después de 1996 tienen retractores Mixtos en el asiento trasera. Si tiene alguna pregunta sobre su tipo de retractor, consulte el manual del dueño de su vehículo, llame a Graco o visite para obtener asistencia:

<http://www.gracobaby.com/vehicle-seatbelt-information>

Para verificar si tiene un retractor Mixto, tire lentamente de todo el cinturón hacia afuera, y luego permita que se retraiga varias pulgadas. Intente volver a tirar de todo el cinturón hacia afuera. Si no puede tirar hacia afuera, es un retractor Mixto. Siga los pasos en las secciones del modo orientado hacia adelante en este manual.

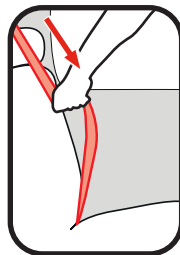

8-A Limpieza de la almohadilla del asiento

Consulte la etiqueta de cuidado de la almohadilla del asiento para obtener las instrucciones de lavado.

Almohadilla del apoyacabeza

Límpiala con una esponja húmeda usando un jabón suave y agua fría. De ser necesario, se puede sacar la almohadilla para limpiarla.

Eleve el apoyacabeza a la posición más alta.

Destrahe los dos broches y desenganche los dos bucles elásticos de la parte posterior del apoyacabeza.

Saque la almohadilla.

Lave la almohadilla a máquina en agua fría en el ciclo delicado y séquela al aire. **NO USE BLANQUEADOR.**

Invierta los pasos para volver a colocar la almohadilla en el apoyacabeza.

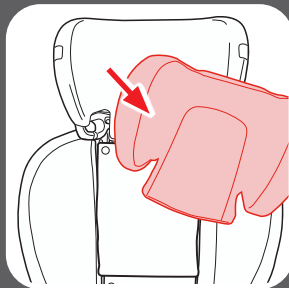
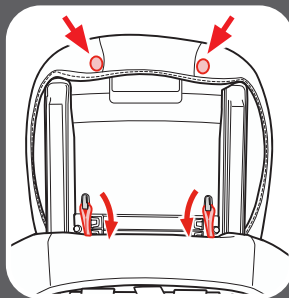

8 Cuidado y limpieza

Cuidado y limpieza

8

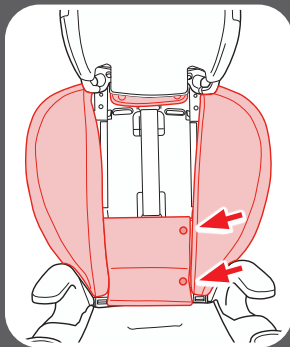
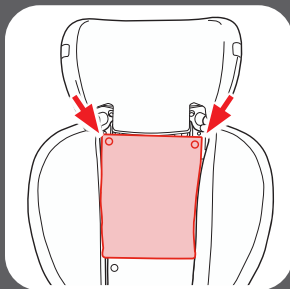

Almohadilla superior del respaldo

Límpiala con una esponja húmeda usando un jabón suave y agua fría. De ser necesario, se puede sacar la almohadilla superior del respaldo para limpiarla.

Para sacar la almohadilla superior del respaldo, destrabe los dos broches y sáquela.

Lave la almohadilla a máquina en agua fría en el ciclo delicado y séquela al aire. **NO USE BLANQUEADOR.**

Invierta los pasos para volver a colocar la almohadilla.

Almohadilla del respaldo

Límpiala con una esponja húmeda usando un jabón suave y agua fría. De ser necesario, se puede sacar la almohadilla del respaldo para limpiarla.

Para sacar la almohadilla del respaldo, desabroche los dos broches del frente del respaldo.

Luego destrabe el broche inferior bajo la almohadilla del respaldo.

Tire de la tela para sacarla de la esquina cerca de los apoyabrazos.

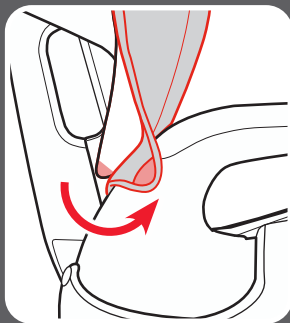
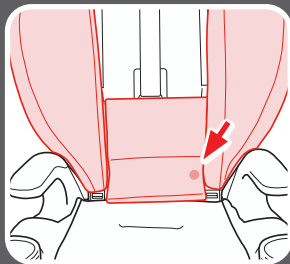

8 Cuidado y
limpieza

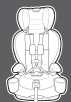

8 Cuidado y limpieza

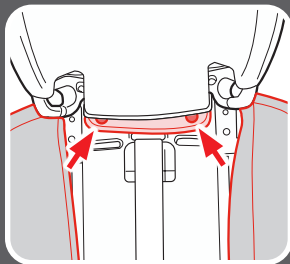
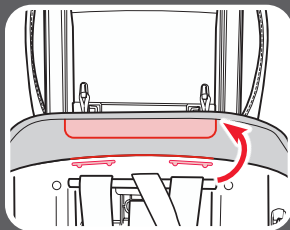
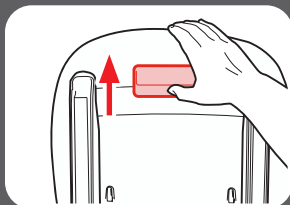

Eleve el apoyacabeza a la posición más alta.

Tire de la pestaña de la parte superior del respaldo del asiento.

Desde delante del asiento, justo debajo del apoyacabeza, destrabe los dos broches. Saque la almohadilla del respaldo.

Lave la almohadilla lateral a máquina en agua fría en el ciclo delicado y séquela al aire. **NO USE BLANQUEADOR.**

Invierta los pasos para volver a colocar la almohadilla del respaldo.

Almohadilla del asiento

Límpiala con una esponja húmeda usando un jabón suave y agua fría. De ser necesario, se puede sacar la almohadilla del asiento para limpiarla.

Para retirar la almohadilla del asiento, desenganche los bucles elásticos y los dos broches de la parte posterior del asiento.

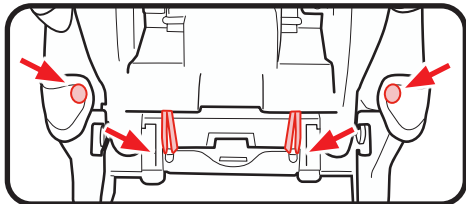

Luego destrabe los dos broches donde se junta el asiento con el respaldo.

Tire hacia abajo de las pestañas en la parte frontal de la almohadilla del asiento, para sacarlas de los orificios.

Levante la almohadilla del asiento para sacarla.

Lave la almohadilla del asiento a máquina en agua fría en el ciclo delicado y séquela al aire. **NO USE BLANQUEADOR.**

Invierta los pasos para volver a colocar la almohadilla.

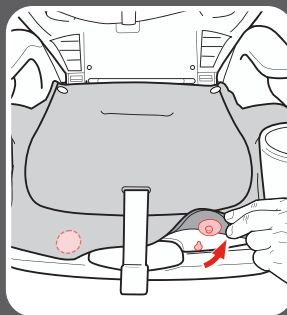
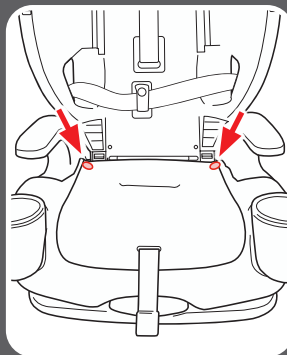

8 Cuidado y limpieza

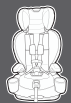

8 Cuidado y limpieza

8-B Limpieza de la hebilla

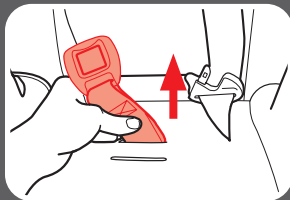
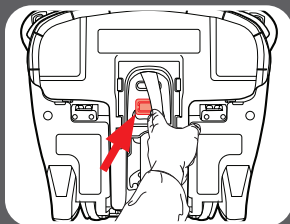

Desde el fondo del asiento de automóvil, gire el retén de metal hacia un lado para empujarlo por la ranura con más facilidad. Tire la correa de la hebilla del sistema de seguridad para niños como se indica.

Para limpiar la hebilla, póngala en una taza de agua tibia y agite suavemente la hebilla. Oprima el botón rojo varias veces mientras está en el agua.

NO SUMERJA LA CORREA DE LA HEBILLA. NO USE JABONES, DETERGENTES DE USO DOMÉSTICO ni LUBRICANTES.

Elimine el exceso de agua agitándolo y deje secar al aire. Repita los pasos lo necesario hasta que se trabaje con un clic. Vuelva a poner la hebilla en la misma ranura de donde la sacó. Tire de la correa de la hebilla para asegurarse de que esté bien sujeta.

¡ADVERTENCIA! Inspeccione y limpie la hebilla de vez en cuando para eliminar cualquier objeto o desecho que pudiera prevenir que se trabaje.

8-C Limpieza del arnés, del acoplamiento de anclaje inferior y del sistema de fijación

Lave la superficie solamente con un jabón suave y un paño mojado. **NO SUMERJA LAS CORREAS DEL ARNÉS, LA CORREA DE ANCLAJE INFERIOR, o LA CORREA DEL SISTEMA DE FIJACIÓN EN AGUA.** Hacerlo podría debilitar las correas.

Si las correas del arnés, la correa de anclaje inferior, o la correa del sistema de fijación están deshilachados o muy sucios, comuníquese con servicio al cliente en www.gracobaby.com o al 1-800-345-4109.



8
Cuidado y
limpieza

Piezas de repuesto

Para comprar piezas o accesorios en los Estados Unidos,
por favor comuníquese con nosotros en:

www.gracobaby.com

o

1-800-345-4109

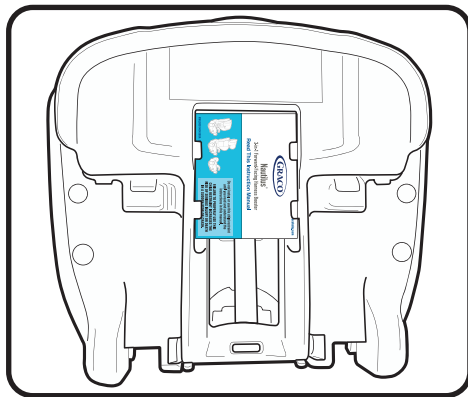

Guarde el manual de
instrucciones en la
base como se indica.